

YANGI O‘ZBEKISTON,  
YANGI TADQIQOTLAR  
*JURNALI*

PHOENIX SCIENTIFIC  
PUBLICATION CENTER  
NASHRIYOTI

I SON

[WWW.PHOENIXPUBLICATION.UZ](http://WWW.PHOENIXPUBLICATION.UZ)

**YANGI O‘ZBEKISTON, YANGI TADQIQOTLAR JURNALI**

**Volume 1 Issue 3**

**<https://phoenixpublication.uz/>**

**20.03.2024**

**Online ISSN: 3030-3494**

---



**PHOENIX SCIENTIFIC  
PUBLICATION CENTER  
NASHRIYOTI**

**YANGI O‘ZBEKISTON, YANGI TADQIQOTLAR  
JURNALI**

**IIISON**

**FARG‘ONA-2024**



Mazkur to‘plamda “Yangi O‘zbekiston, yangi tadqiqotlar” jurnaliga kelib tushgan tezis va maqolalar o‘rin olgan.

Ushbu jurnalda zamonaviy ta‘lim tizimini rivojlantirish jarayonida innovatsion ta‘lim texnologiyalarini joriy etish va loyihalashtirish, integratsion ta‘limni rivojlantirishda yo‘nalishlar bo‘yicha kreativ g‘oyalar, takliflar va yechimlarni amalga oshirish maqsad qilib olingan. Bu jurnal materiallaridan OTM professor-o‘qituvchilari, akademik litsey va kasb-hunar kollejlari va umumta‘lim maktab o‘qituvchilari, mustaqil tadqiqotchilar, magistrantlar, ilmiy xodimlar, iqtidorli talabalar hamda shu sohada ilmiy ish olib borayotgan tadqiqotchilar foydalaishlari mumkin.

Eslatmib o‘tamiz! Jurnal materiallari to‘plamiga kiritilgan maqolalardagi raqamlar, ma‘lumotlar haqqoniyiligiga va keltirilgan iqtiboslar to‘g‘riligiga mualliflar shaxsan javobgar hisoblanadi.

TAHRIRIYAT

**Bosh muharrir**

Kim Natalya Dek-henovna

**Mas’ul muharrir:**

Mirzaboyev Abbozbek Ulug‘bekovich

**Mas’ul kotib**

Xalilov Islomjon Dilshodbek o‘g‘li

*Farg‘ona davlat universiteti*

**Nashrga tayyorlovchi**

Abduraximov Iskandar Nodirjon o‘g‘li

*Farg‘ona davlat universiteti*

TAHRIR KENGASHI A‘ZOLARI

**Hashimova Sabohat Abdullayevna**

*Fanlar doktori, Toshkent Davlat Sharqshunoslik universiteti Xitoy filologiyasi kafedrasida professori*

**Umarova Mohira Azim qizi**

*Toshkent Davlat Sharqshunoslik universiteti tarjima va xalqaro jurnalistika kafedrasida filologiya fanlari doktori (PhD)*

**Kayumova Mexriniso Miraxmatovna**

*Toshkent Davlat Sharqshunoslik universiteti tarjima va xalqaro jurnalistika kafedrasida filologiya fanlari doktori (PhD)*

**Kim Tatyana Sergeevna**

*Toshkent Davlat Sharqshunoslik universiteti "Koreys filologiyasi" kafedrasida filologiya fanlari doktori (PhD)*

**Xomidov Xayrillo Xudoyorovich**

*Toshkent Davlat Sharqshunoslik universiteti transplantatsiya va xalqaro jurnalistika kafedrasida dotsenti*

**Xujamov Jumanazar Urozmetovich**

*Urganch davlat universiteti, Dotsent*

**Shamsieva Barnokhon Bahramkhodjaevna**

*Toshkent Davlat Sharqshunoslik universiteti tarjima va xalqaro jurnalistika kafedrasida filologiya fanlari doktori*

**Sultanova Lola Akmalovna**

*Toshkent Davlat Sharqshunoslik universiteti Xitoy filologiyasi kafedrasida filologiya fanlari doktori (PhD)*

**Ochilov Ilhom Sayitkulovich**

*Agro iqtisodiyot va turizm kafedrasida dotsenti,*

*T. F. N., TDSHI, O‘zbekiston*

**Komilova Gavxaroy Ruzimovna**

*O‘zbekiston Respublikasi Alisher Navoiy nomidagi o‘zbek Tili va adabiyoti universiteti filologiya fanlari doktori*

**Baltayeva Anadjan Tadjibaevna**

*Toshkent Davlat Transport universiteti dotsenti*

**Adiba Maxamadtoirova Botir qizi**

*Toshkent Davlat Sharqshunoslik universiteti tarjima va xalqaro jurnalistika kafedrasida filologiya fanlari doktori*

**Abbasova Dilfuza Karimbek qizi**

*Toshkent Davlat Sharqshunoslik universiteti filologiya fanlari doktori (PhD)*

MUNDARIJA	
Abdiolimova Iqbolaxon Xasanboy qizi <i>OILADA SOG'LOM TURMUSH TARZINI SHAKLLANTIRISH</i>	7
Normatova Durdona Nabi qizi <i>OG'ZAKI BO'LMAGAN MULOQOTNING YASHIRIN TILI</i>	11
Rustamova Shaxzoda <i>OILAGA, YOSHLARGA VA AXLOQQA QARSHI JINOYATLARNING HUQUQIY ASOSLARI</i>	14
Yuldasheva Ranyo Djuraevna <i>TEORIYA PЕРЕВОДА И ЕЕ МЕСТО В СОВРЕМЕННОМ МИРЕ</i>	18
Ablaeva Nadira Kadamjanovna, Atamuratov Muhammad Ravshanbek ugli <i>«НАРОДНАЯ ДРАМА» А. Н. ОСТРОВСКОГО «ГРОЗА» В КОНТЕКСТЕ ФOLЬКЛОРНЫХ И ОБРЯДОВЫХ ТРАДИЦИЙ</i>	24
Ergasheva Go'zalxon Ergashaliyevna <i>TA'LIM MUASSASASINI SAMARALI BOSHQARISH-TA'LIM SIFATINI TA'MINLASHNING MUHIM OMILI</i>	30
Eshonova Muqaddam Erkinovna, Dehqonova Dilnozaxon Abduhalilovna <i>XOMILADOR AYOLLARDAGI PSIXOLOGIK VA IJTIMOYI O'ZGARISHLAR</i>	33
Sotvolodiev Otabek Jaxongir ugli <i>МИГРАЦИЯ ВА FUQOROLIKNI RASMIYLASTIRISH XIZMATI JIHOYATCHILIKKA QARSHI KURASHINDAGI URNI</i>	39
Karimov Hikmatbek Anvar o'g'li, Raxmatullayeva Nargiza Vaxtiyarovna <i>XORAZM TARIXI: HISTORY OF KHAREZMA: ИСТОРИЯ ХАРЕЗМА</i>	42
Abdulraev Bahridin Tojalievich <i>ТАЪЛИМ ВА ТАРБИЯ СIFATINI OSHIRISH IJUDLARI</i>	50
Fayziyeva Dinara Nuriddin qizi <i>THE USE OF MODERN INNOVATIVE TECHNOLOGIES IN FOREIGN LANGUAGE TEACHING AND ITS EFFECTIVENESS.</i>	54
O.X.Kasimova, D.X.Mirhamitova <i>ФЕНОЛ ВА УНИ ХОСТИЛАЛАРИНИ ВИЗИУЛАЦИ ЖАРАБИНИ МАТЕМАТИК МОДЕЛЛАСТИРИШИ</i>	59
O'rolova O'g'loy Bahodir qizi, M.Mirqosimova <i>UMUMIY O'RTA TA'LIM SIFATINI BOSHQARISHDA BAHOLASHNING INNOVATSION USULLARIDAN FOYDALANISH</i>	64
Abdullayeva Sitara Alisherovna <i>KOMPETENSIYAVIYLIKKA ASOSLANGAN TIL TA'LIMIDA TAYANCH KOMPETENSIYANI SHAKLLANTIRISHNING ASOSLAR</i>	68
Ashurova Samodil Kamol qizi <i>SOG'LIQNI SAQLASH TIZIMIDA TELEMEDITSINANING O'RNI</i>	72
Keldiyev Kamronbek Sarvarjon o'g'li <i>TERRORIZM VA EKSTREMIZM BUGINGI KUN TARAQQIYOTI UCHUN GLOBAL MUAMMO O'ZBEKISTON RESPUBLIKASI ICHKI ISHLAR YAZIRLIGI AKADEMIYASI</i>	76
Tursunov Oskiljon Omatali ugli <i>DIJITIIY EKSTREMIZM BILAN BOGLIK XUKUKBUZARLIKLAR PROFILAKTIKASINI AMALGA OSHIRISH</i>	79
Alijonov Abdug'ani Sallimjon o'g'li <i>VOYAGA YETMAGANLAR TOMONIDAN SODIR ETILGAN JINOYATLAR</i>	82
Aslonboyev Suhrob Dadajon o'g'li, Axunova Shoistaxon Nomanjanovna <i>DAVLATLAR BUYUJDIHLARI TUZILMALARI VA ULAR FAOLIYATINI IJTIMOYI SOHAGA YONALTIRISH OMILLARI</i>	85
Mamajonov Soyibjon Halilovich <i>AMIR TEMUR DAVRINI VA JANGLARINI SHET EL MANBALARIDA O'RGANILISHI</i>	90
Abdulazizova Savera Mirzohidovna, Madrahimova Zebo Furuziyevna <i>VAZHNOB'Y IСПОЛЬЗОВАНИЯ СОВРЕМЕННЫХ ПЕДАГОГИЧЕСКИХ ТЕХНОЛОГИЙ В ОБУЧЕНИИ РУССКОМУ ЯЗЫКУ</i>	94
Sobirova Dilfuza Ortiqovna <i>RUS TILINING RIVOJLANISH TARIXI VA UNING DUNYO MIQYOSIDAGI AHAMIYATI</i>	97
Y.O.Jumakuziev <i>XAVF OSTIDA QOLDIRISH JIHOYATINI TERGOV KIYLISHNI TAKOMILLASTIRISH</i>	101
Sarimsoqov I.M. <i>JISMONIY MADANIYAT SHAKLLARI HAMDA JAMIYATDAGI O'RNI VA AHAMIYATI</i>	105
Sanayeva Malika Jaxankulovna <i>KORXONALARDA ASOSIY AKTIVLARNI BOSHQARISH</i>	109
Hazratova Maftuna Qayim qizi <i>SHORVA KOMPLEKSLARI SHORVA MAXSULOTLARNI YETISHTIRISH VA ISHLAB CHIQARISH XARAJATLARINI KAMAYTIRISH YO'NALISHLARI TAHLILI</i>	121
Kamoliddin Shaxriyor Muxiddin o'g'li <i>THEORY OF SYNONYMS IN MODERN LINGUISTICS</i>	126
Ablaeva Nadira Kadamjanovna, Botirova Maftuna Farrox kizi <i>ИСПОЛЬЗОВАНИЕ FOLЬKЛOPHOPHЫX ЭЛЕМЕНТОВ В БАЛЛАДЕ В. ЖУКОВСКОГО «СВЕТЛАНА»</i>	129
Rahimbayeva Shohista Zokirovna <i>POLE JENSHHINI В СОВРЕМЕННОМ ОБЩЕСТВЕ.</i>	133
Djumaniyozova Intizor Davlatnazar kizi, Abduraimova Gulasad Xursand kizi, Kamilova Gulriyazo Xurmatbekovna <i>BOIPPOCЫ MACTEPCTBA В TBOPЧECTBE A.KAXXAPA</i>	138
Latifjonov Azizbek Erkinjon o'g'li <i>SUYAK QADIG'I HOSIL BOLISH PATOLOGİYALARNI ERTANGI DAVRLARDA ANIQLASH VA DAVOLASH</i>	143
Abduraxmonov O.R., Sodiqova P.B. <i>EKSTRAKTSIYA JARAYONINI AVTOMATLASHITIRISH VA BOSHQARISH</i>	148
Mamirjonova Nargiza, Ortiqova Zebo <i>MASHRAB SHE'RYATIDA TASAVVUF MAVZULARINI ANIQLASH VA TAHLIL QILISH</i>	155
Jaloliddin Xumoyun Kamoliddin o'g'li, Namroyeva O <i>IQTISODIY RIVOJLANGAN DAVLATLARDA TA'LIM TIZIMI</i>	161
Madrahimova Zebo Furuziyevna, Barakulieva Liliya Rashidovna, Yusunova Marzona Kuvandiyevna <i>СОВРЕМЕННОЕ ОБРАЗОВАНИЕ В ФОРМИРОВАНИИ КРИТИЧЕСКОГО МЫШЛЕНИЯ: ВАЖНОСТЬ ИСПОЛЬЗОВАНИЯ ТЕХНОЛОГИЙ</i>	165
S.Y. Maxmudov, Shakarov Farhod Quvondiqovich, Ahadov Sanjar Quvondiqovich <i>HIMOYALOVCHI YER QARSHILIGINI ANIQLASH SINOVİ</i>	170
D.Vaxtiyovna <i>UMUMIY O'RTA TA'LIM MAKTABLARIDA INGLIZ TILINI O'QITISHDA INTERAKTIV PLATFORMALARDAN FOYDALANISHNING AFZALLIKLARI</i>	176
Valizhonov Isomiddin Isroiljon ugli, Samatov Samatjon Kodir ugli <i>UII KAMOPI TAPZIDAGI EXTIET ЧOPACИ KULLANILISHI VA UNING XUKUKIY OKIYBATLARI</i>	180
Samatov Abdulaziz Murodjon ugli, Samatov Samatjon Kodir ugli <i>BEETEPИAPИЯ-CAHHITAPИЯ KOЙДАЛАРИ VA HOPMAPAPИРИНИ BUZISH XUKUKBUZAPPHKAPPHРИНИНГ ПPOPHЛAKTIKACИНИ TASHKIL ETISH</i>	185
Maxmudov Muhammadkodir Kobiljon ugli <i>ПPOPHЛAKTIKA ИHCПEKTOPИНИНГ XUKUKBUZAPPHKAPPHРИНИНГ BИKTИMOPPHOГИK ПPOPHЛAKTIKACИНИ TASHKIL ETISH</i>	189
Olipova Dilnavoz Rajabovna <i>ANALYSIS OF MODERN METHODS OF EFFECTIVE USE OF RAW MATERIAL RESOURCES</i>	196
Axmadov Elbek Sunnatullo ugli <i>XUKUKBUZAPPHKAPPH PPOPHЛAKTIKACИDA ПPOPHЛAKTIK CUXBATINI AXAMIYATI</i>	200
Tojiyev Xakimjon Xolqovich <i>ZAMONAVIY YONDASHUVLAR ASOSIDA BO'LAJAK O'QITUVCHILARNING KASBIY-PEDAGOGIK TAYYORGARLIGINI RIVOJLANTIRISHDA INNOVATSION TA'LIM TEXNOLOGİYALAR-DAN FOYDALANISH.</i>	205
Tashbaeva Dildora Ravshanovna <i>МАТЕМАТИКА VA INFORMATIKA FANI O'RTASIDAGI UZVIY BOG'LIQLIKNI SHAKLLANTIRISH</i>	211
Rismetov Abdullalil Abdurashid o'g'li <i>DASTLARKI TPASOEOГИK TADQIQOTINI O'TKAZISH VA UNING EKSPERTIZADAGI AHAMIYATI</i>	215
Tulamatov Doniyor Shuxrat o'g'li, Farmonov Javohir Asliddin o'g'li <i>SHAXSNI TADQIQOVCHI HULLATLARNING ALBAKILASHITIRILISH HOLATI, TENDENSIYASI VA KRIMINALISTIK MUAMMOLAR</i>	220
Egamberdiyev Zafar To'lg'in o'g'li <i>JAZONI IJRO ETISH KOLOHIYALARIDA MAHKUMLAR BILAN SAYYOR</i>	225
Sh.D. Saidova <i>LUG'ATSHUNOSLIK TERMINLARINING INGLIZ VA O'ZBEK TILLARI LUG'ATLARIDA BERILISHI</i>	229
Yo'ldoshev Suhrob Hasan o'g'li <i>ULOQITRUVCHI QUOROLLARNING TADQIQOTLARINI AMALGA OSHIRISH VA TASIR DARAJASINI ANIQLASH, ULARNING TADQIQOTLARIDAGI MAVJUD MUOMMOLAR VA UCHRAYOTGAN KAMCHILIKLAR.</i>	233
Ro'zimatov Maqsudbek Ikromjon O'g'li <i>ICHKI ISHLAR ORGAPNARI FAOLIYATIDA BOSHQARUV JARAYONIDA ISH YURITISHNI TASHKIL ETISH</i>	239
Tulamatov Doniyor Shuxrat o'g'li	245

SHAXSNI TASDIQLOVCHI HUJJATLAR TUSHUNCHASI VA RETROSPEKTIV TAHLILI	
Turdiyev Sherzod Rahmonberdiyevich HUQUQIY ONG VA HUQUQIY MADANIYAT	250
Tog'ayeva Sayyora Nodir qizi RAMZ VA MAJOZDA HAYOT TASVIRI	254
Nazarova Nilufar Ne'mat qizi, A.N.Nasirov "BOZOR" ROMANI RAMZ VA MAJOZ IFODASI	260
Tojiboev Muzaffar Tursunpo'latovich YOSHLARNI VATANPARVARLIK RUHIDA TARBIYALASH MASALALARI	263
J.G'.Tursunmatov ICHKI ISHLAR ORGANLARI XODIMLARI BILAN BIRGALIKDA ZAMONAVIY PSIXOLOGIK BILIMLARDAN FOYDALANGAN XOLDA PSIXOKORREKSIYON MASHG'ULOT SIFATIDA TRENNINGLAR O'TKAZISHNING MOXTIYATI	267
Mirzayev Fazliddin Hiyosjon O'g'li PROFILAKTIKA INSPEKTORINING VOYAGA YETMAGANLAR O'RTASIDA NAZORATSIZLIK VA HUQUQBUZARLIKLAR PROFILAKTIKASI FAOLIYATINI TASHKIL ETISH TARTIBI	272
A.II.Yuriboev OZODLIKLAN MAHRUM ETISH JOYLARIDAN OZOD ETILGAN SHAXSLARNI IJTIMOIY MOSLASHTIRISHDA FUQAROLIK JAMIYATI INSTITUTLARI BILAN HAMKORLIKNIING UZG'IR XOS XUSUSIYATLARI	281
A.II.Yuriboev OZODLIKLAN MAHRUM ETISH JOYLARIDAN OZOD ETILGAN SHAXSLARNI IJTIMOIY MOSLASHTIRISHDA FUQAROLIK JAMIYATI INSTITUTLARI BILAN HAMKORLIKNIING XUKUKIY ASOSLARI	284
A.A.Opporxonov, Ma'mirov Bilobek Azamat O'g'li SILLIQ STYOLLI O'QOTAR QURULLARINING GURUHVI TAALLUQLILIGINI ANIQLASH	287
Ma'mirov Bilobek Azamat O'g'li, A.A.Opporxonov SILLIQ STYOLLI O'QOTAR QURULLARINING DIAGNOSTIK EKSPERTIZASINI O'TKAZISHDAGI DOLZARB MUAMMOLLAR	293
Джамалова Интизор Давлатназар кизи, Ибрагимова Фарангис Ойбек кизи ИСТОЛЬКОВАНИЕ НА УРОКАХ РУССКОГО ЯЗЫКА И ЛИТЕРАТУРЫ ИНТЕРАКТИВНЫХ МЕТОДОВ ОБУЧЕНИЯ	298
Xalilov Muhammad Yusuf Karim o'g'li XOS SONLAR VA XOS FUNKSIYALAR	304
Hakimova Sarvinoz Sharifjana qizi METHODOLOGY OF TEACHING FOREIGN LANGUAGES IN GENERAL SECONDARY SCHOOLS	321
Boboqulov Saidjon Irkin o'g'li RUHIY ZORLIK BILAN SODIR ETILADIGAN HUQUQBUZARLIKLAR PROFILAKTIKASI	326
Nurilayeva Nilufar Lutfillo qizi TURKUM TARBIIYACHILAR KENGASHI FAOLIYATINING O'ZIGA XOS XUSUSIYATLARI VA USLUBIY TIZIMINI YANADA TAKOMILLASHTIRISH	330
Абдуллаев Шахзодеб Нодирович TIRIK SHAXSLARDAN YOKI MUDALARDAN GENOM MA'LUMOTLARINI OLIISHNING USULLARI	333
Boltaboev Abdug'ani Mamirovich ZAMONAVIY PEDAGOGIKANING FUNKSIYALARI	336
Osanova Dilnoza Qaxxorjonovna INGLIZ TILINI O'ZLASHTIRISHDAGI QIYINCHILIKLARNI TUSHUNISH	340
Xamrakulov O'tkirjon Maxmudovich O'ZBEKISTON RESPUBLIKASI OLIY O'QUV YURLARINING HARBIIY TA'LIM FAKULTETLARIDA TALABALARNING HARBIIY TAYYORGARLIGINI TAKOMILLASHTIRISH	343
Осунова Гўзлаҳон Хамдамбеков кизи БАШЛИҚЛИК АСАРНИНГ БОШ КОМПОНЕНТИНИ СИФАТИДА	351
Hamroyev Yahyobek Yunus o'g'li, Ibragimov Ulug'bek Muradilloevich, Qobilov Hasan Xalilovich ELEKTR ENERGIYASI HISOBLAGICHLARINI KO'RSATGICHLARINI INTELEKTUAL TANIB OLIISH APPARAT-DASTURIY TAMINOTINI ISHLAB CHIQUISH	355
Абдуллаева Шахноза Еркснновна, Ибрагимова Дильрузахон Асмад кизи ТУРИЗМ – ПЕРСПЕКТИВНАЯ ОТРАСЛЬ ЭКОНОМИКИ УЗБЕКИСТАНА	360
Tojiev Xakimjon Xalilovich INTERFAOL O'QITISH METODLARI ASOSIDA BO'LAJAK HARBIIY TA'LIM O'QITUVCHILARINING KREATIVLIK QOBILİYATLARINI SHAKLLANTIRISH	365
Mannopov Masrurbek Hoshimjon o'g'li FIRIBGARLIK JINoyATINING SABAB VA SHART-SHAROITLARINING AHAMIYATI VA UNING PROFILAKTIKASI	370
Qurbonova Nasiba Yusubjonovna INGLIZ VA O'ZBEK TILSHUNOSLIGIDA VAQT VA MAKONNING LINGVISTIK TOIFALARINI O'RGANISH	372
Зулфарарова Г.А. Каюмов Б.А. ПОКАЗАТЕЛИ НАДЕЖНОСТИ АВТОБУСА BUS RELIABILITY INDICATORS	374
Odilov Lazibek G'ayratjon o'g'li FUQAROLARINING O'ZINI O'ZI BOSHQARISH ORGANLARI NODAVLAT NOTLORAT TASHKILOTLARI VA FUQAROLARNING HUQUQBUZARLIKLAR PROFILAKTIKASIDAGI ISHTIROKI	378
Хасанова Утқира Зарифовича ПОЯТЕНИЕ, СУЩНОСТЬ, ВИДЫ И ОСНОВНЫЕ ХАРАКТЕРИСТИКИ АДМИНИСТРАТИВНЫХ ПРАВОНАРУШЕНИЙ. ДЕЯТЕЛЬНОСТЬ ПРОФИЛАКТИКИ ПРАВОНАРУШЕНИЙ	381
Хасанова Утқира Зарифовича ФОРМЫ И МЕТОДЫ ДЕЯТЕЛЬНОСТИ ИНСПЕКТОРОВ ПРОФИЛАКТИКИ ПО ПРЕДОТВРАЩЕНИЮ АДМИНИСТРАТИВНЫХ ПРАВОНАРУШЕНИЙ, ПОСЯГАЮЩИХ НА ОБЩЕСТВЕННЫЙ ПОРЯДОК	385
Zohriddinov Ramziddin Munojiddin o'g'li СТАТИСТИК МАЪЛУМОТЛАР ТУГ'РИСИДАГИ ДАСТЛАБКИ ТАДҚИҚОДЛАРНИНГ АМАЛГА ОШИРИЛИШИ ВА СТАТИСТИК МАЪЛУМОТЛАРДАН ФОЙДАЛАНИШИДА СТАТИСТИК УСУЛЛАРИНИНГ АҲАМИЯТИ	389
Zohriddinov Ramziddin Munojiddin o'g'li СТАТИСТИК МАЪЛУМОТЛАРИНИНГ АҲАМИЯТИ ВА ИЧКИ ИШЛАР ОРГАНЛАРИ ФАОЛИЯТИНИ ТАШКИЛ ЭТИШИДАГИ УРНИ ВА РОЛИ	394
Адилов Аббор БАНК КАРТАЛАРИДА ФОЙДАЛАНИШ БИЛАН БОГ'ЛИК ФИРИБГАРЛИК ЖИНОЯТЛАРИНИНГ КРИМИНАЛИСТИК ТАВСИФИ	398
Azizov Kamron Shuxrat o'g'li TRANSPORT OBEKTLARIDA SODIR ETILADIGAN JINoyATLARNI OLDINI OLIISH VA FOSH ETISH	405
Bobomurodov Rafael Isroil o'g'li AXBOROT TEXNOLOGIYALARI SOHASIDAGI JINoyATLARNING BUGUNGI KUNDAGI HOLATI	412
Xoldorov Asadbek Juraboy o'g'li ИЧКИ ИШЛАР ОРГАНЛАРИНИНГ ТАШКИЛИЙ ВА ТАХЛИЛИЙ ФАОЛИЯТИДАГИ АСОСИЙ ПРИНЦИПЛАРНИ ҚўЛЛАШДА ХОРИЖИЙ ВА МАҲАЛЛИЙ ТАЖРИБА	417
Abduvaliyeva Farangixon Salosiddin qizi THE MAIN PROBLEMS OF TRANSLATION STUDIES	421
Abduvaliyeva Farangixon Salosiddin qizi USING TEXT TYPOLOGY THEORY TO TRANSLATE PSYCHOLOGICAL WORKS FOR CHILDREN	425
Abduvaliyeva Farangixon Salosiddin qizi THE MAIN ASPECTS OF TRANSLATION AND TRANSLATION CRITICISM	428
Abduvaliyeva Farangixon Salosiddin qizi METHODOLOGY OF TEACHING FOREIGN LANGUAGES IN GENERAL SECONDARY SCHOOLS	432

**OILADA SOG‘LOM TURMUSH TARZINI SHAKLLANTIRISH****Abdiolimova Iqbolaxon Xasanboy qizi***O‘zbekiston davlat jismoniy tarbiya va sport universiteti**Farg‘ona filiali o‘qituvchisi*

**Annotatsiya:** *Sog‘lom turmush tarzi – bu sog‘liqni saqlash va mustahkamlashga, ish qobiliyatining yuqori darajasini ta‘minlashga, faol uzoq umr ko‘rishga qaratilgan, ilmiy asoslangan tibbiy va gigiyenik me‘yorlarga asoslangan gigiyenik xulq-atvor, ya‘ni odamlarning sog‘lig‘ini saqlash va mustahkamlashga qaratilgan turmush tarzi. Sog‘lom turmush tarziga rioya qilish istisnosiz hamma odamlarga taalluqlidir: 7 yoshdan 70 yoshgacha, ham sog‘lom, ham sog‘lig‘ida ayrim nuqsonlar bo‘lganlarga.*

**Аннотация:** *здоровый образ жизни – это гигиеническое поведение, основанное на научно обоснованных медико-гигиенических нормах, направленное на сохранение и укрепление здоровья людей, обеспечение высокого уровня работоспособности, активного долголетия. Соблюдение здорового образа жизни распространяется на всех без исключения людей: от 7 до 70 лет, как здоровых, так и имеющих определенные нарушения здоровья.*

**Annotation:** *a healthy lifestyle is a lifestyle aimed at maintaining and strengthening health, ensuring a high level of working capacity, active longevity, hygienic behavior based on scientifically based medical and hygienic standards, that is, maintaining and strengthening people's health. Adherence to a healthy lifestyle applies to all people without exception: from 7 to 70 years old, both healthy and those with certain health impairments.*

**Tayanch so‘zlar:** *sog‘lom turmush tarzi, sport, to‘g‘ri ovqatlanish, zararli odatlar, kun tartibi, shaxsiy gigiyena, toza havo, ijobiy kayfiyat.*

**Ключевые слова:** *здоровый образ жизни, спорт, правильное питание, вредные привычки, распорядок дня, личная гигиена, свежий воздух, позитивное настроение.*

**Key words:** *healthy lifestyle, sports, proper nutrition, harmful habits, agenda, personal hygiene, fresh air, positive mood.*

Jahonda COVID-19 koronavirus pandemiyasining yuzaga kelishi dunyo mamlakatlari qatori O‘zbekistonda ham aholining sog‘lig‘i, jismonan salomatligi, sog‘lom hayot kechirish darajasi zaif ekanligini ko‘rsatdi.

COVID-19 koronavirus infeksiyasi avvalo yurak-qon tomir va nafas olish yo‘llari hamda semizlik (ortiqcha vazn) kasalligiga chalingan fuqarolarimizning sog‘lig‘iga salbiy ta‘sir ko‘rsatdi. Natijada, pandemiya oramizdan ko‘plab fuqarolarimizni bevaqt dunyodan ko‘z yumishiga sabab bo‘ldi.

Barchamiz bundan jiddiy xulosa qilgan holda zararli odatlardan voz kechib, ommaviy sport bilan doimiy shug‘ullanish, to‘g‘ri ovqatlanish tamoyillariga rioya qilish, xususan tarkibida tuz, qand va yog‘ miqdori ko‘p bo‘lgan hamda xamirli taom va shirinliklarni, non mahsulotlarini me‘yoridan ortiq iste‘mol qilmaslikni, bir so‘z bilan aytganda, sog‘lom turmush tarzini kundalik hayotimizga aylantirishimiz zarur ekanligini bugungi davrning o‘zi taqozo etmoqda.

Sog‘lom turmush tarzi o‘zi nima? Sog‘lom turmush tarzi – bu sog‘liqni saqlash va mustahkamlashga, ish qobiliyatining yuqori darajasini ta‘minlashga, faol uzoq umr ko‘rishga qaratilgan, ilmiy asoslangan tibbiy va gigiyenik me‘yorlarga asoslangan gigiyenik xulq-atvor, ya‘ni odamlarning sog‘lig‘ini saqlash va mustahkamlashga qaratilgan turmush tarzi. Sog‘lom turmush tarziga

rioya qilish istisnosiz hamma odamlarga taalluqlidir: 7 yoshdan 70 yoshgacha, ham sog‘lom, ham sog‘lig‘ida ayrim nuqsonlar bo‘lganlarga.

Insonning o‘zi sog‘lom turmush tarziga rioya qilish orqali sog‘lig‘ini mustahkamlashi mumkin, lekin tana o‘sishi va qarishi bilan zarur harakatlar oshib boradi. Afsuski, sog‘lik, u yoki bu maqsadga erishishning muhim hayotiy ehtiyoji sifatida, qarilik yaqin haqiqatga aylanganda, odam tomonidan anglab yetiladi.

Ibn Sino sog‘lom turmush tarziga erishmoqchi bo‘lgan har bir inson o‘z sog‘lig‘ini saqlamoqchi va mustahkamlamoqchi bo‘lsa, ovqatlanish tartibiga, iste‘mol qilinadigan ovqatning sifatiga, miqdoriga, ovqatni iste‘mol qilish vaqti va uning hazm bo‘lish jarayoniga asosiy e‘tiborni qaratishi lozimligi haqida tavsiyalar beradi. Ma‘lumki, zamonaviy odamning kasalliklari, birinchi navbatda, uning turmush tarzi va kundalik xatti-harakatlariga bog‘liq. Hozirgi vaqtda sog‘lom turmush tarzi kasalliklarning oldini olishning asosi hisoblanadi. Sog‘lom turmush tarzini avvalo oilada shakllantirish va unga rioya qilish barcha oila a‘zolari bilan olib borilsa maqsadga yanada muvofiq bo‘ladi. Farzandlarimizni yoshligidanoq sog‘lom turmush tarziga o‘rgatib tarbiyalasak, kelajakda ham shu o‘rgangan tartibi asosida hayot kechiradi. Buning uchun biz ota-onalar ham shu tartibda yashashimiz zarur.

Sog‘lom turmush tarzining quyidagi eng muhim 7 qoidasi bilan sizlarni tanishtiram. Bu qoidalar siz-u bizga avvaldan ma‘lum bo‘lgan, biroq hayotning mayda-chuyda tashvishlari bilan yodimizdan ko‘tarilgan va amalga oshira olmay qolgan tartiblarni yodga solsa ne ajab.

#### 1.Sport.

Sport — umrimiz oxiriga qadar sog‘lom hayot kechirishning asosiy shartlaridan. U yosh ham, joy ham, hattoki shart-sharoit ham tanlamaydi. Uning ko‘rinishlari, shakllari, usullari ko‘p. Yoga, pilates, piyoda yurish, yugurish, turnikka tortilish,

otjimaniya, raqs, rafting, bodibilding, gimnastika, futbol va hokazo turlari bor. Istaganingizni tanlang, jismonan faol bo‘lsangiz kifoya. Har kuni emas, kunora 30-60 daqiqa sport bilan shug‘ullansangiz, sog‘lom bo‘lishingiz uchun yetarli.

Kamroq o‘tirish va ko‘proq harakatlanish kerak. Agarda kasbingiz o‘tirib ishlashni taqozo etsa, har soatda kamida 5 daqiqa tanaffus qiling va bu vaqtda turli yengil mashqlarni bajarib, yelka, bel va oyoqlar chigilini yozing.

#### 2.To‘g‘ri ovqatlanish.

Ovqatlanish ratsioningizga tabiiy mahsulotlar — meva va sabzavotlar, vitamin va minerallarga boy oziq-ovqatlarni ko‘proq kiriting. Ovqatlanish ratsionining 65 foizini meva va sabzavotlar, non va turli bo‘tqalar tashkil etishi, 30 foizi go‘sht va sut mahsulotlari, 5 foizi shirinlik va yog‘larga ajratilishi lozim. Ozuqalar imkon qadar yangi, mavsumga mos bo‘lishi lozim. Bahor va yozda o‘simliklar, qishda oqsil va yog‘ga boy mahsulotlarga ko‘proq o‘rin ajratilishi lozim. Har kuni 2 litr atrofida suv iching.

Fast-fud, gazli ichimliklar, yarim tayyor mahsulotlar, chips va kiryeshkilar, boshqa ko‘plab sun‘iy ta‘m, rang va shakl berilgan ozuqalardan voz keching.



Ovqatlanishda xilma-xil taomlarni aralashtirib yubormaslik lozim. Mevalar ovqatdan yarim soat avval, choy va ichimliklar 1-2 soat keyin iste'mol qilinishi zarur. Kechki 19-00dan keyin faqatgina bir oz olma tanovvul qilishga ijozat beriladi.

3. Zararli odatlar.

Organizmimizning asosiy dushmanlaridan bo'lmish tamaki va alkogol mahsulotlari, turli zararli odatlar (ularni o'zingiz yaxshi bilasiz)dan voz kechish orqali sog'lom turmush tarziga keng yo'l oching. Har bir chekilmagan sigaret, ichilmagan har bir stakan aroq sizning sog'lom hayot kechirish sari tashlagan muhim qadamingizdir.

4. Kun tartibi.

Kun tartibiga qat'iy rioya qiling. Birinchi navbatda — 8 soatlik uyqu! Ikkinchidan,

kunning bir vaqtida uxlash va muayyan vaqtida uyg'onishga odatlanish! Uyquning buzilishi asta-sekinlik bilan inson ruhiyati, hissiyotlariga ziyon yetkazadi, ishchanlik kayfiyatini yo'qotadi, keyinchalik turli surunkali, jiddiy xastaliklarning rivojlanishiga sabab bo'lishi mumkin.

5. Ijobiy kayfiyat.

Sog'lom turmush tarzining yana bir muhim qoidasi — yorqin va ijobiy kayfiyat! Hayotdan ko'proq zavq oling, muvaffaqiyatsizlik, omadsizliklarga ko'p e'tibor qaratmang, doimo olg'a intilish uchun kuch topa biling va odamlarga nisbatan g'araz, gina-kudurat, yomon gumonlar saqlab yurmang, kechirimli, bag'rikeng bo'ling. Nodonlar bilan aslo tenglasha ko'rmang!

6. Toza havo.

Uyingiz, xona va ish kabinetingizni doimo toza tuting, har kuni uni artib-tozalang, derazalarni ochib, toza havo kirishini ta'minlang. Normal jismoniy holatda bo'lish uchun albatta chuqur va to'g'ri nafas olishni bilish lozim. Tabiat qo'ynida sayr qilish, oynalarni ma'lum muddat ochib qo'yish, tomorqa yoki ochiq havoda jismoniy mehnat qilishga yetadigani yo'q.

7. Shaxsiy gigiyena.

Ovqatlanishdan avval va keyin albatta qo'llarni yuvish, uyqudan oldin va ovqatlangandan keyin tishlarni tozalash, toza kiyim, umuman, tozalikka qat'iy rioya etish sog'lom turmush tarzining asosiy shartlaridan hisoblanadi.

Unutmang! Sog'lom turmush tarzi, bu — har qanday kasalliklar profilaktikasi va salomatlik, kuch-quvvat garovidir. U insonning turli qirralarini rivojlantirish, muvaffaqiyatga erishish garovidir.

Sog'lom turmush tarzi qoidalariga rioya etgan odam oilasi, mehnat jamoasi, umuman, jamiyatda o'z o'rniga ega bo'ladi, turli murakkab vaziyatlarni yengib o'tish, hayot qiyinchiliklari oldida o'zini yo'qotmaslikka o'rganadi.

Yana bir gap! Sog'lom turmush tarzi qoidalari bir-birini qo'llab-quvvatlaydi, biri

ikkinchisiz sodir bo'lishi amrimahol. Ularni ertaga qoldirmasdan, hoziroq amalga oshirishni boshlash bilan sog'lom va baxtli hayot sari ilk qadamlarimizni tashlagan bo'lamiz.

**FOYDALANILGAN ADABIYOTLAR RO‘YXATI:**

1. Khairullo, A., & Mohinur, R. (2022). Analysis of Physical Development Indicators. Eurasian Research Bulletin, 13, 8-14.
2. Boqijonov, F. A., Nazirova, M. R., & Mamadaliyev, D. D. (2024). HYGIENIC ASSESSMENT OF THE LEVEL OF ATMOSPHERIC AIR POLLUTION. Ethiopian International Journal of Multidisciplinary Research, 11(01), 66-68.
3. Matxoshimov, N. S., & Boqijonov, F. A. (2022). MEHNATGA LAYOQATLI YOSHDAGI AHOLINING NOGIRON BO ‘LISH EHTIMOLLIGI VA UNING PROGNOZI (FARG ‘ONA VILOYATI MISOLIDA). Новости образования: исследование в XXI веке, 1(3), 452-455.
4. Farrux azizjon o‘g‘li, B., & Tavakkal o‘g‘li, I. D. (2024). ATMOSFERA HAVOSI HOLATINING AHOLI SALOMATLIK DARAJASIGA TA‘SIRINI GIGIYENIK BAHOLASH. IQRO INDEXING, 7(2).
5. OGLI, B. F. A. (2024). HYGIENIC ASSESSMENT OF THE PROBABILITY OF DISABILITY OF THE WORKING AGE POPULATION. International Multidisciplinary Journal for Research & Development, 11(02).
6. ogli Bokijonov, F. A. (2024). ANALYSIS OF DEASES IN ELDERLY AND SENILE PERSONS, AFFECTING ACTIVE WORK ACTIVITY. Innovative Development in Educational Activities, 3(1), 360-364.
7. Farrux azizjon o‘g‘li, B. (2023). ATMOSFERA HAVOSI IFLOSLANISHINI AHOLI SALOMATLIGIGA TA‘SIRINI GIGIYENIK BAHOLASH (FARG ‘ONA SHAHAR MISOLIDA). JOURNAL OF INNOVATIONS IN SCIENTIFIC AND EDUCATIONAL RESEARCH, 6(5), 648-653.

## OG‘ZAKI BO‘LMAGAN MULOQOTNING YASHIRIN TILI

**Normatova Durdona Nabi qizi***Toshkent davlat iqtisodiyot universiteti**2-kurs talabasi*

**Annotatsiya:** *Qo‘lingizning oddiy harakati yoki boshingizni bir oz egish qanday qilib bir so‘z aytmasdan katta hajmdagi ma‘lumotlarni yetkazishi mumkinligi haqida hech o‘ylab ko‘rganmisiz? Buning siri imo-ishoralarning maftunkor olamida yotadi, bu til og‘zaki so‘zlardan ustun turadi va chuqurroq, ongsiz darajada muloqot qiladi. Ushbu maqolada biz imo-ishoralarning yashirin kuchini ochib beramiz va ularning kundalik o‘zaro munosabatlarimizdagi ahamiyatini o‘rganamiz. Imo-ishoralar madaniy va lingvistik to‘siqlarni yengib o‘tib, insoniy muloqotning ajralmas qismidir.*

**Kalit so‘zlar:** *imo - ishoralar siri, Gif,*

Insoniyat yaratilgandan so‘ng insonlar bir bir bilan muloqot qilish vositasi sifatida og‘zaki bo‘lmagan muloqot turidan ya‘ni tana harakatlaridan foydalanilgan. Tana harakatlari yordamida so‘zlashish va tushuna olish hozirda imo ishoralar siri bilan ifodalaniladi. Inson ongi takomillashgani yangi manbaalarga ochilgani sari u ko‘proq ma‘lumotlarga ega chiqishni istaydi. Imo- ishoralar siri ham alohida soxa sifatida ko‘plab olimlar tomonidan o‘rganib chiqiladi. Bu soxada ochiq va aniq ma‘lumotlarning borligi boshqa turdosh soxalarda katta yangilik bo‘lib, noaniq vaziyatlarga yechim berishda asosiy rol o‘ynaydi.

Og‘zaki tillar bir-biridan farq qilishi mumkin bo‘lsa-da, tabassum, qo‘l silkitish va bosh qimirlatish kabi ba‘zi imo-ishoralar universal ma‘noga ega. Bu bizning tanamiz og‘zaki tilimizdan qat‘i nazar, his-tuyg‘ularni ifodalash va xabarlarni yetkazish uchun tug‘ma qobiliyatga ega ekanligini ko‘rsatadi. Imo-ishoralar og‘zaki bo‘lmagan ishoralar bo‘lib, og‘zaki nutqimizni to‘ldiradi va kuchaytiradi. Ular bir fikrni ta‘kidlashlari, rozilik yoki kelishmovchilikni ifoda etishlari, ochiqlik yoki himoyalanihga ishora qilishlari va hatto murakkab his-tuyg‘ularni yetkazishlari mumkin. Qattiq qo‘l siqishdan tortib yelkaga yumshoq teginishgacha, har bir imo-ishora o‘ziga xos xabarni o‘z ichiga oladi va ko‘pincha boshqalar bizni qanday qabul qilishiga ta‘sir qiladi. Har bir tana harakatining o‘z ma‘nosi mavjud bo‘lib, ta‘sir darajada ahamiyatga ega bo‘ladi. Lekin shuni aytish mumkinki, bir tana harakati bir ijtimoiy munosabatni butunligicha yoritib bera olmaydi. Bir ijtimoiy munosabatni tana harakatlari orqali tahlil qilib, xulosa chiqarishimizda ko‘plab omillar zarur. Xususan, holat sodir bo‘layotgan hudud, ushbu hududning madaniyati va urf odatlari ham muhim ahamiyat kasb etadi. Turli madaniyatlar va kontekstlar imo-ishoralarga alohida ma‘nolar beradi. Masalan, “Bosh barmog‘ini yuqoriga ko‘tarish” ishorasi ko‘plab G‘arb mamlakatlarida ijobiy, ammo Yaqin Sharqning ayrim hududlarida haqoratimiz hisoblanadi. Bundan tashqari, ijtimoiy munosabat subyektlarining ichki kechinmalari, psixologik holati va asosiysi boshqa tana harakatlari bilan uyg‘unlashgandagi holati ham tana harakatlarini tahlil qilishda muhim omil bo‘ladi. Insonning yuz mimikalari, yelka harakatlari, qo‘l va oyoqlarining harakatlari uyg‘unlashgan holatda bir ma‘noni berishi tana harakatini tahlil qilishni osonlashtiradi. Bu degani har doim ham shunday holatda bo‘ladi degani emas. Ba‘zi

holatlar istisnoli bo‘lishi mumkin. Inson qo‘l va oyoqlarini chalkashtirib o‘tirishi bu “Men tashqariga yopiqman”, yoki “Menga tengmanglar” degan ma‘noni bermaydi. Shunchaki u insonning odati shunday bo‘lishi mumkin. Ushbu madaniy nuanslarni tushunish samarali muloqot qilish uchun juda muhimdir, chunki imo-ishoralarni noto‘g‘ri talqin qilish noto‘g‘ri tushunish va kutilmagan oqibatlarga olib kelishi mumkin. Imo-ishoralar tana tilining faqat bir jihati bo‘lib, u mimika, holat va boshqa jismoniy harakatlarni o‘z ichiga oladi. Birlashganda, bu og‘zaki bo‘lmagan (noverbal) belgilar insonning fikrlari, his-tuyg‘ulari va niyatlari haqida qimmatli tushunchalarni beradi. Tana tilini talqin qilishni o‘rganish turli xil sharoitlarda, jumladan, biznes muzokaralari, tergov jarayonlari, ish suhbatlari va shaxsiy munosabatlarda kuchli vosita sifatida qaraladi.

Ba‘zida eng kuchli imo-ishoralar nozik imo-ishoralardir. Ko‘tarilgan qosh, boshning biroz egilishi yoki qo‘l ishorasi yolg‘iz so‘zlar bilan ifoda eta olmaydigan nuanslar va yashirin ma‘nolarni yetkazishi mumkin. Ushbu nozik imo-ishoralarni tushunish va ulardan foydalanish ijtimoiy o‘zaro munosabatlarni nozik va aniqlik bilan boshqarishga yordam beradi. Bizning o‘zaro ta‘sirilarimiz tobora raqamli sohaga o‘tayotgani sababli, imo-ishoralarning ahamiyati o‘zgarishsiz qolmoqda. Kulgichlar va GIFlar imo-ishoraning zamonaviy shakllariga aylandi, bu bizga yozma muloqotda his-tuyg‘ular va kontekstni yetkazish imkonini beradi. Ushbu raqamli imo-ishoralar ortidagi ma‘nolarni tushunish samarali onlayn muloqot uchun muhim ahamiyatga ega. Imo-ishoralar insoniy muloqotning ajralmas qismi bo‘lib, og‘zaki so‘zlar chegarasidan tashqarida o‘zimizni ifoda etishimizga imkon beradi. Imo-ishoralarning kuchini tushunib, ularni talqin qilish va ishlatish orqali muloqot qobiliyatimizni oshira olamiz, chuqurroq aloqalarni o‘rnatamiz va odamlarning o‘zaro munosabatga kirishdagi tomonlarini yanada nozik tarzda o‘rganishimiz mumkin. Shunday qilib, imo-ishoralar sirini o‘rganish orqali hayotimizni boshqa tomondan kashf etgan bo‘lamiz.

---

**FOYDALANILGAN ADABIYOTLAR RO‘YHATI:**

1. Boqijonov, F. A., Nazirova, M. R., & Mamadaliyev, D. D. (2024). HYGIENIC ASSESSMENT OF THE LEVEL OF ATMOSPHERIC AIR POLLUTION. Ethiopian International Journal of Multidisciplinary Research, 11(01), 66-68.

2. Matxoshimov, N. S., & Boqijonov, F. A. (2022). MEHNATGA LAYOQATLI YOSHDAGI AHOLINING NOGIRON BO ‘LISH EHTIMOLLI GI VA UNING PROGNOZI (FARG ‘ONA VILOYATI MISOLIDA). Новости образования: исследование в XXI веке, 1(3), 452-455.

3. Farrux azizjon o‘g‘li, B., & Tavakkal o‘g‘li, I. D. (2024). ATMOSFERA HAVOSI HOLATINING AHOLI SALOMATLIK DARAJASIGA TA‘SIRINI GIGIYENIK BAHOLASH. IQRO INDEXING, 7(2).

4. OGLI, B. F. A. (2024). HYGIENIC ASSESSMENT OF THE PROBABILITY OF DISABILITY OF THE WORKING AGE POPULATION. International Multidisciplinary Journal for Research & Development, 11(02).

5. ogli Bokijonov, F. A. (2024). ANALYSIS OF DEASES IN ELDERLY AND SENILE PERSONS, AFFECTING ACTIVE WORK ACTIVITY. Innovative Development in Educational Activities, 3(1), 360-364.

6. Farrux azizjon o‘g‘li, B. (2023). ATMOSFERA HAVOSI IFLOSLANISHINI AHOLI SALOMATLIGIGA TA‘SIRINI GIGIYENIK BAHOLASH (FARG ‘ONA SHAHAR MISOLIDA). JOURNAL OF INNOVATIONS IN SCIENTIFIC AND EDUCATIONAL RESEARCH, 6(5), 648-653.

**OILAGA, YOSHLARGA VA AXLOQQA QARSHI JINOYATLARNING  
HUQUQIY ASOSLARI****Rustamova Shaxzoda***Sharof Rashidov nomidagi Samarqand davlat universiteti yuridik fakulteti 2-bosqich talabasi*

**Anotatsiya:** *Butun dunyo jamiyatlarida voyaga etmaganlar va mehnatga layoqatsiz shaxslar kabi ijtimoiy himoyaga muhtoj shaxslarni moliyaviy qo‘llab-quvvatlashni ta‘minlashning huquqiy asoslari ijtimoiy adolatning asosi hisoblanadi. Ko‘pgina mamlakatlarning Jinoyat Kodekslari doirasida, jumladan, O‘zbekistonda ham 122 va 123-moddalar voyaga etmaganlar va keksa ota-onalarga nisbatan moddiy yordam majburiyatlarini bajarishdan bo‘yin tovlash og‘ir jinoyatlarga qaratilgan. Ushbu maqolalar bunday yordamga bog‘liq bo‘lganlarning farovonligi va qadr-qimmatini himoya qilish uchun juda muhimdir.*

**Kalit so‘zlar:** *Jinoyat elementlari, Yuridik javobgarlik, Huquqbuzarlikning tabiati, Mehnatga layoqatsiz shaxslar, Voyaga etmaganlar.*

122-modda. Voyaga etmaganlarni yoki mehnatga layoqatsiz shaxslarni moddiy ta‘minlashdan bo‘yin tovlash

Jinoyat kodeksining 122-moddasida voyaga yetmaganlar va mehnatga layoqatsiz shaxslarni moddiy ta‘minlash bo‘yicha jismoniy shaxslarning javobgarligiga alohida e‘tibor qaratilgan. Unda yoshi yoki mehnatga layoqatsizligi sababli qaramog‘ida bo‘lgan shaxslarning farovonligi uchun zarur moddiy yordam olishlarini ta‘minlash bo‘yicha qonuniy majburiyat ko‘rsatilgan.

1. Moliyaviy yordamdan qochish: maqolada ota-onalar, vasiylar yoki boshqa mas‘ul shaxslarning voyaga etmaganlar va mehnatga layoqatsiz shaxslarni moddiy ta‘minlash bo‘yicha qonuniy majburiyatlari ta‘kidlangan.

2. Voyaga etmaganlar: Bu odatda voyaga etmagan, qaramog‘ida hisoblangan va ularning vasiylari yoki ota-onalari tomonidan moddiy yordam olish huquqiga ega bo‘lgan shaxslarga tegishli.

3. Mehnatga layoqatsiz shaxslar: Ushbu qoida keng ko‘lamli stsenariylarni o‘z ichiga oladi, jumladan, ota-onalarning aliment to‘lovlarini e‘tiborsiz qoldirishi, vasiylarning qaramog‘idagi shaxslarni ta‘minlay olmasligi yoki nogiron oila a‘zolarini qo‘llab-quvvatlash uchun o‘z mas‘uliyatidan voz kechadigan shaxslar.

4. Jazolar: 122-moddada qayd etilganidek, ushbu majburiyatni bajarishdan qasddan bo‘yin tovlash jinoiy huquqbuzarlik hisoblanadi va qaramog‘idagilar oldidagi moliyaviy majburiyatlarni e‘tiborsiz qoldirishning jiddiyligini aks ettiruvchi jarima yoki qamoq kabi jazolarga olib kelishi mumkin.

Bularni barchasini o‘z tilimizda aytadigan bo‘lsak:

- Voyaga etmagan yoki mehnatga layoqatsiz shaxsni moddiy ta‘minlash bo‘yicha qonuniy majburiyatga ega bo‘lib, uzrsiz bu burchni bajarishdan bo‘yin tovlagan yoki beparvolik qilgan shaxs huquqbuzarlikda aybdor hisoblanadi.

- Moddiy yordam ko'rsatish majburiyati oilaviy munosabatlar, vasiylik yoki boshqa qonuniy majburiyatlardan kelib chiqadi.
- Jismoniy yoki aqliy qobiliyatsizligi sababli o'zini ta'minlashga qodir bo'lmagan shaxs mehnatga layoqatsiz hisoblanadi.
- Huquqbuzarlik [jazoni belgilang, bu jarima, qamoq yoki har ikkalasini ham o'z ichiga olishi mumkin] bilan jazolanadi.
- Sud jazo tayinlashda ayblanuvchining moddiy ahvolini, voyaga etmagan yoki muomalaga layoqatsiz shaxsning ehtiyojlarini hisobga oladi.
- Agar moddiy yordamdan qochish voyaga etmagan yoki muomalaga layoqatsiz shaxsning farovonligiga zarar etkazsa yoki xavf tug'dirsa, jazo yanada qattiqroq bo'lishi mumkin.
- Moliyaviy yordamdan qochishning qonuniy uzrlari, agar majburiyatni bajarish uchun oqilona harakatlar qilingan bo'lsa, qo'llab-quvvatlashga majbur bo'lgan shaxsning jiddiy moliyaviy qiyinchiliklarini o'z ichiga olishi mumkin.
- Ushbu modda voyaga etmaganlar va mehnatga layoqatsiz shaxslarning farovonligi va himoyasini ta'minlash, zarur moddiy yordam ko'rsatish bo'yicha o'z burchlariga beparvolik qilgan shaxslarni javobgarlikka tortishga qaratilgan.

Ushbu maqola jamiyatning zaif bo'lganlarni himoya qilish va ulardan moliyaviy manfaatlar uchun foydalanmasliklarini ta'minlashga qanchalik ahamiyat berishini aks ettiradi.

Bu voyaga etmaganlar yoki muomalaga layoqatsiz shaxslarni o'z manfaatlari yo'lida ekspluatatsiya qilishga intilishi mumkin bo'lgan shaxslarni to'xtatuvchi vosita bo'lib xizmat qiladi.

Jinoyat kodeksining 122-moddasi voyaga yetmaganlar va mehnatga layoqatsiz shaxslarning moddiy farovonligi va huquqlarini himoya qilishga qaratilgan muhim huquqiy normadir. Ushbu zaif guruhlardan moliyaviy yordam so'rashni jinoyat deb hisoblash orqali u moliyaviy masalalarda o'zini himoya qila olmaydiganlarni himoya qilish tamoyilini kuchaytiradi.

123-modda: Ota-onalarning moddiy yordamidan bo'yin tovlash

Jinoyat kodeksining 123-moddasida farzandlarining moddiy yordamiga muhtoj keksa ota-onalarning huquqiy himoyasi nazarda tutilgan. Bu voyaga yetgan bolalarning keksa ota-onalarini ta'minlash, ularning munosib va qulay yashash vositalariga ega bo'lishini ta'minlash majburiyatini tan oladi.

1. Moddiy yordam berishdan bo'yin tovlash: Bu moddiy yordam ko'rsatish bo'yicha qonuniy majburiyatdan qochish yoki e'tiborsiz qoldirish harakatini anglatadi.

2. Yuridik majburiyat: Ushbu maqola farzandlik javobgarligi tamoyilini belgilaydi, bunda voyaga yetgan bolalar qonuniy ravishda o'zlarini boqishga qodir bo'lmagan ota-onalariga moddiy yordam ko'rsatishlari shart.

3. Madaniy ahamiyatga ega: Ko'pgina madaniyatlarda qarigan ota-onalarning farzandlari tomonidan g'amxo'rlik va qo'llab-quvvatlash chuqur singib ketgan qadriyatlaridir. 123-modda buni ushbu qadriyatlarni qonunda mustahkamlab, oilaviy burchning ahamiyatini kuchaytirish orqali aks ettiradi.

4. Jinoiy javobgarlik: 122-moddaga o'xshab, ota-onalarga nisbatan moddiy ta'minot majburiyatlarini bajarishdan bo'yin tovlash 123-moddada nazarda tutilgan jinoiy

javobgarlik hisoblanadi. Aybdor deb topilgan shaxslar huquqbuzarlikning og‘irligiga qarab huquqiy oqibatlariga, jumladan, jarima yoki qamoq jazosiga hukm qilinishi mumkin.

Bunday qonunlarning maqsadi, odatda, himoyasiz ota-onalar o'zlarini ta'minlashga qodir bo'lmaganda zarur moliyaviy yordamsiz qolmasligini ta'minlashdir. Shuningdek, u jamiyatdagi oilaviy mas'uliyat va majburiyatlarni mustahkamlashga xizmat qiladi.

Misol qilib aytadigan bo'lsak:

- Imkoniyati bor voyaga yetgan bola muhtoj ahvolda qolgan keksa ota-onasiga moddiy yordam ko'rsatishni e'tiborsiz qoldirsa, ularga nisbatan 123-modda bo'yicha ayblov qo'yilishi mumkin.

- Bu ota-onalar yoshiga bog'liq kasalliklar, nogironlik yoki boshqa holatlar tufayli ishlay olmaydigan va ular o'z farzandlariga moddiy yordam so'rab murojaat qiladigan vaziyatlarni o'z ichiga olishi mumkin.

- Bunday hollarda qonun voyaga yetgan bolalarga ota-onalariga g'amxo'rlik qilish, shu jumladan zarur hollarda moddiy yordam ko'rsatish majburiyatini yuklashi mumkin.

Xulosa: Xulosa qilib aytganda, jamiyatimizdagi ijtimoiy himoyaga muhtoj shaxslarning farovonligini ta'minlashda Jinoyat kodeksining 122 va 123-moddalari muhim o'rin tutadi. Ular voyaga etmaganlar, mehnatga layoqatsiz shaxslar va qarigan ota-onalarga moddiy yordam ko'rsatishning huquqiy va ma'naviy majburiyatini ta'kidlaydilar. Ushbu qoidalar e'tiborsizlikdan to'xtatuvchi vosita bo'lib xizmat qiladi va oilalar va jamoalardagi mas'uliyat va g'amxo'rlikning asosiy qadriyatlarini ta'kidlaydi. Ushbu qonunlarni qo'llab-quvvatlab, biz bunday yordamga tayanganlarning qadr-qimmatini va huquqlarini himoya qilamiz, hamma uchun adolatli va mehr-oqibatli jamiyatni rivojlantiramiz.



---

**FOYDALANILGAN ADABIYOTLAR**

1. <https://lex.uz/docs/20596#39205> Rasmiy websayti.
2. Inson huquqlari bo'yicha O'zbekiston Respublikasi Milliy markazi ."Bola huquqlari to'g'risidagi konvensiya va uning fakultativ protokollari" Toshkent-2009.
3. O'zbekiston Respublikasining Konstitutsiyasi Toshkent-"O'zbekiston"-2021
4. Bokijonov, F. A. (2024). ANALYSIS OF DEASES IN ELDERLY AND SENILE PERSONS, AFFECTING ACTIVE WORK ACTIVITY. Innovative Development in Educational Activities, 3(1), 360-364.
5. Boqijonov, F. A., Nazirova, M. R., & Mamadaliyev, D. D. (2024). HYGIENIC ASSESSMENT OF THE LEVEL OF ATMOSPHERIC AIR POLLUTION. Ethiopian International Journal of Multidisciplinary Research, 11(01), 66-68.
6. Farrux azizjon o'g'li, B. (2023). ATMOSFERA HAVOSI IFLOSLANISHINI AHOLI SALOMATLIGIGA TA'SIRINI GIGIYENIK BAHOLASH (FARG 'ONA SHAHAR MISOLIDA). JOURNAL OF INNOVATIONS IN SCIENTIFIC AND EDUCATIONAL RESEARCH, 6(5), 648-653.
7. Matxoshimov, N. S., & Boqijonov, F. A. (2022). MEHNATGA LAYOQATLI YOSHDAGI AHOLINING NOGIRON BO 'LISH EHTIMOLLIGI VA UNING PROGNOZI (FARG 'ONA VILOYATI MISOLIDA). Новости образования: исследование в XXI веке, 1(3), 452-455.
8. Bokijonov, F. A. (2024). ANALYSIS OF DEASES IN ELDERLY AND SENILE PERSONS, AFFECTING ACTIVE WORK ACTIVITY. Innovative Development in Educational Activities, 3(1), 360-364.
9. Boqijonov, F. A., Nazirova, M. R., & Mamadaliyev, D. D. (2024). HYGIENIC ASSESSMENT OF THE LEVEL OF ATMOSPHERIC AIR POLLUTION. Ethiopian International Journal of Multidisciplinary Research, 11(01), 66-68.
10. Farrux azizjon o'g'li, B. (2023). ATMOSFERA HAVOSI IFLOSLANISHINI AHOLI SALOMATLIGIGA TA'SIRINI GIGIYENIK BAHOLASH (FARG 'ONA SHAHAR MISOLIDA). JOURNAL OF INNOVATIONS IN SCIENTIFIC AND EDUCATIONAL RESEARCH, 6(5), 648-653.
11. Matxoshimov, N. S., & Boqijonov, F. A. (2022). MEHNATGA LAYOQATLI YOSHDAGI AHOLINING NOGIRON BO 'LISH EHTIMOLLIGI VA UNING PROGNOZI (FARG 'ONA VILOYATI MISOLIDA). Новости образования: исследование в XXI веке, 1(3), 452-455.

## ТЕОРИЯ ПЕРЕВОДА И ЕЕ МЕСТО В СОВРЕМЕННОМ МИРЕ

Юлдашева Раъно Джураевна

*Старший преподаватель Каршинского филиала Ташкентского университета информационных технологий имени Мухаммада ал-Хорезми*

**Аннотация:** В статье рассматриваются идеи, окружающие теорию перевода. Также автор высказывает свое мнение по поводу дискуссий-размышлений о лингвистических принципах теории перевода и ее руководящих принципах. Анализ переводческой практики, являющейся одним из древнейших видов человеческой деятельности, является сравнительно молодым исследовательским методом, формирующимся в нашей стране филологическим направлением, а его принципы разработаны учеными.

**Ключевые слова:** перевод, направление, лингвистика, терминология, речевые знаки, теория перевода, литературоведения, интерпретацией, художественный перевод, языковые средства

После обретения независимости Республики Узбекистан искусство перевода сформировалось и развивалось как отдельная дисциплина. И до того, как эта наука существовала, но многие переводы переводились на наш родной язык через другие языки, и этой науке уделялось меньше внимания. Сегодня переводы с других иностранных языков непосредственно на наш родной язык увеличиваются с каждым днем. И это нас, конечно, радует. Перевод является важной составляющей межкультурной коммуникации, поскольку позволяет познакомиться с фактами чужой культуры. Необходимо подчеркнуть роль языка, который служит средством передачи образа мира, представителей иноязычного и культурного социума. Мировоззрение другой культуры уникально, и передать его через другой язык (т. е. перевод) зачастую является трудной задачей.

До этого ни теоретики, ни писатели не задумывались над вопросом, что такое перевод. Это считалось самоочевидной и понятной истиной. Разумеется, определения перевода нет ни у Пушкина, ни у Жуковского, ни у Гете, ни у Шатобриана, ни у Гюго. Не только классики, но и К. Чуковский и Я. Вряд ли такое определение можно найти в книгах Кашкина, трудах литературоведов и теоретиков 20-30-х годов. Когда теория перевода вступила в «научную эру», сложилась иная ситуация. В этот период ряд ученых пытались дать переводу его полное, совершенное определение. Лингвистические определения перевода. Ярким подтверждением могут служить слова Бауша: «По моему мнению, сегодняшняя лингвистика сознательно или бессознательно пытается восстановить новую терминологическую Вавилонскую башню». «В этой области наблюдается разнообразие, точнее, путаница в терминологии, методах и понятиях», — продолжает автор.

Эта путаница более распространена в теории перевода, чем в лингвистике, поскольку те, кто описывает перевод как процесс, расходятся с теми, кто определяет его как результат, а те, кто поддерживает точку зрения лингвистики, конфликтуют с

теми, кто под-держивает точку зрения литературоведения. Интересно кратко проследить, как этот принцип формировался на протяжении нескольких десятилетий:

Р. Якобсон (1959): «Перевод — это интерпретация словесных знаков на другом языке».

Э. Этингер (1960): «Перевод можно определить как процесс трансформации символов или изображений в другие символы или изображения (представления). Пока оригинал имеет смысл, его изображения (изображения) должны иметь тот же смысл, или, чтобы быть более правдивыми, он должен иметь смысл, максимально близкий к нему.

У. Уинтер (1961): «Переводить — значит заменять интерпретацию одной части мира вне нас и внутри нас другой интерпретацией, максимально близкой к ней».

Дж. Кэтфорд (1965): «Перевод можно определить следующим образом: перевод — это замена текстового материала на одном языке (ИЯ) эквивалентным текстовым материалом на другом языке (ПЯ)».

Ю. Кузьмин (1968): «Перевод — это, прежде всего, процесс общения, точнее, его часть, в этом процессе изменяется сообщение, выраженное посредством знаков одного языка о ситуации действительности». к знакам другого языка, при этом его значение полностью сохраняется».

Ю. Найда и Ч. Р. Табер (1969): «Перевод — это воссоздание идеи на языке-производителе путем приближения ее к эквиваленту на языке-рецепторе, во-первых, с точки зрения содержания, а во-вторых, с точки зрения стиля».

А. Федоров (1970): «Цель процесса перевода — создать лингвистическое произведение, причем такое произведение должно соответствовать оригиналу как идейно-эстетическая целостность по своей содержательно-сущной и методологической функции».

К. Райс (1971): «Перевод — это версия текста на целевом языке на принимающем языке, и основная цель этой версии — передать исходный текст в подходящем текстовом типе, чтобы выразить нелингвистические детерминанты языка». оригинальные, которые возникают благодаря внутренним правилам языка».

В. Коллер (1972): «С лингвистической точки зрения перевод можно определить как пере-кодировку или замену элементов  $a_1, a_2, a_3...$  в языковом инвентаре  $Y_1$  посредством элементов  $b_1, b_2, b_3$  в языковом инвентаре  $Y_2$ ».

В. Комиссаров (1973): «Согласно денотативной теории перевода, перевод — это процесс переописания денотатов, описанных в языке оригинала, на языке перевода».

А. Людсканов (1975): «Переводом называется процесс замены символов определенного сообщения другими кодовыми символами. При этом система координат этого сообщения должна сохраняться инвариантной (насколько это возможно из-за энтропии).

А. Попович (1975): «Перевод — это перекодирование устного текста, в результате которого создается новый языковой образ и стилистическая форма текста».

Г. Эгер (1975): «Перевод обеспечивает особое общение, отличающееся от моновалентного языкового сообщения тем, что, например, если перекодировать текст на языке Я-а, его коммуникативное значение должно быть сохранено на языке Я-б, потому что текст на языке Я-а и текст на языке Я-б коммуникативно эквивалентны».

В. Уиллс (1977): «Перевод — это процесс обработки и повторного выражения текста, который переходит от текста на языке оригинала к тексту на втором языке. При этом ого-варивается, что текст на языке оригинала должен быть максимально эквивалентным. Ведь перевод предполагает содержательное и методологическое перевосприятие (Textvorlage) исходного текста.

М. Снелл-Хорнби (1986): «Перевод — это новое создание текста в другой культурной среде. При этом он становится частью этой культуры и приспособляется к сложившейся в ней ситуации.

А. Швейцер (1988): «Перевод — это односторонний и двухэтапный процесс межлинг-вистической и межкультурной коммуникации, в котором первичный текст анализируется с конкретной целью (т. е. перевод), а вторичный текст (метатекст) анализируется. Созданный на этой основе, и этот вторичный текст заменяет первичный текст в другой языковой и культурной среде; вторичный текст дает коммуникативный эффект первичного текста, претерпевшего частичное изменение вследствие различий между двумя языками, культурами и коммуникативными ситуациями.

Здесь можно упомянуть некоторые определения, данные только самому художественному переводу. Но их очень мало, они не строго научные, в основном носят описательный характер, причем встречаются они в основном в произведениях, изданных на русском языке или языках бывших союзных республик. Цитаты можно продолжать еще больше — и мы отчетливее почувствуем вавилонское бурное настроение. Можно также заметить, что определения, претендующие на универсальность, становятся все более сложными и абстрактными. Совершенствование таких определений, которые призваны охватить все формы и виды перевода, является чрезвычайно сложной и сложной задачей. При этом чем четче определяется переводческая деятельность, тем яснее становится, что ее художественная форма заслуживает отдельного изучения. Художественный перевод, основанный на его основе, связан лишь с общими переводческими проблемами. Эта связь заключается лишь в том смысле, что художественный перевод — это «искусство слова», поэтому его «первоэлементом» является слово. Перенос мнений о специфике художественного перевода с уровня законов языка на уровень законов текста ничего в этом смысле не меняет, поскольку текст можно назвать общим «местом встречи» языкознания и литературоведения.

Создание текста перевода, дающего представление о художественном памятнике, написанном на узгинском языке, на уровне современного запроса, требует от художника основательного владения практическими и теоретическими знаниями в этой области. Потому что только писец, во всех отношениях овладевший секретами художественного мастерства, как талантливый человек, овладевший искусством оригинального выражения идей, может выполнить очень ответственную работу по созданию художественных переводов. Любой совершенный перевод, хотя и испытывает потребность в научном обобщении, предполагает полное научное понимание художником всех источников, относящихся к оригиналу, а также сознательное и совершенное отражение всей совокупности основанных на них факторов в своем языке. Этот момент налагает на переводчика ответственность за

воссоздание нерелигиозных аспектов, связанных с социально-экономической, историко-культурной жизнью и духовными переживаниями людей, владеющих произведением, помимо языковых особенностей, описывающих основное содержание художественного памятника. Ведь невозможно получить подробное представление о событиях, описанных в произведении, без тщательного сопоставления образа жизни, традиций, истории литературы и культуры, религиозных и национальных взглядов, политического, экономического и социального строя страны, в которую исходные люди принадлежат, и, как следствие, формируются и невозможно создать полный перевод с соответствующим содержанием.

Ведь диалектическое единство формы и содержания лежит в основе любого оригинального перевода, и в случае придания ему ведущего значения, придание ему слишком большого приоритета и снижение внимания к форме приводит к утрате художественного и художественного смысла. национальный характер произведения, а также историческая уникальность произведения. Необходимость точного толкования соотношения формы и содержания при переводе побуждает художника выбирать альтернативные языковые и речевые единицы, способные творчески отразить функции всех языковых и стилистических средств, создающих художественную изысканность и национальный характер произведения. Например, каждое использованное автором высказывание и деталь, каждое слово и фраза настолько важны в создании основной идеи, что только полное восприятие таких художественных и изобразительных средств, составляющих композицию произведения и творческое воспроизведение в перевод создает возможность достижения цели общения. Среди видов художественного творчества перевод является наиболее научно обоснованным. Теория перевода, успешно доказавшая свое существование после преодоления многолетних различных дискуссий, сегодня считается единственной формализованной областью филологии, научно изучающей все находящиеся под ее контролем проблемы. Свои исследования он проводит, опираясь на факты, доказательства и достижения многих дисциплин, таких как языкознание, литературоведение, стилистика, история, логика, психология.

В современных лингвистических исследованиях большое внимание уделяется проблемам перевода. В большинстве исследований, которые создаются в лингвистическом переводоведении, наряду с частными вопросами теории и практики перевода, возникают общетеоретические проблемы, отражающие сущность перевода. в этой области обсуждаются в широком смысле. Этот рейтинг указывает на то, что лингвистические переводческие исследования все больше привлекают внимание исследователей. «К переводу можно подойти с точки зрения лингвистического перевода и объяснить его по мелодии. Перевод, являющийся сложной формой человеческой деятельности, представляет собой творческий процесс воссоздания речевого выражения, созданного на одном языке, с сохранением его единства формы и содержания, на основе языковых средств. Так, речевое выражение (текст), созданное средствами языка, к которому принадлежит оригинал, заменяется таким выражением, созданным исходя из условий переводимого языка. Таким образом создается содержательная и стилистическая адекватность текстов языка оригинала и перевода. Это определение связано с межъязыковым процессом, и с этой практикой

связана значительная часть человеческой деятельности. По этой причине, когда большинство людей думает о «переводе», в первую очередь проявляется деятельность по переводу текста с одного языка на другой.

Перевод — мощное средство, служащее интересам дружбы, братства и сотрудничества между народами, расширению экономико-политических, научных, культурных и литературных связей между ними.

Перевод ускоряет процесс взаимодействия и влияния литературы разных народов. Благодаря переводным произведениям читатели могут наслаждаться шедеврами мировой литературы, у них усиливаются эстетические чувства, растут вкусы, формируются представления о прекрасном. Перевод как необходимый инструмент развития языков ускоряет темпы их развития, увеличивает и совершенствует словарный запас. Перевод обогащает духовную жизнь человека, реализует возможности родного языка, делает его прекрасным.

Одним словом, перевод — это искусство воссоздания и переинтерпретации оригинала. Имеется в виду вторичный текст, который является отражением оригинала. Лингвистический перевод делится на различные виды, среди которых отдельно выделяется перевод художественной литературы. Характер переводимого текста определяет уникальное место художественного перевода. Примеры литературной литературы отличаются от других речевых выражений тем, что доминируют художественно-эстетический и поэтический аспекты. Основная задача этого вида работ — добиться определенного эстетического эффекта, создать художественный образ. Эта эстетическая направленность отличает художественную речь от другой речевой деятельности, задачей которой является распространение информации. В зависимости от своей функции переводимые тексты можно разделить на «художественные» и «нехудожественные». Поскольку речь идет о переводе отдельных единиц и фрагментов, составляющих состав художественной речи, основное отличие художественного перевода от других видов перевода следует объяснять художественной ценностью переводимого текста. Суммируя. Под «художественным переводом» понимается переводческая деятельность, основной задачей которой является создание речевого выражения, способного оказать на читателя художественно-эстетическое воздействие, аналогичное оригиналу. Цель перевода — воссоздать текст, созданный языковыми средствами иностранного языка, на материале родного языка.

Таким образом, перевод в нашей стране сегодня стал творческим процессом, имеющим свою историю, особенности развития, традиции, методы и принципы исследования. Ее теоретические основы все глубже изучаются исследователями. Основные проблемы теории перевода до сих пор дискуссионные. Это еще раз подтверждает, что мы имеем дело с новой, молодой областью филологии, еще не до конца определившейся со своим положением и понятиями. Поэтому перевод — это не только язык, но и ресурс, выявляющий сходства и различия в культуре разных народов.

## ИСПОЛЬЗОВАННАЯ ЛИТЕРАТУРА

1. Бауш К.Р. Сравнительное языкознание, прикладная лингвистика и перевод // Вопросы теории перевода в зарубежной лингвистике. М., 1978. С. 55.
2. Копанев П.И., Бер Ф. Теория и практика письменного перевода - Минск. 1986. С.34.
4. Келли Л.Г. Настоящий переводчик. История перевода. Теория и практика на Западе, Саутгемптон, 1979. С. 4.
5. Гак В.Г. Сопоставительная лексикология. М., 1977. С. 248
6. Илья Л. И. Синтаксис современного французского языка. М., 1962. С. 22
7. Саломов Г. Язык и перевод. Т. 1996 г.
8. Nuraliyevna, Q. D. (2021). Approaches to the development of inclusive competence in the preparation of future teachers for professional activity. *Academicia: An International Multidisciplinary Research Journal*, 11(10), 2314-2320.
9. Nuraliyevna, K. D. (2021). INCLUSIVE EDUCATION IN KINDERGARTEN. *Nauka i obrazovanie segodnya*, (4 (63)), 82-83
- 10.. Sadikova, S. A., Yakubova, Z. Z., Kayumova, D. N., Khalilova, D. F., & Kamalova, G. A. (2023). Preparing Children for Social Activity in Preschool Educational Organizations. *Pedagogical Need. Journal of Advanced Zoology*, 44(S-2), 1777-1784
11. Nuraliyevna, K. D. (2021). INCLUSIVE EDUCATION IN KINDERGARTEN. *Наука и образование сегодня*, (4 (63)), 82-83
12. Po'latova, S. (2023, November). BO ‘LG ‘USI MUTAXASSIS-KADRLARNI TAYYORLASHNING DOLZARB MASALALARI. In Conference on Digital Innovation: "Modern Problems and Solutions".
13. ST Xasanova, DN qizi Qayumova, BS Ramazonova. (2023). TARIXIY OBIDALAR BILAN TANISHTIRISH ORQALI TARBIYALANUVCHILARDA MILLIY G ‘URURNI SHAKLLANTIRISH TEHNOLOGIYASI. *GOLDEN BRAIN* 1 (31), 101-107 Xusanova Ma’rifat Axmadjonovna., Asomiddinova Gulruh Alijonovna. TIL ESTETIKASIGA DOIR. *Analytical Journal of Education and Development* Volume: 03 Issue: 03 | Mar-2023 ISSN: 2181-2624 [www.sciencebox.uz](http://www.sciencebox.uz) 262-265.
14. Khusanova Marifat Ahmadjonovna USE OF PHRASEOLOGISMS IN POEMS *Science and innovation*. Volume 2 Issue 6. 07.06. 2023. 23-25 DOI:<https://doi.org/10.5281/zenodo.8014949>

**«НАРОДНАЯ ДРАМА» А. Н. ОСТРОВСКОГО «ГРОЗА» В КОНТЕКСТЕ  
ФОЛЬКЛОРНЫХ И ОБРЯДОВЫХ ТРАДИЦИЙ****Аблаева Надира Кадамжановна***НОУ «Университет-Маъмуна» старший преподаватель кафедры  
русского языка и литературы***Атамуратов Мухаммад Равшанбек угли***Студент 1 курса НОУ «Университет-Маъмуна»  
кафедры русского языка и литературы*

**Аннотация:** *Статья рассматривает народную драму "Гроза" А.Н. Островского в контексте фольклорных и обрядовых традиций. Автор анализирует связь сюжетных элементов и персонажей пьесы с народными обрядами, особенно с обрядами русалок. Исследование уточняет временной контекст событий и привносит новые аспекты в интерпретацию произведения, раскрывая его подлинно народные корни и связь с русской культурой. Анализируются также мотивы смерти, свадьбы и обряды поминовения, что позволяет раскрыть глубокий символизм и метафорическое значение произведения.*

**Ключевые слова:** *драма, обряд, события, мотив, персонаж, сюжет*

Современники А.Н. Островского единогласно отмечали, что пьеса «Гроза» – это драма из народной жизни. Это объясняется не только последовательностью событий в пьесе и её окружением в купеческой и мещанской среде, но и очевидным народным колоритом. Различные народные поэтические стили формируют в пьесе единую художественную концепцию. М.Г. Матлин сопоставил с драмой народную балладу. Чаще всего отмечается, что пьесы Островского, в частности, «Гроза», тесно связаны с народной лирической песней. По мнению Ю.В. Лебедева, «песня с первых страниц проникает в «Грозу» и немедленно переносит конфликты и характеры трагедии на общенародную песенную сферу. За судьбой Катерины – судьба героини народной песни, непокорной молодой невестки, выданной за нелюбимого «чужого» в «чужую землю», которая «не слаще сахара, не сладкая как мед». Мы предлагаем при анализе пьесы обратиться к другим народным источникам – сказке и обрядам.

События в «Грозе» разворачиваются в городе Калинове, который В.А. Кошелев описывает как «типичный уездный город». И.В. Грачева связывает это название с лирической песней, где калина становится аналогом главной героини и рассказывается о несчастной любви и разлуке. Но также исследователь ссылается на «русский богатырский эпос», где Илья Муромец сражается с Калином-царем. Эти наблюдения верны, однако, по нашему мнению, название города в первую очередь связано с сказочной традицией. В народных сказках бой героя со змеем происходит на калиновом мосту. Этот мост ведет через огненную «смородинную» реку, разделяющую два мира. Определение Добролюбова – «темное царство» – идеально подходит к городу Калинову. Это мир мертвых, где всё отличается от обычного, где царят жестокие нравы, где правят люди с фамилиями, ассоциирующимися со зверями.



Мир Калинова противопоставляется миру девичества Катерины, где она жила, как царевна в сказочном царстве.

Конфликт в пьесе развивается аналогично сюжету сказки: уход, запрет, нарушение запрета, похищение. Сцена с отъездом Тихона начинается с того, что он готовится уехать по делам и оставляет жену дома. Это аналогично отлучке в сказке, где часто купцы уезжают по делам. В отличие от сказочных героинь, Катерина предвидит беду: «Тиша, на кого ты меня оставляешь! Будет беда без тебя!» Это связано с тем, что Катерина находится одновременно в мире сказочной традиции и в «реальном» городе Калинове, поэтому действует соответственно своей сказочной роли. Мотив запрета также изменяется. Формально запреты даются Тихоном, но на самом деле исходят от Кабановой и самой Катерины. Тихон лишь выражает древнюю традицию, которой следуют Катерина и ее свекровь. После отъезда Тихона Катерина решает заняться шитьем белья, что символизирует защиту от зла. Однако этот мотив не развивается дальше: Катерина, поддавшись соблазну, не выполняет свою работу по обещанию.

«Образ Катерины неразрывно связан с образом Кабанихи», – считает А.И. Журавлева. – «Обе они – сторонницы крайностей, обе никогда не примирятся с человеческими слабостями и не готовы идти на компромисс. Обе, в конце концов, верят одинаково <...> Только Кабаниха полностью прикована к земле, <...> она – застенчивый хранитель старых традиций патриархального мира. <...> В то время как Катерина воплощает дух этого мира» [3, 385]. В их характерах не только любовь к традициям. Обе они придают священное значение материальным вещам и явлениям. Это особенно ярко проявляется в их отношении к ключу от садовой калитки. П.И. Мельников-Печерский, анализируя сцену с ключом, пришел к выводу, что «все это кажется чуждым, это не из нашей жизни» [9, 130]. Но это именно из русской, только не реальной жизни, а сказки. Кабаниха, утаивающая ключ, ассоциируется с Ягой, охраняющей вход в иное царство. Ежедневное запираение калитки становится ритуальным действием: это способ защиты своего пространства от внешних воздействий и препятствие для выхода всего, что в нем находится. Ключ часто встречается в сказках в этой роли: он запирает особую дверь, которую нельзя открывать. Попав в руки героя, ключ становится соблазном и, в конечном итоге, открывает дверь, за которой ожидают невзгоды. Это происходит и с Катериной. Она осознает значение ключа и считает пространство, ограниченное им, святым. Поэтому она боится касаться ключа: «Вот гибель! Вот она! Нужно выбросить его, выбросить далеко, чтобы его никогда не нашли. Он жжет мои руки, словно угли». Монолог Катерины отражает борьбу двух сил в ее душе. Взяв ключ, она обрекается на судьбу сказочной принцессы: она отправится ночью в сад, где обычно происходит похищение девушки, нарушившей запрет.

В темном овраге Катерину ожидает Борис. Исследователи спорят, принадлежит ли Борис «темному царству» или является его жертвой. В образе Бориса есть основания для противоречивых мнений. Обращение к сказочной традиции позволяет определить роль Бориса среди персонажей. Борис – чужак в Калинове. Он отличается от местных жителей своим костюмом и речью. Уже в афише автор указывает, что «все персонажи, кроме Бориса, одеты по-русски». Н.Н. Скатов замечает, что это не просто

указание для костюмеров: «Ни Борис не адаптируется к местным обычаям, ни Катерина не понимает его. Катерина – часть этого мира, а Борис – нет» [11, 164].

Ассоциации со сказочным миром позволяют сравнить Бориса с похитителем принцессы. В сказке похититель – образ змея, который может принимать различные облики, включая облик заморского жениха. Точно таким образом предстает Борис. Катерина любит Бориса, но ощущает его враждебное отношение к себе. Это не только из-за страха перед грехом. Она воспринимает эту любовь как мучение, темноту: «Мне не хочется о нем думать, но что делать, если он не выходит из головы... Я хочу разбить себя, но не могу. Ты знаешь, сегодня ночью враг снова мучил меня». Действительно, «змей» Борис своей привлекательностью и необычностью притягивает «молодую жену» Катерину, посещает ее на ночные свидания, после чего она заболевает: Варвара говорит Борису, что «она просто неузнаваема», «бледная такая», «глаза, как у безумной». В конечном итоге этот роман со «змеем» заканчивается смертью Катерины.

Пребывание в «мрачном» мире толкает героиню к желанию умереть. Но это не только осознание ее греха. Может ли один грех искупиться другим, еще более страшным? Фольклорная логика ведет к смерти Катерины. Ключевым стало свидание в овраге, воссоздающее семантику свадебного обряда. Свадебный обряд амбивалентен: он объединяет эротические и танатологические мотивы. Этот вопрос позволяет понять смысл не только «овражной» сцены, но и всей пьесы. Сравнение структуры и морфологии свадебного и похоронного обрядов убеждает нас в их близости и сходстве. Свадьба и похороны – это синонимичные обряды: они отмечают перемену статуса, переход из одного состояния в другое. Это инициационные обряды, связанные со смертью и возрождением, так как смерть считалась переходом в «иной» мир. В похоронных обрядах славянских народов распространен образ смерти-свадьбы. Родственники готовят покойницу, как невесту, ее одевают как на свадьбу, а на похоронах иногда поют свадебные песни. Незамужних девушек часто хоронят в свадебных нарядах.

Свадебные причитания имеют больше схожего с похоронными, чем различий, хотя жанровый изоморфизм признается не всеми исследователями. Например, В.Я. Пропп считал их отдельными жанрами. Однако ближе к нам точка зрения К.В. Чистова, который утверждал, что причитания – это один жанр. Это мнение разделяет и А.А. Киселева: «По нашему мнению, причитания представляют собой один поэтический жанр, хотя основные элементы в них (эпические, лирические и драматические) могут варьироваться». Уже тот факт, что этот жанр активно присутствует в похоронном и свадебном обряде, указывает на их родство. И содержание причитаний имеет много общего. Идея смерти и рождения, а также плача и смеха, лежит в основе свадебного обряда, объясняя его противоречия и поведение невесты. В свадебных и похоронных причитаниях часто встречается мотив дальней дороги, связанный с «чужой стороной». Образ коня и реки, часто встречающиеся в свадебных и похоронных обрядах, символизируют жизнь и смерть, переход в иной мир.

Постепенно в нехудожественном мышлении эти представления потеряли актуальность. Литература, напротив, подчеркивает древние фольклорно-мифологические представления о двойственности свадебного обряда, которые были

забыты в новейшее время, тем самым восстанавливая непрерывность культурного развития. Что же передает Островский: древние традиции или реальные события? Сначала кажется, что реальность. Однако известен любопытный случай, когда творческую концепцию «Грозы» связывали с реальным самоубийством мещанки Клыковой в Костроме, у которой был любовник, бездеятельный муж и тиранская свекровь. Позже выяснилось, что «костромская история» произошла после завершения драмы. Как отметил И.Н. Сухих, «в данном случае жизнь переплела литературный сюжет». Литературные и реальные сюжеты, по словам А.С. Долинина, взаимодействуют, и «иногда бывает трудно определить, где заканчивается действительность и начинается влияние какого-либо элемента предшествующего вымысла». Так кто вдохновляет кого: жизнь создает литературные сюжеты или литература отражает жизнь? Это слишком сложный вопрос, чтобы обсуждать его просто и без повода. Но очевидно, что архетипы мышления могут принимать художественную форму или проявляться в повседневном поведении человека. Вот для этого они и архетипы. Мотив тяжелой участи невестки в доме тещи проистекает из мифологии и структуры свадебного обряда, и лишь во втором плане связан с реальностью. В конце концов, конфликт между тещей и зятем, не имеющий архаических корней в связи с изменением статуса мужа по сравнению с невестой-женой, не обусловленный традицией, явно вторичен в литературе и часто приобретает комический оттенок.

Но давайте вернемся к «Грозе». Итак, для невесты брак – это символическое умирание и последующее возрождение в новом качестве. Этот переходный момент для Катерины уже произошел, теперь она признается частью семьи Кабановых и обращается к свекрови как к матери. Однако этот брак был лишен любви, и в овраге происходит настоящее объединение. Но так как этот союз незаконен, а жених – «змей», в центре этой сцены выделяются мотивы смерти. Катерина спускается в овраг, покрытая белым платком, который является и свадебным покрывалом, и погребальной тканью. Как и в свадебных песнях, жених представлен как враг и убийца. Эта фраза точно повторяет слова невесты, встречающей жениха. Более того, Катерина отказывается от своей воли перед Борисом («больше нет у меня воли»). В обряде только после этого действия невеста может поднять глаза на жениха, как это делает Катерина. На подлинность брака указывает и странная клятва Катерины: «ведь до гробовой доски...». Однако «овражная свадьба» в «Грозе» становится крайне трагичной: в свадебном обряде невеста умирает, чтобы возродиться – Катерина готовится к полной гибели. Амбивалентность свадьбы нарушается, преобладают мотивы смерти.

Чем станет Катерина после смерти? Этот вопрос не праздный. Известно, что по народным представлениям девушка, утонувшая от несчастной любви, превращается в русалку. Могла ли она об этом подумать? Ведь ее вера была далека от ортодоксально-христианской: она молилась и солнечному лучу, и ангелам, покрывающим его. Смерть для Катерины не означает небытия, а скорее иную реальность: «лучше в могиле». Как заметил Н.Н. Скатов, «великие женские образы, созданные русским искусством в середине века, не просто умирают. Они словно становятся частью самой природы».

Все образы последнего монолога Катерины отсылают к ритуалам русалок. Как самоубийца, героиня не может быть захоронена на кладбище. В ее описании отсутствуют обязательные элементы могилы, включая крест, в то время как дерево, дождь и трава получают символическое значение. Д.К. Зеленин ссылается на «сведения, что на могилы заложенных покойников сажали деревья (или деревья сами вырастали на крови)». Такие деревья были считаны священными и часто считались имеющими целебные свойства. Кроме того, в ритуале поминовения заложенных был обычай раскидывать зерно на могилы (из которого вырастала «трава») и орошать их водой («дождем»).

Связь смерти Катерины с обрядами русалок уточняет временной контекст действий в пьесе. И.В. Грачева утверждает, что события «Грозы» разворачиваются 8 (21) июля, в день Казанской Божьей Матери. Неясно, на чем основано это предположение. Герои упоминают о празднике, явно церковном, но само событие не названо. Наши наблюдения за «русальскими» признаками указывают на то, что это не просто лето, как утверждает Островский, а Семик, женский праздник. Но определить точную дату невозможно из-за различий в определении Семика. Кроме того, поцелуй Катерины и Варвары в седьмом явлении первого действия связан с обрядом кумления, посестримства. Согласно Д.К. Зеленину, кумовство проводилось для развлечения русалок эротическими играми, как это произошло в «браке»

Катерины и Бориса. Семик, как отмечает исследователь, является временем, когда русалки отмечают свои свадьбы. Семицкие ночи также известны как грозовые. Это единственное время в году, когда поминают самоубийц: «Кто любит, тот будет молиться». Похороны самоубийц происходили либо на месте их смерти, либо на берегу реки, что в нашем случае совпадает: обрыв на берегу Волги.

Введение конкретно-исторических и социальных аспектов пьесы в контекст фольклора, воплощение в ней традиционных сказочных и обрядовых представлений позволило А.Н. Островскому создать подлинно народную драму с живыми и узнаваемыми персонажами, перенося события из приватной сферы на уровень онтологический, космически-природный.

## ИСПОЛЬЗОВАННАЯ ЛИТЕРАТУРА

1. Грачева И.В. Художественная деталь в пьесе А.Н. Островского «Гроза» // Литература в школе, 2003. № 8. С. 17-20.
2. Долинин А.С. Достоевский и другие: Статьи и исследования о русской классической литературе / Сост. А. Долинина; Вступ ст. В Туниманова; Примеч. М. Билинкиса и др. Л., 1989.
3. Журавлева А.И. «Гроза» А.Н. Островского // Русская трагедия: Пьеса А.Н. Островского «Гроза» в русской критике и литературоведении. СПб., 2002. С. 378-395.
4. Зеленин Д.К. Избранные труды. Очерки русской мифологии: Умершие неестественной смертью и русалки / Вступ. Ст. Н.И. Толстого; подгот. Текста, коммент., указат. Е.Е. Левкиевской. М., 1995.
5. Киселева А.А. Народная причеть как поэтический жанр // Русская литература, 1989. № 2. С. 3-21.
6. Кошелев В.А. «В городе Калинове»: Топос уездного города в художественном пространстве пьес Островского // Провинция как реальность и объект осмысления. Тверь, 2001. С. 158-165.
7. Лебедев Ю.В. О народности «Грозы», «русской трагедии» А.Н. Островского // Русская трагедия: Пьеса А.Н. Островского «Гроза» в русской критике и литературоведении. СПб., 2002. С. 354-377.
8. Матлин М.Г. «Народная точка зрения» в композиции драм А.Н. Островского «Гроза» и «Грех да беда на кого не живет» // Литература и фольклор: Вопросы поэтики. Межвуз. Сб. науч. Трудов. Волгоград, 1990. С. 57-67.
9. Мельников-Печерский П.И. «Гроза». Драма в пяти действиях А.Н. Островского // Русская трагедия: Пьеса А.Н. Островского «Гроза» в русской критике и литературоведении. СПб., 2002. С. 116-140.
10. Пропп В.Я. Фольклор и действительность. М., 1976.
11. Скатов Н.Н. Далекое и близкое. Литературно-критические очерки. М., 1981.
12. Сухих И.Н. И давний-давний спор... // Русская трагедия: Пьеса А.Н. Островского «Гроза» в русской критике и литературоведении. СПб., 2002. С. 7-34.
13. Чистов К.В. Русская народная обрядовая поэзия // Русская народная поэзия. Обрядовая поэзия: Сборник / Сост. И подгот. Текста К. Чистова и Б. Чистовой; Вступ. Статья, предисл. К разделам и коммент. К. Чистова. Л., 1984. С. 5-24.
14. Чистяков В. Представления о дороге в загробный мир в русских похоронных причитаниях XIX – XX вв. // Обряды и обрядовый фольклор / Отв. Ред. В.К. Соколова. М., 1982. С.114-127.
15. Xusanova Ma’rifat Axmadjonovna., Asomiddinova Gulruh Alijonovna. TIL ESTETIKASIGA DOIR. Analytical Journal of Education and Development Volume: 03 Issue: 03 | Mar-2023 ISSN: 2181-2624 [www.sciencebox.uz](http://www.sciencebox.uz) 262-265.

---

**TA'LIM MUASSASASINI SAMARALI BOSHQARISH-TA'LIM SIFATINI  
TA'MINLASHNING MUHIM OMILI****Ergasheva Go'zalxon Ergashaliyevna***Farg'ona viloyati pedagoglarni yangi metodikalarga o'rgatish milliy markazi "Amaliy fanlar va axborot texnologiyalari" o'qituvchisi*

**Anotatsiya:** *Ushbu maqolada bugungi kunda mutaxassislar tayyorlash sifatiga qo'yilayotgan zamonaviy talablar, ta'lim muassasalarini boshqarish tizimini qayta ko'rib chiqish, sifatli ta'lim xizmatini ko'rsatish, rag'batlantirishni kuchaytirish va natijada, ta'lim xizmatlari sifatini boshqarish tizimini joriy etish haqida bayon qilingan.*

**Kalit so'zlar:** *Uzluksiz, usullar, innovatsion, tizim, ta'lim- tarbiyasi, intellektual, salohiyat*

**Annotation:** *This article describes the modern requirements for the quality of today's education the revision of the management system of educational institutions the provision of quality educational services, the strengthening of incentives and, as a consequence the implementation of the quality management system of educational services.*

**Key words:** *continuity, methods, innovation, system, education, intellectual, potential*

Bugungi kunda jahonda ta'lim eng noyob sifatida qadrlanayapti. Shu sababli ta'limning barcha bosqichlarida, ta'lim natijalarini baholash usullarini takomillashtirish, ta'lim samaradorligini oshirish mexanizmlarini joriy etish orqali barcha insonlar uchun ularga hayoti davomida sifatli ta'lim olish imkoniyatini yaratishga alohida ahamiyat qaratilmoqda. Jumladan, xalq ta'limi xodimlarining malaka oshirish jarayoni "hayot davomida o'qish" tamoyili asosida uzluksiz malaka oshirishni nazarda tutuvchi tizimga aylantiriladi.

Uzluksiz ta'lim tizimida amalga oshirilayotgan keng qamrovli islohotlar, ta'lim sifati va samaradorligini oshirish maqsadida ta'lim muassasalari faoliyatini takomillashtirishga yo'naltirilgan davlat dasturlari, hukumat qarorlari, ta'lim-tarbiya jarayoni ishtirokchilariga qaratilayotgan e'tibor, ular uchun yaratilayotgan shart-sharoitlar, ta'lim sifatini oshirishdagi mavjud muammolarning yechimini topish, ta'lim mazmunini takomillashtirish bilan bir qatorda, uning sifatini ilmiy asosda boshqarishni ham taqozo etmoqda.

Har qanday mamlakatning kuch – qudrati uning intellektual salohiyati bilan belgilanadi. Bu esa bevosita ta'lim sifatiga bog'liq.

Mamlakatimizda amalga oshirilayotgan iqtisodiy va ijtimoiy o'zgarishlar, iqtisodiyotning innovatsion yo'nalishda shakllantirilishi, jahon iqtisodiyotiga integrallashuvi ta'lim tizimi oldiga dolzarb masalalaridan biri bo'lgan sifatli ta'limni amalga oshirishni va sifatli mutaxassislarni tayyorlash vazifasini qo'yadi.

2017-yil 7- fevralda qabul qilingan O'zbekiston Respublikasi Prezidentining "2017-2021- yillarda O'zbekiston Respublikasini rivojlantirishning beshta ustuvor yo'nalishi bo'yicha Harakatlar strategiyasi"da ham mamlakatda yangi mazmundagi uzluksiz ta'lim tizimini yaratish vazifasi qo'yildi, uning tarkibida esa yangi mazmun va mohiyatdagi innovatsion oliy ta'lim tizimini shakllantirish bosh yo'nalish sifatida belgilab olindi. Bu nafaqat boshqaruv muammolari, balki ta'lim jarayoni sub'ektlari faoliyatini innovatsion tashkil etish texnologiyalarini takomillashtirish vazifalarini belgilaydi. Demak, ta'lim

tizimida innovatsion jarayonlarni tashkil qilishning ilk qadamlaridan biri bu – o‘qituvchilarni innovatsion pedagogik jarayonga tayyorligini ta’minlashdir.

2017-2021- yillarni O‘zbekiston Respublikasini rivojlantirishning beshta ustuvor yo‘nalishi bo‘yicha Harakatlar strategiyasini “Ilm, ma’rifat va raqamli iqtisodiyotni rivojlantirish yili”deb e’tirof etilganligi yosh avlodning har tomonlama kamol topishi masalalarining hal etilishiga qaratilganligidan dalolat beradi. Ertangi avlod – bu O‘zbekistonning kelajagi degani. Bugun yosh avlodga qanday bilim bersak, ertaga shuning natijasini ko‘ramiz. Shu asnoda ta’lim-tarbiya jarayonida yosh avlod tarbiyasini innovatsion asosda tashkil etish, imkon qadar bu jarayonga yangilik kiritish, uning sifatini oshirish muhim ahamiyat kasb etadi. Chunki ta’lim millat ko‘zgusi bo‘lib, jamiyat va davlatning yuksalib borishini ta’minlovchi, xalqqa yaratuvchanlik, ijodkorlik xususiyatlarini baxshida etuvchi kategoriya bo‘lib, tayyorlanayotgan mutaxassislarning yetuk kadr bo‘lishida muhimdir. Uning mahsulasi – intellektual rivojlangan, keng mushohada qiluvchi, yangilik yaratishga intiluvchan shaxsni tarbiyalash uchun ta’limning o‘zi yangiliklarga boy bo‘lishi, uning mazmunida ijodkorlik ruhi va motivlari hukm surishi lozim. Bunda innovatsion faoliyat sub’ektining talablarini qondirishdan innovatsion faoliyat sub’ekti ehtiyojining majmuaviyligini anglash va shakllantirishgacha bo‘lgan amaliy faoliyati jarayonida yuzaga keluvchi sub’ektning yangilikni yaratish va o‘zlashtirishga bo‘lgan ehtiyoj va qiziqishlarini o‘zida ifoda etuvchi, undovchi kuch bo‘lmog‘i lozim.

Mazkur vazifani amalga oshirishda ta’lim muassasalari rahbarlaridan yuksak kasbiy salohiyat va insoniy sifatlarga ega bo‘lish talab etiladi. Mamlakatimiz Prezidenti Shavkat Mirziyoyev o‘zining “Buyuk kelajagimizni mard va olijanob xalqimiz bilan birga quramiz” nomli asarida har bir fuqaroning vatanparvar va yurtparvarlik fazilatlariga ega bo‘lishi, ona yurtini chin qalbidan sevishi va ardoqlashi, el-yurti uchun o‘zini ayamassligi, bu yo‘lda jonini ham fido qilishiga tayyor bo‘lishi lozimligini uqtiradi. Shunday ekan, innovatsion faoliyat jarayonida rahbar o‘zining keng dunyoqarashi, chuqur fikrlashi, uzoqni ko‘ra bilish qobiliyati bilan boshqalardan ajralib turishi lozim. U tarbiyalayotgan yosh avlodda aynan shu sifatlarni - iymon-e’tiqodi mustahkam, irodasi baquvvat, or-nomusli, harom-xarish ishlardan hazar qiladigan, izlanuvchan, tashabbuskor, tadbirkorlik fazilatiga ega bo‘lgan, tashkilotchi, talabchan va qat’iyatli shaxslarni shakllantirishi lozim.

Jahonda ta’lim sifatini oshirish yuzasidan amalga oshirilayotgan ilmiy izlanishlarda ta’lim boshqaruvi natijaviyligiga alohida e’tibor qaratilib, bunda asosiy urg‘u ta’lim sifati menejmentiga berilmoqda.

Ta’lim xizmatlari sifatini boshqarish, uni uzluksiz oshirib borish hamda fuqarolar va davlatning ta’limdagi manfaatlarini himoya qilish ta’lim xizmatlarini standartlashtirishni talab qiladi. Bugungi kunda mutaxassislar tayyorlash sifatiga qo‘yilayotgan zamonaviy talablar ta’lim muassasalarini boshqarish tizimini qayta ko‘rib chiqish, sifatli ta’lim xizmatini ko‘rsatishga rag‘batlantirishni kuchaytirish va natijada, ta’lim xizmatlari sifatini boshqarish tizimini joriy etishni qo‘llab-quvvatlash, boshqarishning strategik rejalashtirishga, sifat menejmenti tizimiga asoslangan yangi tamoyillarini shakllantirishni ko‘zda tutadi.

«Ta’lim sifati – bu ta’limning (natija, jarayon, ijtimoiy tizim sifatida) turli ehtiyojlar, davlat, jamiyat, shaxs manfaatlariga muvofiqligi; ta’limning ierarxiya (yuqoridan quyiga) tamoyillari asosida tashkillashtirilgan, ijtimoiy ahamiyatga ega xususiyat(tavsif,

parametr)larining tizimli majmuasi». Demak, ta’lim sifati – bu o‘quvchi shaxsini har tomonlama rivojlantirishga doir ehtiyojlarni qondirishni ta’minlovchi ta’lim xizmatlari iste’mollilik xususiyatlarining majmuasi.

Ta’lim sifati muammolarini muhokama qilishda uning baholanishi, nazorati, monitoringi, sifatning ta’minlanishi va boshqalar haqida so‘z yuritiladi. Binobarin, har bir mamlakatning ta’lim tizimi undagi ijtimoiy-madaniy muhit va ishlab chiqarish-texnologik bazasi bilan ko‘plab murakkab funktsional munosabat va aloqalar bilan bog‘langan.

Shunday qilib, mamlakatimizda ta’lim sifatini oshirish yuzasidan amalga oshirilayotgan izlanishlar ta’lim boshqaruvi natijaviyligi va samarasini ko‘rsatmoqda. Ta’lim sifatini baholash muammosi doimo dolzarb bo‘lib, bugungi kunda ushbu masalaga tizimli majmualar tarzda yondashilmoqda.

### FOYDALANILGAN ADABIYOTLAR RO‘YXATI

1. Mirziyoyev Sh.M. Tanqidiy tahlil, qat’iy tartib-intizom va shaxsiy javobgarlik – har bir rahbar faoliyatining kundalik qoidasi bo‘lishi kerak. –T.: “O‘zbekiston”. – 2017.– 102b.
2. Mirziyoyev Sh.M. Buyuk kelajagimizni mard va olijanob halqimiz bilan birga quramiz. – T.: “O‘zbekiston”, 2017. – 488 b.
3. Parpiyev A.P. Zamonaviy pedagogik texnologiyalarning ilmiy- nazariy asoslari. T.: 2008. 183-184 b.
4. Umarov L.M. Axborot texnologiyalaridan foydalanib o‘qitish samaradorligini oshirish. Mag.disser.-Q.: 2012.-15-19 b.
5. Xodjiyev M.T., Olimov Q.T. Elektron darslikni yaratish texnologiyasi va sifatini baholash metodikasi. -T.: Fan, 2005. - 72 b.
6. Fozilov SH.X., Jumanazarov S.S Axborotli olam. Ilmiy-ommabop risola. Fan va texnologiya» nashriëti. 2007- yil.
7. D.Sayfurov, Fayziyeva M. Ta’limda ilg‘or axborot-kommunikatsiya texnologiyalari moduli bo‘yicha o‘quv-uslubiy majmua. Toshkent davlat pedagogika universiteti huzuridagi pedagog kadrlarni qayta tayërlash va ularning malakasini oshirish tarmoq markazi. 2017- y.



**XOMILADOR AYOLLARDAGI PSIXOLOGIK VA IJTIMOIIY O'ZGARISHLAR**

**Eshonova Muqaddam Erkinovna  
Dehqonova Dilnozaxon Abduhalilovna**

**Annotatsiya:** *Homiladorlik - bu ayollardagi chuqur psixologik va ijtimoiy o'zgarishlar bilan ajralib turadigan transformatsion sayohat. Ushbu maqola ushbu o'zgarishlarning ko'p qirrali mohiyatini har tomonlama ko'rib chiqadi, ularning psixologik asoslari va ular olib keladigan ijtimoiy oqibatlariga oydinlik kiritadi. Mavjud tadqiqotlar va nazariy asoslardan kelib chiqib, biz homilador ayollarning kognitiv, hissiy va xulq-atvoridagi o'zgarishlarni, ularning tajribasini shakllantiradigan shaxslararo va ijtimoiy omillarni o'rganamiz. Ushbu dinamikani tushunish kelajakdagi onalarning ehtiyojlariga moslashtirilgan samarali qo'llab-quvvatlash va aralashuvni ta'minlash, pirovardida onaning farovonligini va onalar va chaqaloqlar uchun sog'lom natijalarni ta'minlash, bundan tashqari, unda onaning ruhiy salomatligining ijobiy natijalarini rag'batlantirish va ona-homila salomatligini mustahkamlash uchun etarli yordam va tadbirlarni ta'minlash muhimligi muhokama qilinadi.*

**Kalit so'zlar:** *Homiladorlik, psixologik o'zgarishlar, ijtimoiy o'zgarishlar, qo'llab-quvvatlash, sog'liqni saqlash hissiy farovonlik, tana qiyofasi, ijtimoiy yordam, ona salomatligi*

Homiladorlik ayollarda sezilarli psixologik va ijtimoiy o'zgarishlarni keltirib chiqaradigan noyob sayohatdir. Homiladorlik tajribasi onaning farovonligi va umumiy sog'lig'iga chuqur ta'sir ko'rsatishi mumkin bo'lgan turli xil hissiy, kognitiv va xatti-harakatlardagi o'zgarishlarni o'z ichiga oladi. Ushbu o'zgarishlarni tushunish sog'liqni saqlash provayderlari uchun homilador ayollarga har tomonlama yordam va yordam ko'rsatish uchun juda muhimdir. Ushbu maqola homilador ayollar boshdan kechirayotgan psixologik va ijtimoiy o'zgarishlarni o'rganishga, ularning ona salomatligi va farovonligiga ta'sirini ko'rsatishga qaratilgan alohida bir yo'nalishlardan biri hisoblanadi.

Turli hayot bosqichlarida insonlar o'zgarishlarga duch kelsa-da, hamiladorlar uchun bu o'zgarishlar maxsus e'tibor talab etadi. Bu davlatning o'zida odamlarning jismoniy, psixologik va ijtimoiy hayotiga keskin o'zgarishlar keltirib chiqaradi. Bu maqola, hamiladorlar o'rtasidagi psixologik va ijtimoiy o'zgarishlar haqidagi tahlillar qilishga urinib ko'ramiz. Birinchi bo'limda, hamiladorlar o'rtasidagi psixologik o'zgarishlarni ko'rib chiqamiz. Bu qism hamiladorlik davrida qiziqarli psixologik holatlarni, masalan, xavf, xafa bo'lish va qiziqishlarni ta'riflaydi. Bu o'zgarishlar jismoniy o'zgarishlar bilan birga keladi va hamiladorning hayotiga katta ta'sir qiladi. Keyingi bo'limda, hamiladorlar o'rtasidagi ijtimoiy o'zgarishlar ko'rib chiqamiz. Bu qism hamiladorlar o'rtasidagi odamlar orasidagi aloqalarni, ya'ni yaqinlariga va o'xshashlari bilan munosabatlarini ta'riflaydi. Hamiladorning ijtimoiy muhitda o'z o'rnini o'zgartirishi va yaqinlariga qarshi ko'rsatiladigan munosabatlarning o'zgarishi hamda do'stlarning qo'llash ko'rinishlarini o'rganib chiqamiz. Ushbu tahlil yordamida, hamiladorlar o'rtasidagi psixologik va ijtimoiy o'zgarishlar katta e'tiborga sazovor boldi. Bu o'zgarishlar hamiladorlarning hayotida o'zini tajribasini kengaytiradi va uning dunyoni yangi ro'yobga ega bo'lishiga olib keladi. Shuningdek, bu

o'zgarishlar uning yaqinlariga va ijtimoiy muhitiga ta'sir qiladi va ularga ham o'zgarishlarni kiritishga majbur qiladi. Asosiy qatnashchilar hamiladorlar o'rtasidagi psixologik va ijtimoiy o'zgarishlarni tushuntirish va qabul qilish uchun ko'p qo'llanmalar va maslahatlar mavjud. Bundan tashqari, boshqa faoliyatlar va yordamlar ham hamiladorlar uchun qo'llanma bo'lishi mumkin, masalan, yoga, meditatsiya va psixologik yordam ko'rsatish. Hamilaning hayotida yaxshi ko'rib chiqilgan psixologik va ijtimoiy o'zgarishlarni tushuntirish va qo'llash uchun bir nechta texnikalar va vositalar mavjud. Bu tahlil shu masalaga oid muhim ma'lumotlarni taqdim etadi va hamiladorlarning o'zini va ularning yaqinlarini ushbu o'zgarishlarga tayyorlashga yordam beradi.

“Psixologik o'zgarishlar”- Homiladorlik gormonlarning ko'payishi bilan birga keladi, bu kayfiyatning o'zgarishiga va hissiyotlarning kuchayishiga olib keladi. Ayollar quvonch va hayajondan tashvish va qo'rquvga qadar turli xil his-tuyg'ularni boshdan kechirishlari mumkin. Tug'ilishni kutish va onalik mas'uliyati his-tuyg'ular bo'ronini qo'zg'atishi mumkin, bu ko'pincha homilador ayollarni zaif va haddan tashqari jahldor bo'lishiga sabobchi omil bo'lishi mumkin.

“Tana qiyofasi va o'zini o'zi hurmat qilish”- Tana o'sib borayotgan homilaga moslashish uchun sezilarli jismoniy o'zgarishlarga duchor bo'lganligi sababli, ko'plab ayollar tana qiyofasi va o'zini o'zi hurmat qilish bilan bog'liq muammolar bilan kurashadilar. Og'irlik, cho'zish belgilari va tanadagi boshqa o'zgarishlar o'z-o'zini idrok etishni qiyinlashtirishi va ishonchsizlik va qobiliyatsizlik tuyg'ulariga olib kelishi mumkin. Kelajakdagi onalar uchun o'ziga rahm-shafqatni rivojlantirish va o'zgaruvchan tanasining go'zalligini qabul qilish juda muhimdir.

Homiladorlik ayolning hayotida chuqur o'tishni anglatadi, bu onalikning boshlanishi va uning shaxsiyatida yangi bo'limni anglatadi. Bu siljish murakkab his-tuyg'ularni uyg'otishi mumkin, chunki ayollar o'z rollari va mas'uliyatidagi o'zgarishlarni boshqaradi. Ko'pgina homilador ayollar o'zlarining qadriyatleri, ustuvorliklari va kelajakka intilishlari haqida o'ylab, ota-onalik safariga chiqishga tayyorgarlik ko'rayotganda, ichki qarash va tafakkur tuyg'usini boshdan kechiradilar. Tug'ilgan chaqaloqning sog'lig'i va farovonligi bilan bog'liq tashvishlar, tug'ilish va ota-onalik haqidagi tashvishlar homiladorlik paytida tashvish va stressning kuchayishiga yordam beradi. Homilador bo'lishdan qo'rqish, tug'ruq paytida asoratlar yoki onalik talablarini engish qobiliyati kelajakdagi onalarning ongida og'ir bo'lishi mumkin. Yaqinlaringiz, sog'liqni saqlash mutaxassisleri yoki ruhiy salomatlik bo'yicha maslahatchilardan yordam so'rash ushbu tashvishlarni engillashtirishga yordam beradi va ishonch hissini uyg'otadi. Homiladorlik kognitiv, hissiy va xulq-atvor sohalari o'z ichiga olgan psixologik o'zgarishlar kaskadini boshlaydi. Kognitiv o'zgarishlar onalik mas'uliyatini anglash, salomatlik xulq-atvoriga nisbatan hushyorlikni oshirish va ota-onalikni oldindan rejalashtirish kabi namoyon bo'lishi mumkin. Ko'ngilchanlik va kutishdan tashvish va kayfiyatning o'zgarishigacha bo'lgan hissiy tebranishlar gormonal, biologik va psixososyal omillarning murakkab o'zaro ta'sirini aks ettiradi. Bundan tashqari, homilador ayollar ko'pincha o'z-o'zini anglash va o'ziga xoslikdagi o'zgarishlarni boshdan kechirishadi, chunki ular ayollikdan onalikka o'tish, vakolat, avtonomiya va o'z imidjiga oid savollar bilan kurashadilar.

“Ijtimoiy o'zgarishlar”- Homiladorlik ko'pincha homilador onalarni oilasi, do'stlari va hamkasblaridan iborat ijtimoiy qo'llab-quvvatlash tarmoqlarini izlashga undaydi. Ushbu

tarmoqlar homiladorlik safari davomida yo'l-yo'riq, hamdardlik va hamrohlikning bebaho manbalari bo'lib xizmat qiladi. Shu kabi qiyinchiliklar va muhim bosqichlarni boshdan kechirayotgan boshqalar bilan bog'lanish birdamlik va tegishlilik tuyg'usini ta'minlaydi, izolyatsiya va yolg'izlik tuyg'ularini kamaytiradi. Ijtimoiy landshaft homiladorlik davrida chuqur o'zgarishlarga uchraydi, chunki kelajakdagi onalar o'zgaruvchan rollarni, munosabatlarni va ijtimoiy kutishlarni boshqaradi. O'zaro munosabatlarda homiladorlik rol va mas'uliyatni qayta muzokaralar olib borishi mumkin, bu esa yaqinlik va nizolarni kuchaytiradi, chunki er-xotinlar yaqinlashib kelayotgan ota-onalikka imkon qadar moslashishga harakat qilmog'lari kerak. Ikkilik munosabatlaridan tashqari, homilador ayollar oila, do'stlar va tibbiyot xodimlarining kengroq tarmog'i bilan o'zaro aloqada bo'lishadi, ularning yordami va munosabati onaning farovonligiga sezilarli ta'sir ko'rsatishi mumkin. Bundan tashqari, homiladorlik bilan bog'liq ijtimoiy me'yorlar va madaniy e'tiqodlar ayollarning tajribasini shakllantiradi, tug'ruqdan oldin parvarish qilish xatti-harakatlaridan tortib, onaning ish va bola parvarishiga bo'lgan munosabatiga ta'siri kata ekanligi mubolag'a emas.

“Aloqalar dinamikasi”- munosabatlar dinamikasi, ayniqsa hamkorlar, homiladorlik davrida o'zgarishlarga duch kelishi mumkin, chunki juftliklar ota-onalikka o'tishni boshlaydilar. Muloqot, yaqinlik va mas'uliyat taqsimoti har ikkala hamkor o'zlarining yangi rollariga moslashishlari va chaqaloqning kelishiga tayyorgarlik ko'rishlari bilan rivojlanishi mumkin. Ochiq va halol muloqot sog'lom munosabatlarni saqlash va yuzaga kelishi mumkin bo'lgan har qanday tashvish yoki nizolarni hal qilishda muhim ahamiyat kasb etadi.

“Ijtimoiy yordam”- Ijtimoiy qo'llab-quvvatlash homiladorlik bilan bog'liq stress omillarini bartaraf etishda va onaning farovonligini oshirishda hal qiluvchi rol o'ynaydi. Homilador ayollar homiladorlikdagi qiyinchiliklarni engish uchun sheriklar, oila a'zolari, do'stlari va tibbiy yordam ko'rsatuvchi yordamga tayanadilar. Etarli ijtimoiy qo'llab-quvvatlash onaning ruhiy salomatligini yaxshilash, homiladorlikning asoratlari xavfini kamaytirish va yaxshilangan kurash mexanizmlari bilan bog'liq. Shu bilan birga, homilador ayollar ijtimoiy stigmaga, so'ralmagan maslahatlarga va tanqidiy munosabatga duch kelishlari mumkin, bu ularning ishonchi va avtonomiyasiga putur yetkazishi mumkinligini yodimizdan chiqarmasligimiz darkor.

“Psixologik va ijtimoiy omillarning o'zaro ta'siri”- Homiladorlikning psixologik va ijtimoiy o'lchovlari bir-biriga o'zaro ta'sir ko'rsatadigan chuqur o'zaro bog'liqdir. Psixologik farovonlik ijtimoiy qo'llab-quvvatlash tarmoqlari bilan chambarchas bog'liq bo'lib, kuchli ijtimoiy aloqalar stressga qarshi buferlanadi va onaning chidamliligini oshiradi. Aksincha, kamsitish, iqtisodiy qiyinchilik yoki ijtimoiy qo'llab-quvvatlashning etishmasligi kabi ijtimoiy stresslar psixologik tanglikni kuchaytirishi va onaning sog'lig'i natijalarini buzishi mumkin. Ushbu o'zaro ta'sirni tushunish hamda individual psixologik ehtiyojlarni va ona sog'lig'ining kengroq ijtimoiy determinantlarini hal qiluvchi yaxlit tadbirlarni ishlab chiqish uchun juda muhimdir. Homiladorlik ko'pincha ayollarni yaqinlashib kelayotgan onalik nuqtai nazaridan o'zlarining martaba intilishlari va ustuvorliklarini qayta ko'rib chiqishga undaydi. Ish va homiladorlik talablarini muvozanatlash qiyin bo'lishi mumkin, bu ba'zi ayollarni kasbiy maqsadlarini qayta ko'rib chiqishga yoki ish joyida yashash joyini izlashga olib keladi. Ish beruvchilar homilador xodimlarni moslashuvchan jadvallar, tug'ruq ta'tillari

va qo'llab-quvvatlovchi ish muhitini ta'minlash orqali qo'llab-quvvatlashda hal qiluvchi rol o'ynashini ham aytib o'tamiz, chunki har bir markaz bunga jiddiy yondashishga majbur.

“Ijtimoiy tushunchalar”- Homiladorlik ko'pincha jamiyatning taxminlari, stereotiplari va madaniy e'tiqodlari bilan o'ralgan bo'lib, ular ayollarning onalik haqidagi tajribasi va tasavvurlarini shakllantiradi. Ideal homiladorlik xulq-atvori, onaning roli va ota-onalik amaliyoti haqidagi ijtimoiy tushunchalar homilador ayollarga haqiqiy bo'lmagan standartlarga rioya qilish uchun bosim o'tkazishi mumkin. Bundan tashqari, marginallashtirilgan yoki ozchilik jamoalaridan bo'lgan homilador ayollar kamsitish va stigmaning kesishgan shakllariga duch kelishi mumkin, bu ularning sog'liqni saqlash va qo'llab-quvvatlash xizmatlaridan foydalanishiga ta'sir qiladi. Ijtimoiy tushunchalarga e'tibor qaratish va inklyuzivlikni rag'batlantirish onaga adolatli g'amxo'rlikni ta'minlash va ijobiy homiladorlik tajribasini targ'ib qilish uchun muhim ahamiyatga ega.

“Amaliyot va siyosat uchun oqibatlar”- Homiladorlik davridagi psixologik va ijtimoiy o'zgarishlarning murakkabligini tan olish moslashtirilgan yordam va aralashuvlarning muhimligini ta'kidlaydi. Tibbiyot xodimlari nafaqat jismoniy salomatlik, balki psixologik farovonlik va ijtimoiy qo'llab-quvvatlash ehtiyojlariga ham javob beradigan keng qamrovli yordam ko'rsatishda muhim rol o'ynaydi. Madaniy jihatdan sezgir va inklyuziv yondashuvlar turli aholi qatlamlarini qamrab olish va tibbiy yordamdan foydalanishdagi nomutanosibliklarni bartaraf etish uchun zarurdir. Bundan tashqari, onaning ruhiy salomatligini mustahkamlash, ijtimoiy qo'llab-quvvatlash dasturlarini kengaytirish va sog'liqni saqlashdan adolatli foydalanish yo'lidagi tizimli to'siqlarni bartaraf etishga qaratilgan siyosiy tashabbuslar onaning gullab-yashnashi uchun qulay muhit yaratish uchun juda muhimdir. Ko'pgina homilador ayollar homiladorlik va ota-onalik bilan bog'liq manbalar va yordam izlab, o'z jamoalarida ko'proq ishtirok etadilar. Prenatal mashg'ulotlarda qatnashish, ota-onalar guruhlariga qo'shilish yoki bo'lg'usi onalarga qaratilgan jamoat tadbirlarida qatnashish tegishlilik va imkoniyatlarni oshirishi mumkin. Jamiyat resurslari bilan shug'ullanish, shuningdek, ta'lim olish, malaka oshirish va boshqa ota-onalar bilan muloqot qilish imkoniyatini beradi.

“Hissiy o'zgarishlar”- Homiladorlik ko'pincha quvonch va hayajondan tashvish va qo'rquvgacha bo'lgan his-tuyg'ularning rollercoaster bilan tavsiflanadi. Gormonal tebranishlar, onalikni kutish bilan birga, kayfiyatning o'zgarishiga va hissiy sezgirlikning oshishiga olib kelishi mumkin. Homilador ayollar homiladorlikning jismoniy va psixologik talablarini hal qilishda zaiflik, noaniqlik va ikkilanish tuyg'ularini boshdan kechirishlari mumkin. Bundan tashqari, tug'ish, ota-onalik va chaqaloqning sog'lig'i bilan bog'liq tashvishlar homiladorlik paytida stress va xavotirning kuchayishiga sabab bolib og'ir oqibatlariga ham olib kelishi hech gap emas.

“Tana bilan bog'liq muammolar”- Homiladorlik bilan bog'liq jismoniy o'zgarishlar ayollarning tana qiyofasiga va o'zini o'zi qadrlashiga sezilarli ta'sir ko'rsatishi mumkin. Tana o'sayotgan homilaga moslashish uchun o'zgarishlarga uchraganligi sababli, homilador ayollar vazni, shakli va tashqi ko'rinishida o'zgarishlarga duch kelishi mumkin. Bu o'zgarishlar mag'rurlik va qo'rquvdan ishonchsizlik va norozilikgacha bo'lgan aralash tuyg'ularni keltirib chiqarishi va bu holat homila uchun zarar ekani aniq. Homiladorlik paytida tana qiyofasi bilan bog'liq muammolar ijtimoiy me'yorlar, madaniy kutishlar va shaxsiy tajribalardan ta'sirlanadi. Homiladorlik paytida tanadagi salbiy idrok onaning ruhiy

salomatligining yomon natijalari bilan bog'liq va tug'ruqdan oldin parvarish qilish harakatlariga ta'sir qilishi mumkin.

Xulosa qilib aytganda, homiladorlik nafaqat jismoniy o'zgarishlarni, balki ayollar uchun chuqur psixologik va ijtimoiy o'zgarishlarni ham o'z ichiga oladi. Homilador ayollarning psixologik va ijtimoiy ehtiyojlarini tushunish va hal qilish ularning farovonligini oshirish va homiladorlikning ijobiy tajribasini ta'minlash uchun muhimdir. Qo'llab-quvvatlashni taklif qilish, ochiq muloqotni rivojlantirish va o'z-o'ziga g'amxo'rlik qilishni rag'batlantirish orqali biz homilador ayollarga ushbu o'zgarishlarni ishonch va qat'iyat bilan boshqarishga yordam bera olamiz va onalikka sog'lom o'tishga yo'l ochamiz. Shu bilan birgalikda homiladorlik ayollarda sezilarli psixologik va ijtimoiy o'zgarishlar bilan ajralib turadigan transformatsion sayohatdir. Homiladorlikning hissiy, kognitiv va ijtimoiy dinamikasini tushunish homilador ayollarga har tomonlama yordam va yordam ko'rsatish uchun juda muhimdir. Tibbiyot xodimlari homilador ayollarning psixologik va ijtimoiy ehtiyojlarini qondirish, onaning farovonligini oshirish va homiladorlikning ijobiy tajribasini shakllantirishda hal qiluvchi rol o'ynaydi. Ayollar tajribasini e'tirof etish hamda tasdiqlash orqali biz homilador ayollarga homiladorlik davridagi qiyinchiliklarni ishonch va chidamlilik bilan yengish imkonini beruvchi qo'llab-quvvatlovchi muhitni yaratishimiz mumkin.

#### FOYDALANILGAN ADABIYOTLAR

1. Райимова, З. М., Холматова, Е. Н., Эшонов, Р. М., & Умирзаков, О. Э. (2021). БОРЬБА С НОВОЙ ЭПИДЕМИЕЙ КОРОНАВИРУСА ВО ВСЕМ МИРЕ И В УЗБЕКИСТАНЕ. Экономика и социум, (4-2 (83)), 328-331.
2. Muhammadmusayevich, E. R. (2022, April). KO‘ZNING KAMCHILIKLARI VA TIBBIYOTDAGI DAVO CHORALARI. In E Conference Zone (pp. 124-126).
3. Ravshanbek, E. (2023). OPTICAL PART OF THE EYE AND RELATED DISEASES. World Bulletin of Public Health, 19, 180-181.
4. Eshonov, R. M., Axmadaliyeva, G. H., & Nosirov, N. V. (2023, November). BIOTIBBIYOT MUHANDISLIGI QO ‘YILADIGAN TALABLAR. In Fergana state university conference (pp. 148-148).
5. GOZIEV, R., & Çelik, F. A. T. İ. H. (2022). TÜRKİYE’DE VE ORTA ASYA’DA İLK SİYASİ PARTİLERİN OLUŞUMU: JÖN TÜRKLER VE CEDİTLER. Pamukkale Üniversitesi Sosyal Bilimler Enstitüsü Dergisi, (53), 269-282.
6. Жумабоев, А. Г., Базаров, А. А., & Полвонов, Х. М. (2020). Каталитик риформинг қурилмаларидан агфу-этан блоки қурилмасига “қуруқ газ” узатишда газ таркибидаги суюқ углеводородларни ажратиб олиш схемасини тадбиқ этиш. Science and Education, 1(3), 212-216.
7. Xayrullo o‘g‘li, M. A., & Madaminovich, P. X. (2023). TUZLI TIZIMLARDA ERUVCHANLIK. SCIENTIFIC ASPECTS AND TRENDS IN THE FIELD OF SCIENTIFIC RESEARCH, 1(10), 183-187.
8. Madaminovich, P. K. (2023). TECHNOLOGICAL CALCULATIONS FOR THE PRODUCTION OF LIQUID CHLORINE CALCIUM DEFOLIANT. Journal of Modern Educational Achievements, 5(5), 363-373.

---

9. Madaminovich, P. X., & Hamroqulovich, M. M. (2022). PROCESSING OF FISH AND FISH PRODUCTS. American Journal of Interdisciplinary Research and Development, 4, 212-215.

10. Xayrullo o‘g‘li, M. A., & Madaminovich, P. X. (2022, April). TARKIBIDA KARBAMID, KALSIYNING XLORAT VA XLORIDLARI TUTGAN SUVLI TIZIMLARDA ERUVCHANLIKNI O‘RGANISH. In E Conference Zone (pp. 153-156).

11. Polvonov, X. (2022). PRODUCTION OF LIQUID CALCIUM CHLORATECHLORIDE DEFOLIANT AND ABOUT THIS. Scienceweb academic papers collection.

12. Melibaevnaa, B. K., & Toshtemirovna, M. K. (2023). PNEUMONIA IN NEWBORN BABIES ON VENTILATORS. World Bulletin of Social Sciences, 19, 16-17.

13. Mahmudova, H. T. (2022). FEATURES OF PROVIDING HIGHLY SPECIALIZED MEDICAL CARE TO PREGNANT WOMEN WITH COVID-19 IN OBSTETRIC PRACTICE. Scientific Impulse, 1(5), 1329-1332.

14. Mahmudova, H. T. (2022). BEMORLARNI PARVARISH QILISHNING AHLOQIY ME‘YORLARI. IJODKOR O‘QITUVCHI, 2(23), 218-221.

15. Maxmudova, X. T. (2022). TIBBIYOT OLIYGOHLARIDA TIBBIY FANLARNI O‘QITISHNING INTERFAOL USULLARINI QO‘LLASHNING SAMARADORLIGI. O‘ZBEKISTONDA FANLARARO INNOVATSIYALAR VA ILMIY TADQIQOTLAR JURNALI, 1(12), 826-830.

**МИГРАЦИЯ ВА ФУҚОРОЛИКНИ РАСМИЙЛАШТИРИШ ХИЗМАТИ  
ЖИНОЯТЧИЛИККА ҚАРШИ КУРАШИШДАГИ ЎРНИ**

**Сотволдиев Отабек Жахонгир ўғли**  
*ИИБ Академияси 310-гуруҳ курсанти*

**Аннотатсия:** Ушбу мақолада миграция ва фуқароликни расмийлаштириш хизмати мамлакатимизда жиноятчиликка қарши курашишдаги ўрни ва ушбу соҳада олиб борилаётган ишлар ҳақида баён этилган.

**Калит сўзлар:** миграция ва фуқароликни расмийлаштириш хизмати ҳамкорлик, жиноятчиликка қарши курашиш.

**Annotation:** This article describes the rate of recidivism and its essence, the rate of the concept of recidivism, the causes of recidivism, factors and their prevention.

**Key words:** crime, concept of recidivism, factors and prevention of recidivism.

Мамлакатимизда ҳуқуқбузарлик ва жиноятчиликнинг сони ошиб бориши, бутун дунё миқёсида глобал муаммога айланиб бораётганлиги ҳеч биримизга сир эмас. Бугунги кунда мамлакатимизда ички ишлар органларида амалга оширилган кенг кўламли ислохатлар натижасида Ўзбекистон Республикасида паспорт-визани таъминлашнинг норматив-ҳуқуқий базаси шакллантирилди ва такомиллаштирилди. Мазкур нормалар биринчи навбатда фуқароларнинг ҳуқуқ ва эркинликлари ни таъминлашда ва қонуний манфаатларини ҳимоя қилишга қаратилди.

Ўзбекистон Республикаси Конституциясининг 28-моддаси талабларига асосан Ўзбекистон Республикасининг ҳар бир фуқароси республика ҳудудида бир жойдан иккинчи жойга эркин кўчиш, Ўзбекистон Республикасига келиш ва ундан чиқиб кетиш ҳуқуқига эгаллиги белгилан бўлиб, мазкур қоидалардан келиб чиқиб мамлакатимизда паспорт-виза қоидалари шакллантирилди.

Мамлакатимизда МДХ давлатлари орасида биринчилардан бўлиб фуқароларга халқаро андозаларга мос бўлган биометрик паспорт бериш бошланган эди. Айни дамларда республикаимизнинг фуқароларини биометрик паспорт билан таъминлаш тўлиқ амалга оширилганлиги ҳам фуқароларни паспорт билан таъминлашга хизмат қилади.

Ўзбекистон Республикаси Ички ишлар вазирлигининг Миграция ва фуқароликни расмийлаштириш бош бошқармаси Ўзбекистон Республикаси Ички ишлар вазирлиги марказий аппаратининг паспорт тизими қоидаларига риоя этилишини, Ўзбекистон Республикаси фуқаролигини расмийлаштиришни ва миграция жараёнлари мониторингини таъминловчи таркибий бўлинмаси ҳисобланади.

Миграция ва фуқароликни расмийлаштириш бош бошқармаси ўз бланкасига ва Ўзбекистон Республикаси Давлат герби тасвири туширилган ва ўзининг тўлиқ номи ёзилган муҳрига эга, шунингдек Ўзбекистон Республикаси Ички ишлар вазирлиги томонидан таъсис этиладиган, Бош бошқарма фаолиятининг ўзига хос хусусиятларини акс эттирувчи рамзига эга бўлиши мумкин.

Ўзбекистон Республикаси Ички ишлар органларининг Ўзбекистон Республикасида миграция жараёнлари ва фуқароликни расмийлаштириш самарадорлигини оширишнинг асосий йўналишлари қуйидагилар ҳисобланади:

– миграция ва фуқароликни расмийлаштириш республика, ўрта ва қуйи бўлинмалари фаолиятини ташкил этишнинг сифат жиҳатидан янги тартиби ўрнатиш, бунда уларнинг асосий вазифалари ва функциялари аниқ белгиланиши ва тақсимланиши раҳбарлар ва ходимларнинг зиммаларига юклатилган мажбуриятларини лозим даражада бажариши учун шахсий жавобгарлигини назарда тутиш;

– аҳолини паспортлаштириш, Ўзбекистон Республикасидан чиқиш, унга кириш ва унда бўлиш, фуқароликни қабул қилиш, йўқотиш ва фуқароликдан чиқиш, сиёсий бошпана бериш жараёнларини таҳлил қилиш, баҳолаш ва прогноз қилишнинг таъсирчан, соҳа фаолиятини самарали режалаштириш ва ташкил этишнинг механизмларини жорий этиш;

– миграция ва фуқароликни расмийлаштириш бўлимлари ходимлари ўртасида профилактик тадбирларни кучайтириш, аҳолига давлат хизматларини кўрсатиш жараёнида, шу жумладан бошқарилмайдиган навбатлар таъсири остида вужудга келадиган коррупция ва ваколатни суиистеъмол қилиш ҳолатларига барҳам бериш;

– паспорт-виза қоидаларини бузиш, ноқонуний миграция фактларига имкон берувчи сабаблар ва шарт-шароитларни комплекс ўрганиш асосида уларнинг олдини олиш, уларни аниқлаш ва уларга барҳам бериш визани такомиллаштириш;

– паспорт-виза қоидаларига риоя этилишини таъминлаш, миграция жараёнлари ва фуқароликни расмийлаштириш, мазкур соҳада ҳамкорлик тўғрисидаги халқаро келишувларни амалга ошириш масалаларида вазирлик ва органлар билан билан узвий ҳамкорликни йўлга қўйиш;

– хорижий, аввало Ўзбекистон Республикаси фуқаролари тез-тез бўладиган давлатларнинг миграция соҳасидаги қонунчилигини тизимли равишда ўрганиш, ташқи миграция ҳолатини таҳлил қилиш, мамлакат фуқароларига қулай шароитлар яратишга қаратилган халқаро шартномаларни тузиш бўйича таклифлар тайёрлаш;

давлат хизматларини кўрсатишнинг шаффофлигини таъминлаш ва тартиб-тамоилларини соддалаштиришга қаратилган замонавий ахбороткоммуникация технологияларини ўз фаолиятида кенг қўллаш, миграция ва фуқароликни расмийлаштириш бўлинмалари моддий-техник базасини мустаҳкамлаш.

Паспорт-виза қоидалари – Ўзбекистон фуқаролари шахсини тасдиқлайдиган паспортларни бериш ҳамда аҳолини ҳисобга олиш, унинг мамлакат ҳудудидаги ҳаракатини тартибга солиш, конституцияда белгилаб қўйилган ҳуқуқлар амалга оширилишини, фуқаролар ўз бурчларини бажаришларин таъминлаш, жамоат тартиби ва давлат хавфсизлигини муҳофаза қилиш мақсадида аҳолини истиқомат жойида рўйхат олиш ва рўйхатдан чиқариш, чет эл фуқаролари ва фуқаролиги бўлмаган шахсларнинг Ўзбекистонга келиш ва унда бўлиш, яшаш тартибини белгилаб берадиган ҳуқуқий нормалар йиғиндиси.

Паспорт тизимини таъминлаш ишларини бевосита Миграция ва Фуқароликни расмийлаштириш бўлими бошлиғи профилактика инспектори билан келишган ҳолда ташкиллаштиради. Ҳамкорликдаги ишларни биргаликда таҳлил этади, режалар



тузади, ҳудуддаги корхона, ташкилотлар ҳақида маълумотлар тайёрлайдилар, паспорт тизимини бузишга замин яратувчи сабаб ва шароитларни бартараф этиш юзасидан йўналтирилган таклифлар ишлаб чиқиб, тегишли жойларга киритадилар. Профилактика инспекторлари ҳамкорликда амалга оширилган ишларнинг таҳлилин қилади ва келгусидаги ишларини режалаштиради. Паспорт тизими қоидаларига риоя этилишини таъминлашда ички ишлар идораларининг бошқа хизматлари, фуқароларнинг ўзини ўзи бошқариш органлари, бошқа жамоатчилик тузилмалари вакиллари билан ҳам ҳамкорлик қиладилар.

### Фойдаланилган адабиётлар

1. <https://lex.uz/uz/> (Normativ hujjatlar bazasi)
2. [www.google.com](http://www.google.com) (Butun jahon qidiruv tizimi)
3. <https://aniq.uz/uz> (yangiliklar )
4. <https://uz.wikipedia.org/> (Qidiruv resurslar ba'zasi)
5. <https://cyberleninka.ru/> (Elektron kutubxona)
6. <https://kun.uz/> (yangiliklar)

**XORAZM TARIXI  
HISTORY OF KXAREZMA  
ИСТОРИЯ ХАРЕЗМА**

**Karimov Hikmatbek Anvar o‘g‘li**

*“Mamun-universiteti” NTM rus tili va adabiyoti kafedrasida o‘qituvchisi (Xiva, Uzbekistan)*

*Teacher of the department of Russian language and literature,*

*NEI “University-Mamuna”*

*преподаватель кафедры русского языка и литературы, НОУ «Университет-*

*Маъмуна» (Хива, Узбекистан)*

**Raxmatullayeva Nargiza Baxtiyarovna**

*“Mamun-universiteti” NTM rus tili va adabiyoti kafedrasida talabasi (Xiva, Uzbekistan)*

*Student of the department of Russian language and literature,*

*NEI “University-Mamun”*

*студентка кафедры русского языка и литературы, НОУ «Университет-Маъмуна»*

*(Хива, Узбекистан)*

**Annotatsiya:** *Maqolada O‘zbekistonning Xorazm viloyatining ichki turizm uchun turizm salohiyati o‘rganiladi. Ko‘rib chiqiladigan asosiy ob‘ektlardan biri Ichon-Kalav xiva qo‘riqxonasi muzeyidir. Ichon-qal‘a O‘zbekiston Respublikasidagi eng qadimiy aholi punktlaridan biri bo‘lib, katta tarixiy ahamiyatga ega. Maqolada uning sayyohlik salohiyati va diqqatga sazovor joylari tasvirlangan. Maqolada Xivadan 21 km sharqda joylashgan Qalajik-Qal‘a tarixiy-madaniy yodgorligi ham ko‘rib chiqiladi. Bu yodgorlik ham muhim tarixiy ahamiyatga ega va sayyohlar uchun jozibali joy hisoblanadi. Maqola Xorazm viloyatining ichki turizm salohiyatini aniqlash va bu hududga sayyohlar e‘tiborini jalb qilishga qaratilgan. Unda Xorazm viloyatida turizmni rivojlantirish uchun katta qiziqish va salohiyat mavjudligini ko‘rsatish uchun ob‘ektlar va ularning diqqatga sazovor joylari tavsifi berilgan.*

**Kalit so‘zlar:** *Xiva turizmni rivojlantirish arxitektura din. Ichan-qal‘a - muqaddas joylarning sayyohlik maskani*

**Abstract:** *The article examines the tourism potential of the Khorezm region of Uzbekistan for domestic tourism. One of the main objects that will be considered is the Ichon-Kalav-Khive Museum-Reserve. Ichon-Kala is one of the oldest settlements in the Republic of Uzbekistan and has great historical significance. The article will describe its tourism potential and attractions.*

*The article will also consider the historical and cultural monument Kalajik-Kala, which is located 21 km east of Khiva. This monument also has important historical significance and is an attractive destination for tourists. The article aims to identify the potential of the Khorezm region for domestic tourism and attract the attention of tourists to this region. She offers a description of the objects and their attractions to show that the Khorezm region has great interest and potential for tourism development.*

**Key words:** *Khiva tourism development architecture-religion. Ichan-Kala - tourist destination of sacred places*

**Аннотация:** *Статья рассматривает туристический потенциал Хорезмской области Узбекистана для внутреннего туризма. Одним из основных объектов, которые будут рассмотрены, является музей-заповедник Ичон-Кала в Хиве. Ичон-Кала - одно из древнейших поселений республики Узбекистан и имеет большое историческое значение. В статье будет описан его туристический потенциал и достопримечательности.*

*Также в статье будет рассмотрен историко-культурный памятник Каладжик-Кала, который расположен в 21 км к востоку от Хивы. Этот памятник также имеет важное историческое значение и является привлекательным местом для туристов. Статья ставит перед собой цель обозначить потенциал Хорезмской области для внутреннего туризма и привлечь внимание туристов к этому региону. Она предлагает описание объектов и их достопримечательностей, чтобы показать, что Хорезмская область имеет большой интерес и потенциал для развития туризма.*

**Ключевые слова:** *Хива туризм развития архитектура религия . Ичон-Кала туристическим направлением священных месты.*

## 1. КИРИШ ВА ДОЛЗАРБЛИГИ

### ВВЕДЕНИЕ

### INTRODUCTION

Туранский нагорный массив, с юга - пустыня Каракум. Главная река Хорезма - Амударья, которая впадает в Аральское море. По разным историческим периодам на территории Древнего Хорезма существовали различные государства и культуры, такие как Хорезмия, Аму Дарья, Хорезмшахское государство. Этот регион также был известен своими развитыми искусствами, архитектурой и наукой. Сегодня его территория находится в Узбекистане, Туркменистане и Казахстане. Султан Увейс находится в юго-западной части песчаной пустыни Каракум. В этой области можно увидеть более 300 крепостей. "Глаза расширяются при виде этих прекрасных мест в солнечных лучах заката. Они напоминают о крепостях древнего государства, ослепительного величия которого осталось только в памяти. Это было государство Хорезмшахов, которое прославилось во всем мире своей легендой и наследником - Джалалиддином Мангуберди. Его имя до сих пор живет на устах народа. Так описывают эти места в грузинской литературе."

«Цар сказал-«Хорезм шах правит

Хорезмскою страной.

Если он отдаст нам сына-кто сравниться

С ним другой»

. И царица подтвердила:» Хоразмиец

Славный нам Сына даст в зятя, который не подстать

Ничьим сынам» [1, с.13] . Города были известны своими рынками и богатыми султанатами, которые привлекали купцов со всего мира.

Кроме того, в Хорезме была развита наука. Здесь работали ученые и философы, которые занимались изучением астрономии, математики, медицины и других научных дисциплин.

Они создавали новые теории и разрабатывали новые методы исследования.

В Хорезме также процветало искусство, особенно архитектура. Здесь были построены великолепные дворцы, мечети и другие сооружения, которые служили не только для поклонения, но и для выражения роскоши и великолепия. В Хорезме развивались также литература, музыка и живопись.

Однако, вместе с развитием науки и искусства, Хорезм был также центром пропаганды религии ислам. Здесь строились мечети, где проводились молитвы и службы, а также школы для обучения религиозным наукам. Религия играла важную роль в жизни людей Хорезма и способствовала их нравственному и духовному развитию.

Окружающая среда Хорезма также предоставляла множество возможностей для проведения активной жизни. Здесь были расположены реки, озера и пустыни, которые предлагали различные формы отдыха и развлечений. Люди занимались рыбной ловлей, охотой, верховой ездой и другими видами активного отдыха.

Таким образом, Хорезм был местом развития науки и искусства, центром религиозной пропаганды и местом активной и оживленной жизни. В этой стране сходились разные культуры, традиции и люди, что вносило вклад в ее богатство и процветание. Монголы завоевали Мавераннахр после битвы при Ургенче в 1221 году. Завоевание привело к практическому разрушению города Ургенча, который был столицей Хорезмшахидов. Медресе Турабекханым, одна из самых известных архитектурных достопримечательностей Ургенча, также пострадала от этого вторжения.

На сегодняшний день как руины города Ургенч, так и остатки Медресе Турабекханым нуждаются в реконструкции и восстановлении. В последние годы были предприняты меры для сохранения этих исторических мест и привлечения туристов. Однако эти усилия требуют дальнейшего развития и инвестиций. Реконструкция позволила бы восстановить историческую ценность этих мест и оживить их для туристов и исследователей. Хорезмская область, расположенная в Узбекистане, считается одной из самых маленьких областей в этой республике. Однако она славится своими историческими архитектурными строениями и до сих пор продолжает поддерживать свою популярность. Один из городов в этой области, Хива, является настоящим музеем с множеством исторических памятников. Эти памятники пережили различные природные катастрофы, экономические и социальные кризисы, однако они все еще отражают историю древнего Хорезма. Хива, один из древних городов Узбекистана, действительно является настоящим живым музеем под открытым небом. Его исторический центр Ичан-Кала до сих пор сохранился в своем первоначальном виде и включает в себя одни из самых значимых памятников архитектуры Восточного Туркестана.

Ичан-Кала окруженный стенами, представляет собой средневековый город, где можно прогуляться по узким улочкам, изучить старинные здания, дворцы, мечети и

медресе. Здесь можно увидеть такие знаменитые памятники, как Куня-Арк (Старый форт), Пахлаван Махмуд мавзолей и Харам мечеть.

В 1990 году Хива была включена в состав Всемирного наследия ЮНЕСКО, что является гордостью и признанием для всего Узбекистана. Это доказывает значимость и уникальность этого города, а также его важность в культурном наследии человечества.

Поэтому Хива является привлекательным туристическим направлением и местом, где можно ощутить дух древности, насладиться красотой архитектуры и погрузиться в историю этого великого города. В течение своей богатой истории Ичан-Кала, город на территории современного Узбекистана, прошел через различные изменения и развитие. Появление города в V веке до н.э. относится к древним временам.

Прошло около 2500 лет с тех пор, и к XIX веку город стал значительно расширяться. Он стал разделяться на две части: Ичан-Кала Новый Шахристан (внутренний город) и Дишан-Кала Рабат (внешний город).

Окрестности города также развивались в это время. Располагалось десятки деревень вблизи Ичан-Калы, которые, вероятно, служили его сельским хозяйством и обеспечивали город продуктами. Эти деревни могли существовать на протяжении многих лет и играли важную роль в жизни города. Ичан-Кала, или внутренний город Кхивы, был основан более 2500 лет назад и является одной из наиболее хорошо сохранившихся средневековых крепостей в Центральной Азии. Его архитектура включает в себя мощные крепостные стены, множество исторических зданий и мечетей, узкие извилистые улочки, а также множество рынков и базаров.

## 2. МЕТОДЛАР ВА ЎРГАНИЛИШ ДАРАЖАСИ

### МЕТОДЫ

### METHODS

При посещении Ичан-Калы туристы могут насладиться уникальной атмосферой истории и культуры, посетить многочисленные музеи, а также попробовать местные деликатесы на рынках и в торговых палатках. Важно отметить, что Ичан-Кала является местом, где живет множество национальностей, и поэтому можно встретить разнообразные культурные традиции и продукты.

Помимо своего исторического и культурного значения, Ичан-Кала также является важным торговым центром и местом паломничества для верующих из разных частей мира. Город часто посещают путешественники, чтобы полностью погрузиться в атмосферу средневековья и насладиться его уникальной архитектурой.

В целом, Ичан-Кала - это прекрасное место для любителей истории, архитектуры и культуры, где можно совершить увлекательное путешествие во времени. Исследователи утверждают, что на территории музей-заповедника Ичан Кала находится 54 исторических объекта. Для того чтобы обойти каждый объект без объяснений, в среднем требуется около 5 минут. Таким образом, времени, затраченного на первоначальное представление о крепости, будет 4 часа 50 минут.

## 3. ТАДҚИҚОТ НАТИЖАЛАРИ

### РЕЗУЛЬТАТЫ ИССЛЕДОВАНИЙ

### RESULTS AND DISCUSSIONS

Для полного осмотра города и получения подробной информации, согласно исследователям, потребуется от 3 до 7 дней в зависимости от интересов посетителя. [2, с.49]

В Ичан-Кале также расположены многочисленные исторические здания, мечети, мавзолеи и музеи, которые привлекают внимание туристов. Оты дарвоза, включая его старинную резьбу по дереву, является одной из достопримечательностей, заинтересовывающей туристов и привлекающей их внимание к историческому и культурному наследию региона. Кроме этого, Ичан-Кала имеет свою специфическую атмосферу, уникальную архитектуру и узкие улочки с оригинальной исторической застройкой, что делает его привлекательным для посещения. Таким образом, Ичан-Кала действительно обладает высоким туристическим потенциалом. Медресе Мухаммад Амин-Хана было построено в XVII-XVIII веках. Вход через ворота, построенные в XIX веке и находящиеся при медресе, датируется 1855 годом. Строительство голубой башни "Калта Минар" и мечети Джоме (Джума) не было завершено. Эти исторические достопримечательности доступны для осмотра туристам. Джума мечеть впечатляет более чем 200 резными колоннами и минаретами, которые поражают своей красотой и историей. Самые старые колонны с орнаментами и без узоров относятся к X веку, а последние к XIX веку. . [3, с.41].

Некоторые из способов путешествия за памятниками в Хиве также включают посещение священных мест. Например, туристы могут посетить мечеть Джума или мавзолей Пахлавана Махмуда, которые являются важными историческими и религиозными объектами. Увидеть памятники истории и культуры города таким образом позволяет лучше понять его богатое наследие и атмосферу. Вероятно, этот текст рассказывает о святынях, связанных с суфийским путем ислама. Упоминается мавзолей Саида Аловиддина, который являлся представителем суфийского движения и пропагандировал ислам в регионе в XIII веке. Сказано, что многие мусульмане посещают это место. Советуется перейти западную дорогу, чтобы увидеть это святое место. Мавзолей Пахлавана Махмуда и комплекс Нуриллой являются знаковыми местами для мусульманских паломников. Расположенные в Хиве, старинном городе в Узбекистане, они представляют собой культурные и исторические памятники. Мавзолей Пахлавана Махмуда был построен в память о знаменитом борце, поэте, философе и мастере кожевенного дела Махмуде, который жил в XIV веке. Мавзолей украшен красивыми голубыми куполами и орнаментами, создавая очаровательную атмосферу покоя и спокойствия. Комплекс Нуриллой, построенный в честь сына царевича Исфандиера-Хана Хивинским ханом Мухаммадом Рахим-Ханом II в конце XIX - начале XX веков, также привлекает паломников. Этот комплекс представляет собой не только мавзолей, но и дополнительную крепость, предназначенную для приема иностранных гостей. Дизайн и архитектура комплекса существенно отличаются от других строений, что делает его уникальным и привлекательным для паломников. Оба этих места имеют большое историческое и культурное значение для мусульман, которые стремятся посетить их во время своей паломнической поездки.

В их число входят

1. Ичан-Кала - крепость, сочетающая восточный и европейский стили, с уникальными элементами русской архитектуры. Внутри крепости можно увидеть камины в русском стиле, оформленные геометрическими узорами и цветами в восточном стиле.

2. Акмачит - село, где проживает племя немецких меннонитов, известное своими традициями и культурой. Здесь можно познакомиться с их образом жизни, посетить местные достопримечательности и попробовать национальную кухню.

Кроме того, в Хорезме, где находится Ичан-Кала, есть и другие достопримечательности, которые могут заинтересовать туристов. Вот некоторые из них:

3. Хива - исторический город, известный своими архитектурными памятниками и древней историей. Здесь можно посетить Ичан-Калу, а также мавзолеи и мечети, которые являются наследием древнейшей цивилизации.

4. Айаз-Кала - древний город, известный своими крепостями и укреплениями. Здесь можно увидеть остатки древних построек и прочувствовать атмосферу прошлого.

5. Маршрут по долине Амударьи - путешествие по этой живописной долине, где можно увидеть пейзажи, растительность и водные объекты региона.

Также возможны различные комбинации и маршруты туризма в Хорезме, которые могут включать в себя посещение различных городов, достопримечательностей и природных объектов. Все зависит от предпочтений туриста и его времени и бюджета путешествия.

Мавзолей тур-мевлана - музей-резиденция «палатка аминхана» - мавзолей\плалбеки ходжа - мавзолей валидтир-ахмад - комплекс хива (исторический\пцентр города)\п- медресе юсуфа ховли - джума-мечеть имама мухаммед аминского - крепость\пкизил кала\п- памятник архитектуры шергазик-хан и мавзолей - минора калон - медресе\пмухаммад амин калоний. [4, с. 6] Ухудшение природных условий и возрастание техногенной нагрузки из-за хозяйственной деятельности человека привели к участию деформационных процессов в уникальных сооружениях в последние годы. Эти процессы могут быть вызваны различными факторами, включая изменение климатических условий, воздействие высоких нагрузок на структуры, отсутствие или неправильное обслуживание сооружений.

Один из основных факторов, способствующих ухудшению природных условий, - изменение климата. Глобальное потепление и изменение осадков могут приводить к увеличению влажности почвы, затоплению территорий, частым и интенсивным осадкам или засухам. Эти изменения могут оказывать негативное влияние на фундаменты и структуры сооружений, вызывая деформации.

Возрастание техногенной нагрузки также является важным фактором. Растущая хозяйственная деятельность человека, включая строительство, увеличение транспортного потока и промышленную деятельность, приводит к увеличению нагрузки на существующие сооружения. Это может привести к появлению трещин, провисанию и деформации структур.

Для снижения влияния ухудшения природных условий и возрастания техногенной нагрузки, необходимо принять соответствующие меры. Это может включать

улучшение качества конструкции и строительных материалов, регулярное обслуживание и ремонт сооружений, адаптацию к изменяющимся климатическим условиям, контроль и ограничение техногенной нагрузки на уникальные сооружения.

Такие меры помогут уменьшить риск деформационных процессов и сохранить уникальные сооружения для будущих поколений. [5, с. 134].

#### 4. ХУЛОСАЛАР

#### ВЫВОДЫ

#### CONCLUSION

Для полноценного изучения хивинских сооружений и их конструктивных особенностей необходимо провести дополнительные исследования и анализ. Важно изучить материалы, использованные при строительстве хивинских зданий, такие как кирпич, глина и дерево, их прочностные свойства и возможность воздействия различных факторов на них. Также необходимо изучить архитектурные детали и элементы, такие как арки, колонны, купола и фундаменты, и их взаимодействие в конструкции зданий. [6, с. 156]. Для решения этих проблем учёными Хорезмской академии Мамуна проводится мониторинг состояния памятников архитектуры Хорезма и разрабатываются методы защиты от влияния окружающей среды. Основной целью этих исследований является разработка методики комплексной оценки технического состояния исторических архитектурных памятников. По результатам данной методики, разрабатывается система инженерного мониторинга за их состоянием и конкретные мероприятия по укреплению конструкции сооружений.

### СПИСОК ЛИТЕРАТУРЫ

- 1 Толстов С.П. Древний Хорезм. Москва, издание МГУ. 1948.
- 2 Жуманиязова М. “Ичон қалъа” – тарихий-этнографик шаҳар (2013-2014 ўқув йили этнографик дала амалиёти ҳисоботлари асосида)// Хоразм Маъмун Академияси ахборотномаси. Хива. 2014й. 4-сон. 49-бет
- 3 Хива. Ташкент. Ўзбекистон.1994.
- 4 Сетмаматов М.Б. Хоразм тарихидан садо берувчи Қалажиқ қалъасини таъмирлаш ва атрофини ободонлаштириш // Хоразм Маъмун Академияси ахборотномаси. Хива. 2020й. 8-сон.6-бет
- 5 Холмурадов, Р.И. Конструкции архитектурных памятников Самарканда / Р. И. Холмурадов, А.З. Хасанов. – Самарканд, 2003.
6. Гендель, Э.М. Инженерные работы при реставрации памятников архитектуры / Э.М. Гендель. – М. : Стройиздат, 1980.
- 7.Xusanova, M. R. A. (2016). ИСПОЛЬЗОВАНИЕ ИНДИВИДУАЛЬНО-СТИЛИСТИЧЕСКИХ НЕОЛОГИЗМОВ-ПРИЗНАК СТИЛИСТИЧЕСКОГО СВОЕОБРАЗИЯ.Актуальные научные исследования в современном мире, (5-1), 125-130.17.
- 8.Rasulova, Azizaxon Muydinovna, & Xusanova, Ma'Rifat Axmadjonovna (2022). POETIK NUTQDA SINONIMLARDAN FOYDALANISH MAHORATI. Oriental renaissance: Innovative, educational, natural and social sciences, 2 (10-2), 807-811.



9. Xusanova, M. R. A. (2021). THE USE OF ARCHAISM IN THE WORKS OF FARIDA AFROZ. *Theoretical & Applied Science*, (4), 252-254.

10. Xusanova Ma’rifat Axmadjonovna., Asomiddinova Gulruh Alijonovna. TIL ESTETIKASIGA DOIR. *Analytical Journal of Education and Development* Volume: 03 Issue: 03 | Mar-2023 ISSN: 2181-2624 [www.sciencebox.uz](http://www.sciencebox.uz) 262-265.

11. Хидиров, X. H. (2019). Philosophical Analysis of the Role of the

Media in Shaping Civic Culture in Uzbekistan. *Молодой ученый*, (15), 322-324.

12. Хидиров, X. H. (2017). Moral personality education in the philosophy of existentialism of Karl Jaspers. *Молодой учёный*, 30, 95.

13. Хидиров, X. H. (2018). Social justice and the process of education, and their mutual influence in the philosophical views of Abu Nasr al-Farabi. *Молодой ученый*, (14), 262-263.

14. Nuraliyevna, Q. D. (2021). Approaches to the development of inclusive competence in the preparation of future teachers for professional activity. *Academicia: An International Multidisciplinary Research Journal*, 11(10), 2314-2320.

15. Nuraliyevna, K. D. (2021). INCLUSIVE EDUCATION IN KINDERGARTEN. *Nauka i obrazovanie segodnya*, (4 (63)), 82-83

16. Sadikova, S. A., Yakubova, Z. Z., Kayumova, D. N., Khalilova, D. F., & Kamalova, G. A. (2023). Preparing Children for Social Activity in Preschool Educational Organizations. *Pedagogical Need. Journal of Advanced Zoology*, 44(S-2), 1777-1784

17. Nuraliyevna, K. D. (2021). INCLUSIVE EDUCATION IN KINDERGARTEN. *Наука и образование сегодня*, (4 (63)), 82-83

18. ST Xasanova, DN qizi Qayumova, BS Ramozonova. (2023). TARIXIY OBIDALAR BILAN TANISHTIRISH ORQALI TARBIYALANUVCHILARDA MILLIY G ‘URURNI SHAKLLANTIRISH TEHNOLOGIYASI. *GOLDEN BRAIN* 1 (31), 101-107

**ТАЪЛИМ ВА ТАРБИЯ СИФАТИНИ ОШИРИШ ЙЎЛЛАРИ****Абдуллаев Бахриддин Тожалиевич***ФарДУ Харбий таълим факультети, Услужий тайёргарлик цикли ўқитувчиси**Таълим дунёви неъматларнинг мухими, Агар у энг юқори сифатлий бўлса.**Акс холда,бу мутлоқо фойдасиз.***R. Kipling**

Ушбу мақолада ёшларини ҳарбий-ватанпарварлик тарбиясининг мазмуни, мақсадлари, вазифалари, йўналишлари, шакллари ва усуллари муҳокама қилинади. Ёшларнинг ҳарбий-ватанпарварлик тарбиясини комплекс таълим технологияси сифатида тушуниш ва амалга оширишга ёндашув асосланади.

Калит сўзлар: таълим, ватанпарварлик, ҳарбий-ватанпарварлик тарбияси, таълим технологияси.

Ўзбекистон Республикаси давлати ва жамиятининг замонавий ривожланиши янги авлодни таълим ва тарбиялаш соҳасида энг жиддий муаммоларни қўяди. Давлатга соғлом, мард, мард, ташаббускор, интизомли, малакали, ўқишга, унинг манфаати учун меҳнат қилишга, керак бўлса, уни ҳимоя қилишга тайёр бўлган инсонлар керак. Бу вазифалардан келиб чиққан ҳолда ўқувчиларни ҳарбий-ватанпарварлик руҳида тарбиялашнинг аҳамияти ортиб боради, чунки муносиб фуқароларни шакллантириш, моҳир ва кучли Ватан ҳимоячиларини тарбиялашга салмоқли, айрим ҳолларда эса ҳал қилувчи ҳисса қўшиши лозим. Чақирувгача бўлган тайёргарликнинг асосий элементи ёшларни ҳарбий хизмат асослари ва ҳарбий рўйхатга олиш мутахассисликларига ўргатишдир. Бундан ташқари, ҳарбий хизмат муддати қисқарганлиги сабабли, мутахассисларни бевосита армиянинг ўзида тайёрлаш учун ҳар доим ҳам вақт этарли эмас. Ҳозирги шароитда мактаб ўқув дастурининг базавий курсида бунга атиги 68 соат ажратилган. Бир қатор ҳудудлар тажрибаси шуни кўрсатдики, ҳатто бундай камтарона вақт оралиғида ҳам жуда яхши муваффақиятларга эришиш мумкин”. Шундай қилиб, ёшларнинг ҳарбий-ватанпарварлик тарбиясини такомиллаштириш янги Ўзбекистон Республикаси давлати, жамияти ва маҳаллий таълим тизимининг долзарб вазифасидир. Бу муаммони ҳал этиш нафақат амалий жиҳатдан, балки илмий-назарий жиҳатдан ҳам замонавий психологик-педагогик ёндашувлар ва таълим технологияларини ишлаб чиқиш ва амалиётга жорий этиш асосида амалга оширилиши керак.

Шундай қилиб, Ўзбекистон Республикаси давлатининг хавфсизлиги ва муҳофаа қобилиятини таъминлаш учун зарур бўлган замонавий таълимнинг муҳим илмий ва амалий муаммоларидан бири ҳарбий-ватанпарварлик тарбиясининг илмий, назарий, технологик, услубий асосларини ишлаб чиқишдир. Шу билан бирга, ёш авлодни ватанпарварлик қадриятларига, ҳарбий хизматга, Ватанга муносиб хизмат қилишга сингдириш йўлларини кўрсатувчи муаммони илмий-назарий асослаш зарур.

Олиб борилаётган тадқиқотлар шуни кўрсатадики, аниқланган муаммони муваффақиятли ҳал этиш учун ёшларни ҳарбий-ватанпарварлик руҳида тарбиялашни икки томонлама таълим технологияси сифатида кўриб чиқиш мақсадга мувофиқдир, чунки у педагогик шакл ва методлар орқали шакллантирилиши ва ривожланиши учун

мўлжалланган. ёш фуқарога келажакдаги Ватан ҳимоячиси сифатида шахс, жамият, давлат, умуман, шахс, шахс, меҳнаткаш сифатида хавфсизлигини таъминлашга ҳисса қўшишга тайёр ва қодир бўлган энг муҳим ахлоқий ва психологик фазилатлар; Россия фуқароси: жасорат, характернинг кучи, масъулият, меҳнатсеварлик, фидойилик, қонунга риоя қилиш, қатъиятлилиқ, қатъиятлилиқ, жисмоний чидамлилиқ.

Шу билан бирга, биринчи навбатда, ҳарбий-ватанпарварлик тарбияси Ватан, шахс, жамият ва давлат хавфсизлигини таъминлаш вазифаларини бажариш учун зарур бўлган ватанпарварлик, ахлоқий, психологик ва шахсий фазилатларни шакллантиришга қаратилган. Шунга кўра, ҳарбий-ватанпарварлик тарбиясининг мақсади фуқароларда ватанпарварлик бурчини чуқур англаш, Ватан ҳимояси учун курашишга тайёр туриш, умуман, Ватан ва унинг фуқаролари хавфсизлигини таъминлашга қодир фуқароларни тарбиялашдан иборат.

Миллий ўзликни англаш туйғуси ва Ватанга муҳаббат туйғуси ўз-ўзидан шаклланмаслиги керак, деган тушунча мавжуд. оила, мактаб ва таълим тизими томонидан инсонга сингдирилиши. Ёшлар қалбида ватанпарварлик, ота-она кўмагида Ватанни ҳимоя қилишга шайлик туйғуларини жуда ёшлиқдан сингдириш, унинг барча босқич ва бўғинларидаги таълим муассасаларида янада тарбиялаш зарур. Бинобарин, ўқитувчи ва таълим соҳаси ходимлари олдида турган ватанпарварлик, ёшларни Ватан ҳимоячиси этиб тарбиялаш вазифаси жуда мураккаб ва масъулиятлидир. Ушбу ҳолатларни ҳисобга олган ҳолда, педагогик тадқиқот жараёнида ҳарбий-ватанпарварлик тарбиясининг таълим технологияси қандай тарбия шакллари, усуллари, усуллари мажмуини ташкил этиши кераклигини аниқлаш керак, уни амалга ошириш ўқитувчиларга, жараён иштирокчиларига имкон беради.

Керакли натижага эришиш учун маълум воситалар, шакллар, усуллар, техникалар ёрдамида ҳарбий-ватанпарварлик тарбияси - замонавий мактаб ўқувчиси, талаба, ёш Ўзбекистон Республикаси фуқароси ватанпарварлик, фуқаролик, Ватанни ҳимоя қилишга тайёрлик ва тегишли шахсиятни шакллантириш. Ўзбекистон Республикасининг миллий хавфсизлигини, фуқароларининг хавфсизлигини, тинч ва уруш даврида Ватан ҳимоясини таъминлашга ҳисса қўшадиган фазилатлар ҳарбий-ватанпарварлик тарбияси ўз таркибида Конституция ва хавфсизлик ва муҳофаза масалаларига оид амалдаги қонун ҳужжатлари қоидаларини амалга оширишга қаратилган ижтимоий жараёндир. Ҳарбий-ватанпарварлик тарбиясининг тўғридан-тўғри меъриий-ҳуқуқий асослари қуйидаги ҳуқуқий ҳужжатлардир:

Умуман олганда, таълим муассасалари, жумладан, ҳуқуқни муҳофаза қилувчи органларнинг таълим муассасалари фаолиятида ёшларни ҳарбий-ватанпарварлик руҳида тарбиялашнинг қуйидаги йўналишларини ажратиш кўрсатиш мумкин:

1) Давлат, Қуролли Кучлар, бошқа ҳуқуқни муҳофаза қилувчи органлар тарихи ва уларнинг анъаналари бўйича таълим:

- Ватанмиз мустақиллиги учун курашда ҳалок бўлганлар хотирасини абадийлаштириш тадбирлари (ёдгорликлар ва қабрларга ҳомийлик қилиш; хотира соатлари; ёдгорликлар олдида фахрий қоровул сафини куриш, гуллар қўйиш; йиғилишлар ва бошқа ватанпарварлик тадбирларини ўтказиш; аскарларнинг дафн этилган жойлари ва бошқа ёдгорлик жойлари);

- таълим муассасаларида музейлар, хиёбонлар, ҳарбий шон-шухрат кўргазмаларини ташкил этиш;

- экскурсиялар, “Жасорат боғлари”, Улуғ Ватан уруши ва бошқа урушлар фахрийлари, жангчилар, махсус оператсия иштирокчилари билан учрашувлар ўтказиш;

- унутилмас саналарни нишонлаш, концертлар, кўргазмалар, викториналар, танловлар, видеофилмлар намойиши ва бошқаларни ташкил этиш;

2) ҳарбий спорт таълими;

-жанговар ва ҳарбий шон-шараф жойларига саёҳатлар, Ўзбекистон Республикаси Қуроли Кучлар ва бошқа ҳуқуқни муҳофаза қилиш органлари тарихидаги унутилмас саналарга бағишланган спорт ва енгил атлетика мусобақалари ва спорт мусобақаларини ташкил этиш;

- ҳарбий спорт ўйинларини ташкил этиш ва иштирок этиш, шу жумладан. Ҳарбий-ватанпарварлик таълими тизимининг деярли барча таркибий қисмларининг муаммоларини комплекс ҳал қиладиган “Шунқорлар” да: жамоани ташкилий жиҳатдан мустаҳкамлашга ижобий таъсир кўрсатади, ёшларнинг ижтимоий фаоллигини ривожлантиришга ёрдам беради, зарур фазилатларни шакллантиради. жангчи, Ватан ҳимоячиси учун;

- мудофаа-оммавий ва спорт-соғломлаштириш ишлари ойликлари, ҳарбий спорт эстафеталари, ҳарбий спорт байрамлари, Ватан ҳимоячилари кунлари, кутқарувчилар кунлари ва бошқаларни ўтказиш;

3) мактаб ва ҳарбий гуруҳларнинг муносабатлари ва ўзаро таъсири орқали таълим:

- ҳарбий амалий тўғараклар ва сексияларни бошқариш;

- мудофаа спорт оромгоҳлари, ҳарбий ўқув йиғинларини биргаликда ташкил этиш;

- ҳарбий хизматчилар ва ҳуқуқни муҳофаза қилиш органлари ходимлари билан учрашувлар ўтказиш.

Ҳарбий-ватанпарварлик тарбиясининг танланган йўналишлари ва шакллари таклиф этилади уни ҳам турли тоифадаги ўқувчилар, ёшлар, ҳам турли даражадаги таълим, ҳар хил турдаги таълим муассасаларини қамраб олувчи яхлит таълим технологияси сифатида кўриб чиқиш ва амалга ошириш.

Ҳарбий-ватанпарварлик тарбиясининг ушбу йўналишларининг муҳимлигини таъкидлаб, мактабдан ташқари, тарбиявий ишлар, ҳарбий-ватанпарварлик тарбияси бўйича ўқувчилар билан ишлашнинг ролини таъкидлаб, умуман олганда шуни таъкидлаш керакки, бутун ўқув жараёни бошида ҳали ҳам шундай бўлиши керак режалаштирилган таълим фаолияти мактабдаги дарслар, университетдаги ўқув машғулоти ва давлат таълими бўйича дарслар.

Шундай қилиб, назария ва амалиётнинг таҳлили ва ўтказилган экспериментал тадқиқотлар ёшларни ҳарбий-ватанпарварлик тарбиясини комплекс таълим технологияси, шу жумладан воситалар, шакллар, усуллар мажмуаси сифатида кўриб чиқиш ва амалга ошириш имконияти ва мақсадга мувофиқлиги тўғрисида хулоса чиқаришга имкон беради.

Замонавий ёшларни ҳарбий-ватанпарварлик тарбияси мақсадларига эришишни таъминлайдиган техникалар. Шу билан бирга, ёш авлодни ҳарбий-ватанпарварлик руҳида тарбиялашнинг асосий юкини таълим муассасалари зиммасига олиши керак,

улар орасида ҳуқуқни муҳофаза қилувчи органларнинг таълим муассасалари алоҳида ўрин тутишга даъват этилган.

### FOYDALANILGAN ADABIYOTLAR

1. Abdugani, B., Bahridin, A., Bahodir, P., & Ugli, Y. A. B. (2021). Education Is the Foundation of Sustainability. *Journal of Pedagogical Inventions and Practices*, 3, 14-17.
2. Tojaliyevich, A. B., Ortikovich, U. A., & Saydaliyevich, U. S. (2022). BASIC AND PROFESSIONAL CRITERIA FOR PREPARING THE SPECIAL STUDY PERSONNEL. *Galaxy International Interdisciplinary Research Journal*, 10(7), 79-82.
3. Tojalievich, A. B. (2022). Raise the awareness of military personnel about combat and combat readiness. *Eurasian Scientific Herald*, 7, 224-225.
4. Абдуллаев, Б. Т. (2022). МУДОФАА ВАЗИРЛИГИ БЎЛИНМАЛАРДА ЖАНГОВАР ТАЙЁРГАРЛИКНИ ОШИРИШ МАҚСАДИДА ШАХСИЙ ТАРКИБНИ КЎНИКМАЛАРИНИ ЎЗЛАШТИРИШНИНГ ТАКОМИЛЛАШТИРИШ. *ПОДКОР О'QITUVCHI*, 2(23), 152-154.
5. Tojalievich, A. B. (2022). Raise the awareness of military personnel about combat and combat readiness. *Eurasian Scientific Herald*, 7, 224-225.
6. Гнатышина, Е. В. Теоретические аспекты формирования информационной культуры педагога профессионального обучения: монография 2007. – 170 с.
7. Савченков А.В. Эффективность образования в условиях нарастающего экономического кризиса *Вестник Челябинского государственного педагогического университета*. 2017. № 3. С. 37-42. 5.
8. Majidov, R. R., Boqiyev, F. H., Raximov, D. R., Saydaxmadov, A. V., Soliyev, I. S., & Abduqodirov, D. S. (2023). JISMONIY TARBIYA VA SPORT PEDAGOGIKASI DARS MASHG ‘ULOTLARINI SAMARADORLIGINI OSHIRISHNING USULLARI. *Educational Research in Universal Sciences*, 2(1), 28-32.
9. Boqiyev, F. (2024). MASSAJ VA GIMNASTIKA MASHQLARI ORQALI REFLEKTOR HARAKATLAR VA “HARAKAT XOTIRASI” NI TAKOMILLASHTIRISH. *SPORT VA XORIJIY TILLAR INTEGRATSIYASINING AMALGA OSHIRISH MUAMMOLARI VA YECHIMLARI*, 1(1), 365-369.
10. Fazliddin, B. (2024). BO ‘LAJAK JISMONIY MADANIYAT O ‘QITUVCHILARINI TURISTIK FAOLIYATGA TAYYORLASH METODIKASINI TAKOMILLASHTIRISH. *Research and implementation*, 2(4), 142-146.

---

**THE USE OF MODERN INNOVATIVE TECHNOLOGIES IN FOREIGN LANGUAGE TEACHING AND ITS EFFECTIVENESS.****Fayziyeva Dinara Nuriddin qizi***Student of the Faculty of Foreign Languages, Karshi State University*

**ABSTRACT:** *In this article, the scientific-theoretical views on the formation of innovative technologies and skills as a means of teaching young people learning foreign languages are expressed. There are theories about the environmental inter-dependence of educational technologies and processes, the development and nature of views on the form of education considered in terms of principle and main source. The role of various innovative technologies in language learning and the formation of talented students-young people by means of them, considerations and opinions on increasing their level of language knowledge have been expressed. In addition, the article contains solutions to various problem situations, the expression of psychological situations and theories. Various views of the modern approach are also enriched with sufficient theoretical views in the article.*

**KEY WORDS:** *Interface, working program, bot, information technology, fundamental need, aspect, CEFR, graphic organizers, CD players.*

After our country gained independence, interest in teaching foreign languages increased and many opportunities were created for young people. As our first president, Islam Karimov said: "Currently, teaching foreign languages is given great importance in our country. This is certainly not for nothing. There is no need to overestimate the importance of perfect knowledge of foreign languages for our countries, which are striving to take their rightful place in the world community today, and for our people, who are building their great future in solidarity and cooperation with our foreign partners. As a logical continuation of these thoughts, the Presidential Decree "On measures to further improve the system of teaching foreign languages" adopted on December 10, 2012 expanded the opportunities for learning foreign languages. In our republic, new methods and requirements have been developed in accordance with the European Framework of Reference for Teaching Foreign Languages and the Evaluation of Knowledge and Skills of Foreign Language Teachers (CEFR). According to it, textbooks were created for students of general education schools and vocational colleges. In accordance with these requirements, classrooms were equipped with stands and new information and communication techniques. The demand for learning a foreign language is increasing day by day. Foreign language science is divided into four aspects (reading, speaking, listening comprehension and speaking), and separate concepts and skills are given for each of them. Educational technologies are effective use of modern information technologies in the educational process. It is also intended to increase the quality and efficiency of education by introducing modern innovative technologies into the educational process. In particular, there are several advantages of using such information and communication technologies in learning a foreign language. The role of modern technology in language learning and teaching is incomparable. The use of technological tools is useful in every aspect of learning a foreign language (reading, reading, listening and speaking). For example, in order to listen and

understand, of course, it is impossible to carry out this process without a computer, player, and CD discs. Listening comprehension is one of the most important parts of language learning. At the same time, the reader is required to pay attention to the speaker's pronunciation, adherence to grammatical rules, vocabulary and its meanings. An important factor in the use of modern technologies in the educational process is that students know information and communication technologies well and are able to use them. Teaching and learning a foreign language using modern technologies is one of the most fruitful ways. In this process, including:

- ▶ when-using computers, the student can watch and listen to foreign language videos, demonstrations, dialogues, movies or cartoons;
- ▶ it is possible to listen and watch foreign language radio broadcasts and television programs;
- ▶ Use of tape recorders and cassettes, which are considered a more traditional method;
- ▶ CD players can be used.

The use of these technical tools makes the process of learning a foreign language more interesting and effective for students. Today, teaching lessons through interactive games is becoming a tradition in schools. It is known that the lesson is conducted based on various games, which ensures that student's demonstrate their capabilities, concentrate, improve their knowledge and skills, and become stronger. The basis of the use of game technology is the activity that activates and accelerates the student. According to psychologists, the psychological mechanisms of playful activity rely on the fundamental needs of a person to express himself, find a stable place in life, self-control, and realize his potential. Any game should be based on generally accepted educational principles and tactics. Educational games should be based on educational subjects. In the process of games, the student is more interested in this exercise than in a regular lesson and is more active. It should be noted that the game is, first, a method of teaching. Pupils participate in game lessons with interest, strive to win, and the teacher provides education to the pupil through them. The student believes that he can speak, listen, understand, and write in English while playing games, he is interested. We know that in the current educational process, the student should be the subject. Focusing more on interactive methods will increase the effectiveness of education. One of the most important requirements for English language classes is to teach students to think independently. Today, English language teachers are using the following innovative methods based on the experience of pedagogues from the United States of America and England:

- ▶ To apply this method of "Creative Problem Solving", the beginning of the story is read, and the judgment of the students is referred to how it will end;
- ▶ "Merry Riddles" teaching riddles to students is important in teaching English, they learn unfamiliar words and find the answer to riddles;
- ▶ "Quick answers" helps to improve the effectiveness of the lesson;
- ▶ "Chigil yozdi" ("Warm-up exercises") using various games in the classroom to interest students in the lesson;
- ▶ "Pantomime" (pantomime) this method can be used in a lesson where very difficult topics need to be explained or when written exercises are done and students are tired;
- ▶ "A chain story" method helps students to develop oral speech;

► "Role games" (Acting characters), this method can be used in all types of lessons.

In order to teach the profession, people in professions such as "Interpreter", "Translator", "Writer", "Poet" can participate in the class and talk with students; ► "Thinkers meeting" poets and writers such as U. Shakespeare, A. Navoi, R. Burns can be "invited". At such a time, using the wise words they said in the lesson will help young people to be educated as perfect people;

► The "When pictures speak" method is very convenient and helps to teach English and develop the oral speech of students, for this it is necessary to use pictures related to the topic;

► Quiz cards are distributed according to the number of students and allow all students to participate in the lesson at the same time, which saves time.

As we have seen, each innovative technology has its own advantages. In all such methods, cooperation between the teacher and the student, the active action of the student in the educational process is envisaged.

In accordance with these requirements, classrooms were equipped with stands and new information and communication techniques. The demand for learning a foreign language is increasing day by day. Foreign language science is divided into four aspects (reading, speaking, listening comprehension and speaking), and separate concepts and skills are given for each of them. Educational technologies are effective use of modern information technologies in the educational process. It is also intended to increase the quality and efficiency of education by introducing modern innovative technologies into the educational process. In particular, there are several advantages of using such information and communication technologies in learning a foreign language. The role of modern technology in language learning and teaching is incomparable.

He use of these technical tools makes the process of learning a foreign language more interesting and effective for students. In the process of globalization, it is difficult to imagine our life without the Internet. It is one of the most effective ways to use it effectively in the process of learning and teaching a foreign language. You will have the opportunity to communicate with people who speak a foreign language through the Internet. You can improve writing practice by writing letters via e-mail. Bringing modern communication technologies into the educational process, using them purposefully and correctly, and using them to increase the student's interest in a foreign language and increase the effectiveness of teaching is the most important issue. Through this, the opportunity to use innovative technologies of education will be created and the demand will increase. Today, there are several different methods of innovative educational technologies. If they use wide and various methods to cover the topic in classes, the efficiency of the lesson will be high and the increase of students' interest in the lesson will be ensured. It is intended to increase the effectiveness of education by introducing innovations into the educational process and implementing them. The use of various role-playing and action games in the teaching of foreign language classes increases the interest in the lesson and language learning. It helps students to communicate with others by working in pairs or small groups. The use of graphic organizers in the educational process is one of the most important ways to illuminate the topic and deliver it to students. It is also possible to use several different graphic organizers to cover the same topic. When teaching a foreign language, it is



appropriate to use graphic organizers to explain new words and grammatical rules related to the topic. It will also be easy to remember if these are presented through graphic organizers.

The effectiveness of using different tables in the process of teaching a foreign language is also high. Using tables in the educational process, students can learn a certain grammatical rule, for example, making sentences using tenses, placing new words. At a time when the need to learn a foreign language is high, effective use of modern information technologies and innovative educational technologies in the educational process will make this process effective. The effectiveness of innovative educational technologies lies in their correct and effective use in the educational process.

In short, because of using innovative methods in English lessons, students' logical thinking skills develop, their speech becomes fluent, and the ability to quickly and correctly answer is formed. Such methods make the student eager for knowledge. The student tries to prepare thoroughly for the lessons. This makes students active subjects of the educational process. As the education system sets itself the task of educating a freethinking, well-rounded, mature person, in the future, we future teachers will contribute by developing ways to effectively use innovative technologies. Possible.

#### REFERENCES:

1. Yoldoshev J. T. "Problem solutions in the direction of new pedagogical technologies. Tashkent. 1999.
2. Bekmuratova U. B. Abstract on "Using innovative technologies in teaching English". Tashkent - 2012
3. Otaboeva, M. R. The use of modern innovative technologies in foreign language teaching and its effectiveness / M. R. Otaboeva. — Text: neposredstvennyy, electronic // Molodoy uchenyy. — 2017. — No. 4.2 (138.2). — S. 36–37. — URL: <https://moluch.ru/archive/138/39058/> (data processing: 04/27/2020)
4. N. Q. Khatamova, M. N. Mirzayeva. "INTERACTIVE METHODS USED IN ENGLISH LANGUAGE LESSONS" (methodical guide), Navoi, 2006, 40 pages.
5. M. Kholdorova, N. Fayziyeva, F. Rikhsittilayeva. "USE OF HELPING TOOLS IN TEACHING A FOREIGN LANGUAGE". Tashkent: TDPU named after Nizomi, 2005
6. N.Q. Khatamova, M.N. Mirzayeva. "Interactive methods used in English language classes" (methodical guide), Navoi, 2006, 40 pages.
7. Xusanova, M. R. A. (2016). ИСПОЛЬЗОВАНИЕ ИНДИВИДУАЛЬНО-СТИЛИСТИЧЕСКИХ НЕОЛОГИЗМОВ-ПРИЗНАК СТИЛИСТИЧЕСКОГО СВОЕОБРАЗИЯ. Актуальные научные исследования в современном мире, (5-1), 125-130.17.
8. Rasulova, Azizaxon Muydinovna, & Xusanova, Ma'Rifat Axmadjonovna (2022). POETIK NUTQDA SINONIMLARDAN FOYDALANISH MAHORATI. Oriental renaissance: Innovative, educational, natural and social sciences, 2 (10-2), 807-811.
9. Xusanova, M. R. A. (2021). THE USE OF ARCHAISM IN THE WORKS OF FARIDA AFROZ. Theoretical & Applied Science, (4), 252-254

10. Xusanova Ma’rifat Axmadjonovna., Asomiddinova Gulruh Alijonovna. TIL ESTETIKASIGA DOIR. Analytical Journal of Education and Development Volume: 03 Issue: 03 | Mar-2023 ISSN: 2181-2624 [www.sciencebox.uz](http://www.sciencebox.uz) 262-265.

11. Хидиров, X. H. (2019). Philosophical Analysis of the Role of the

Media in Shaping Civic Culture in Uzbekistan. Молодой ученый, (15), 322-324.

12. Хидиров, X. H. (2017). Moral personality education in the philosophy of existentialism of Karl Jaspers. Молодой учёный, 30, 95.

13. Хидиров, X. H. (2018). Social justice and the process of education, and their mutual influence in the philosophical views of Abu Nasr al-Farabi. Молодой ученый, (14), 262-263.

14. Mamatkadirovna N. K. Pedagogical system of development of culture of international communication in students //ACADEMICIA: An International Multidisciplinary Research Journal. – 2021. – Т. 11. – №. 11. – С. 245-247.

15. KARIMOVA N. PRINCIPLES TO DEVELOP THE LITERACY OF INTERNATIONAL COMMUNICATION CULTURE IN STUDENTS //ЎЗМУ ХАБАРЛАРИ ВЕСТНИК НУУЗ АСТА NUUZ. – 2022.

16. KARIMOVA N. MUTUAL-COLLECTIVE LEARNING //JOURNAL OF INNOVATIONS IN SCIENTIFIC AND EDUCATIONAL RESEARCH. – 2021. 13. Mamatkadirovna K. N. JARAYONIDA TALABALARNING KOMMUNIKATIV FAOLIYATINI SHAKILLANTIRISHDA TA’LIM INFORMASION TEXNOLOGIYADAN FOYDALANISH //Ta’lim fidoyilari. – 2022. – Т. 18. – №. 5. – С. 338-341.

17. Mamatkadirovna N. K. Pedagogical system of development of culture of international communication in students //ACADEMICIA: An International Multidisciplinary Research Journal. – 2021. – Т. 11. – №. 11. – С. 245-247. 8

18. Mamatkadirovna A. K. et al. Translation as a Special Type of Language and Intercultural Communication //JournalNX. – С. 176-180. 9. Karimova N. Professional and moral competence of primary school teachers: essence, structure, content //European Journal of Research and Reflection in Educational Sciences Vol. – 2019. – Т. 7. – №. 11.

## ФЕНОЛ ВА УНИ ҲОСИЛАЛАРИНИ ВИНИЛЛАШ ЖАРАЁНИНИ МАТЕМАТИК МОДЕЛЛАШТИРИШ

**О.Х.Касимова**

*Самарқанд давлат ветеринария медицинаси, чорвачилик ва биотехнологиялари  
университети Тошкент филиали*

**Д.Х.Мирхамитова**

*Тошкент давлат техника университети Олмалик филиали*

**Калит сўзлар:** фенол, *n*-бромфенол, винил эфирлар, квант-кимёвий ҳисоблашлар, математик моделлаштириш, юқори асосли система, жараён механизми.

**Аннотация:** Фенол ва уни ҳосилалари асосида олинган винилэфирларнинг квант-кимёвий ва молекуляр-динамик ҳисоблашлари амалга оширилди. Виниллаш жараёни натижалари математик қайта ишланиб математик моделлаштирилди, винилэфирнинг ҳосил бўлиш механизми изоҳланди.

Фенол ва уни ҳосилаларини виниллаш натижаларини амалиётда таҳлил қилишда уни математик моделлаштириш катта аҳамиятга эга. Бундан келиб чиқиб, ацетиленни қўллаб танланган фенол ва уни винил эфирлари синтезини математик моделлаштириш тадқиқ этилган [1]. Намуна сифатида *n*- бромфенолни каталитик виниллаш жараёнини математик моделлаштириш натижалари келтирилди. *n*-Бромфенолни ацетилен асосида таклиф этилган виниллаш усули формализация бўйича уч фазали тизимда ўтадиган мураккаб стехиометрияси ва иссиқлик алмашилини кўриниши бўйича фарқланади. Математик моделни тузишда адабиётлардаги маълум қонуниятларни қўллаш билан реакцияларнинг асосий схемасини ажратиш йўли бўлиши мумкин. Лаборатория қурилмасида олинган натижалар асосида келтирилган. Бунда мақсадли функция сифатида *n*- бромфенолни чиқиш унуми ва реакция тезлиги қўлланилган. Қуйидаги расмларда *n*- бромфенолни виниллаш жараёнини моделлашнинг визуал иконограммалари келтирилган, бу ерда реакция давомийлиги ва унинг ҳарорати ишчи функциялардир.

*n*- Бромфенол винил эфирининг унуми ҳарорат ва вақтга боғлиқлиги мўлжалланганидек экстремал характерга эга, бу эса экспериментда ўрнатилган диапазонларнинг таъсирлигини тасдиқлайди. Ўрнатилган боғлиқлик тенглама билан аппроксимланади:

$$y = -133,34 + 4,15x_1 - 0,028x_1^2 + 2,78x_2 - 0,47x_2^2 \quad (1)$$

бунда *y*- *n*-бромфенол винил эфири унуми (%);

*x*<sub>1</sub>- ҳарорат (°C);

*x*<sub>2</sub>- вақт давомийлиги (соат).

Виниллаш жараёни шароитини оптималлаштиришнинг технологик шарти маҳсулот унумини ошириш ҳисобланади:

$$y(x_1, x_2) \rightarrow \max \quad (2)$$

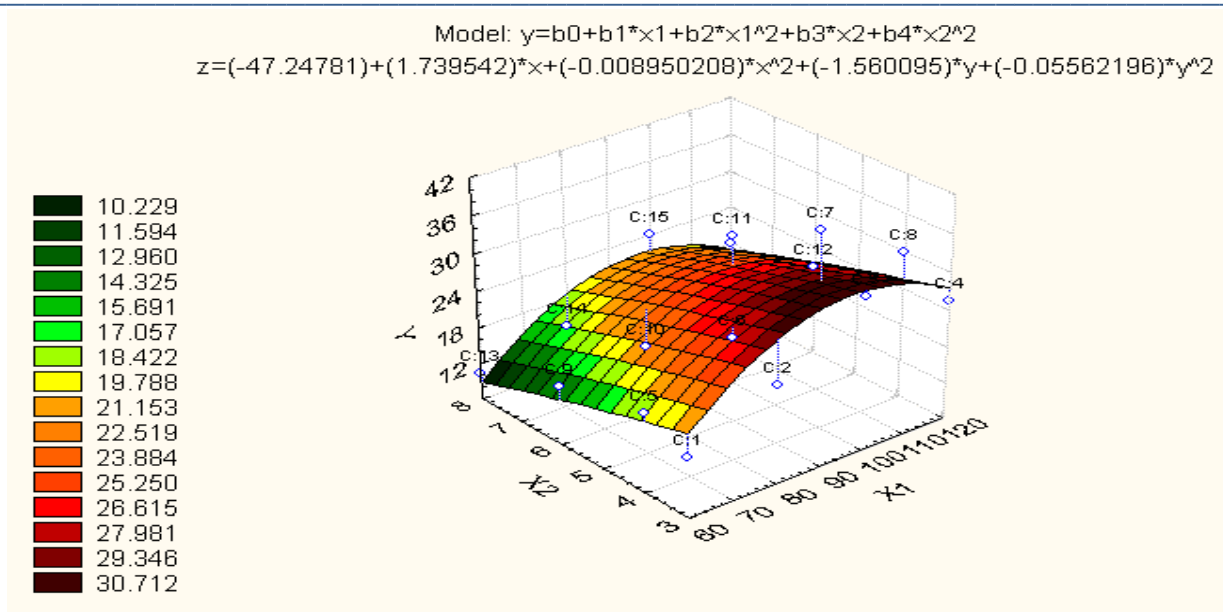

**1- Расм. n- Бромфенол винил эфири синтези жараёнини математик моделлаштириш иконограммаси**

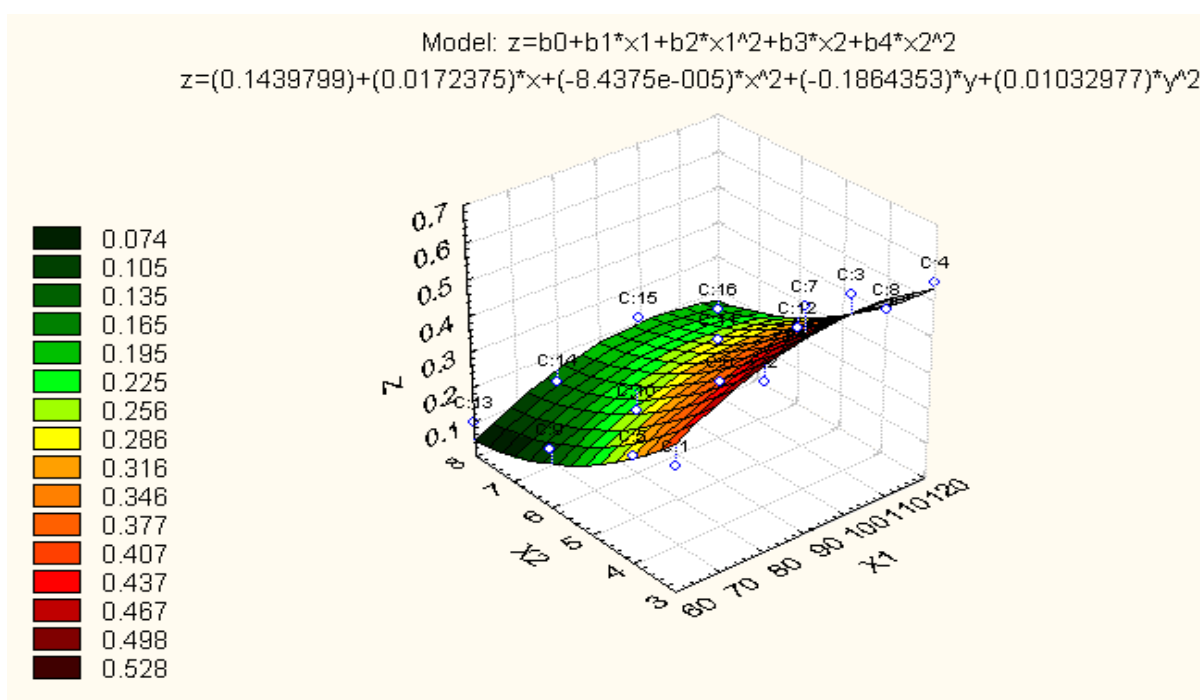

**2-Расм. n-Бромфенолни виниллаш реакциясида реакция тезлигига харорат ва реакция давомийлигининг биргаликдаги таъсири иконограммаси.**

Бу эса юқорида таъкидланганидек, маҳсулот унумини аниқлаш орқали амалга оширилади. Муқобил ҳолатни ифодалаш учун жараён математик моделланади ва умумий кўриниш:

$$y = b_0 + b_1x_1 + b_2x_1^2 + b_3x_2 + b_4x_2^2 \quad (3)$$

холда ифодаланади. Ҳар бир  $x_1$  ва  $x_2$  ўзгарувчилари орқали «у» ни дифференциялаб қуйидаги тенглама ҳосил қилинади:

$$\begin{cases} \frac{\partial y}{\partial x_1} = b_1 + 2b_2x_1 = 0 \\ \frac{\partial y}{\partial x_2} = b_3 + 2b_4x_2 = 0 \end{cases} \quad (4)$$

Тенгламалар системаси ечилиб  $x_1$  ва  $x_2$  топилади:

$$x_1 = -\frac{b_1}{2b_2} \quad \text{ва} \quad x_2 = -\frac{b_3}{2b_4} \quad (5)$$

$b_1, b_2, b_3$  ва  $b_4$  қийматлари ўрнига қўйилиб  $x_1$  ва  $x_2$  учун оптимал топилади:  
 $x_1 = 122,7^\circ\text{C}$ ;  $x_2 = 7,6$  соат,  $y = 35,2\%$ ;  $z = 2,68 \cdot 10^{-4}$  мол/л.соат.

Фенол ва унинг ҳосилаларини винил эфирлари ҳосил бўлишининг механизми таклиф этилган. Фенол ва унинг ҳосилаларини муҳим хусусиятларидан бири уларнинг молекуласида реакция қобилияти юқори бўлган гидроксил гурухи ва ароматик халқа мавжудлигидир. Шунинг учун бу туркум моддалардан турли хил бирикмаларни синтез қилиш имконияти юқори ҳисобланади [2-4].

Адабиётларда ацетилен спиртлари, феноллар ва уларнинг ҳосилалари, карбон кислоталар, ҳамда углеводларнинг ацетилен билан таъсири ва реакция натижада уларнинг винил ҳосилалар ҳосил бўлиш механизмлари тўғрисида Трофимов Б.А., Новокшонов В.В., Поткин В.И., Дикусар Е.А. ва уларнинг шогирдлари Опарина Л.А., Лавров В.И., Паршина Л.Н. томонларидан бир қанча фикрлар билдирилган. Улар бир-бирини тўлдирсада, лекин турли нуқтаи назардан ёндашилган [3].

п-Бромфенолни гомоген фазада КОН-ДМСО юқори асосли системасида ацетилен билан нуклеофил бирикиш реакцияси кетиши натижасида п-бромфенолнинг винил эфири ҳосил бўлади.

Адабиёт манбаларига таянган ҳолда п-бромфенолнинг винил эфири синтези реакцияси меҳазми қуйидагича таклиф этилди.

Реакциянинг дастлабки босқичида эритувчи ДМСО ва калий ишқори ўзаро таъсирлашиб юқорли асосли система, яъни оралик комплекс ҳосил қилади:

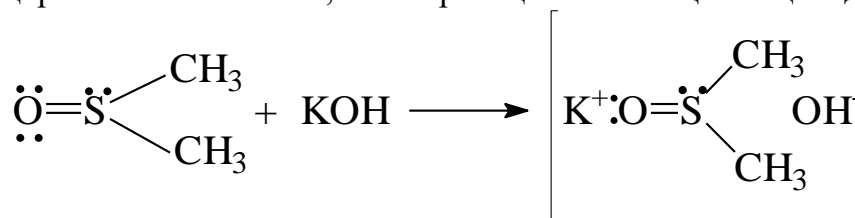

Ҳосил қилинган оралик комплекс п-бромфенол билан реакцияга киришади ва п-бромфенолнинг калийли тузи, яъни калий п-бромфенольят ҳосил қилади [3,4].

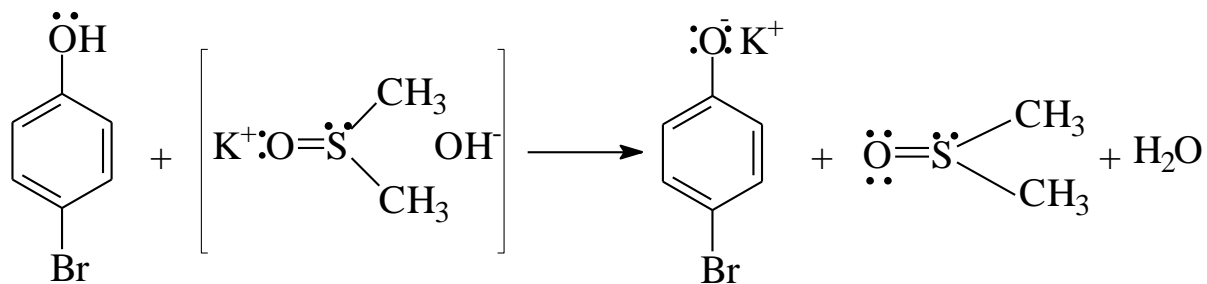

Реакциянинг кейинги босқичида ҳосил бўлган *p*-бромфенолнинг калийли тузи ацетилендаги учбоғга “нуклеофил бирикиш” содир бўлади ва оралиқ металл комплекс ҳосил бўлади.

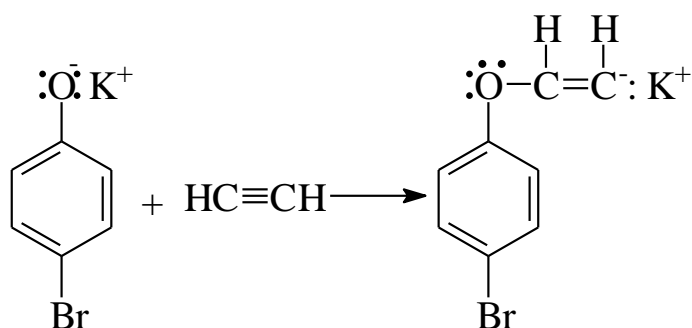

Оралиқ металл комплекс *n*-бромфенол билан таъсирлашиб *p*-бромфенолнинг винил эфирини ҳосил қилади [5-6].

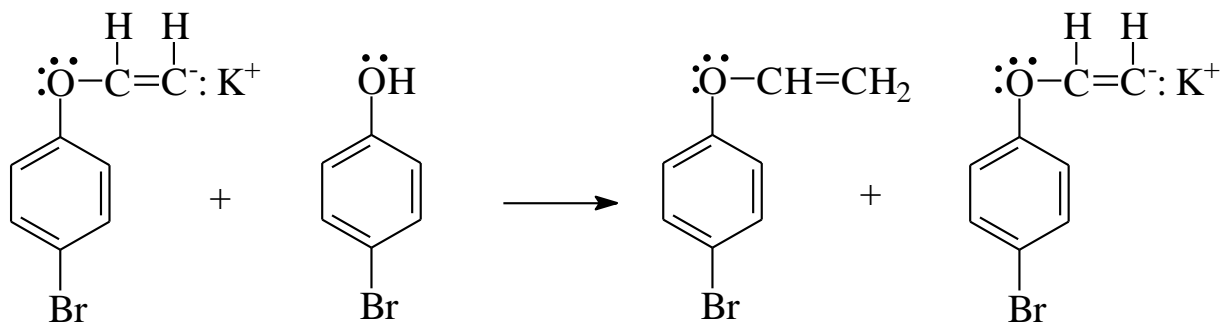

Фенол ва унинг ҳосилаларини виниллаш жараёнида келтирилган юқори асослиликнинг моҳияти шундаки, икки ёки бир неча асоснинг синергизми асосида металл иони делокалланган зарядли комплекс катион ҳосил қилади ва анионнинг фаоллигини кескин оширади.

---

**Фойдаланилган адабиётлар:**

1. Майер, И. Избранные главы квантовой химии: доказательства теорем и вывод формул : учебное пособие / И. Майер ; под ред. А. Л. Чугреева. - 4-е изд. Москва, 2021. - 387 с
2. Викторова Н. Б. Основы математического моделирования квантовых вычислительных процессов / Санкт-Петербург “Лань”, 2023, -120 с.
3. Л.А.Юсупова, С.Э.Нурманов, Д.Х.Мирхамитова, А.Икромов, Ш.Б.Мамаризаев, Х.М.Вапаев, Моделирования процесса винилирования бутин-2-диола-1,4 // Журнал “Химия и химическая технология”, Ташкент, 2015, №3. С.56-60.
4. Нурманов С.Э., Солиев М.И., Мирхамитова Д.Х., Электронная структура ароматических ацетиленовых спиртов и моделирование их винилирования // Журнал “Современные научные исследования и инновации”, Россия, 2015, С.78-81.
5. Козинская Л.К. Механизм и квантово-химический расчет синтеза 4', 4'' (5'')-ди-(метилэтилоксиметил)-добензо-18-краун-6 // Universum: химия и биология электронный научный журнал, Россия, 2021, №3(81).
6. Нурманов С.Э., Геворгян А.М., Матмуратов Ш.А., Касимова О., Сирлибаев Т.С., Калядин В.В. Синтез винилфенилового эфира и применение его в качестве аналитического реагента // Журн. прикладной химии., Россия, 2002. Т.75. Вып.3. с. 491 – 495.

**UMUMIY O‘RTA TA‘LIM SIFATINI BOSHQARISHDA BAHOLASHNING  
INNOVATSION USULLARIDAN FOYDALANISH**

*O‘rolova O‘g‘iloy Bahodir qizi*

*Oriental universiteti magistranti*

**M.Mirqosimova**

*Ilmiy rahbar: Turon FA akademigi, prof.*

**Anotatsiya:** *Ushbu maqolada maktabda baholashning innovatsion usullarini joriy etish orqali ta‘lim sifatini boshqarish mazmuni, shakl va vositalari yoritilgan; ta‘limni tashkil etish va o‘qitish jarayonida PISSA va TIMSS dasturlaridan foydalanish haqida ma‘lumotlar berilgan.*

**Kalit so‘zlar:** *PIRLS, PISA, TIMSS, TAILS xalqaro baholash dasturi, ta‘lim sifati, ta‘limni boshqarish, baholashning innovatsion usullari, boshqarish mazmuni, shakl va vositalari.*

Jahonning rivojlangan mamlakatlarida baholashning innovatsion usullari ta‘limning barqaror taraqqiyotini ta‘minlaydigan asosiy kuch sifatida e‘tirof etilgan. Xalqaro tashkilotlar hamda dunyoning rivojlangan mamlakatlari tomonidan 2030-yilgacha belgilangan yangi ta‘lim konsepsiyasida “o‘qitish sifatini baholash jarayoni va vositalarini takomillashtirish, erishilgan natijalarni aniqlash imkonini beruvchi mexanizmlarni amaliyotga joriy etish” dolzarb vazifa etib belgilangan [1].

Dunyo miqyosida ta‘lim sifatini baholashni takomillashtirish dolzarb muammo hisoblanadi. Iqtisodiy hamkorlik va taraqqiyot tashkiloti (Organisation for Economic Cooperation and Development(OECD)) tomonidan PISA (The Programme for International Student Assessment) va Ta‘lim yutuqlarini baholash xalqaro assotsiatsiyasi (The International Association for the Evaluation of Educational Achievement (IEA)) tomonidan TIMSS (Trends in International mathematics and science study) hamda PIRLS (Progress in International Reading Literacy Study) kabi o‘quvchilarning savodxonligi va uni amaliyotda qo‘llash qobiliyati, ta‘lim natijalarining sifati va tengligini taqqoslash, boshqa mamlakatlarda qo‘llaniladigan siyosat va amaliyotlarni o‘rganish orqali ta‘lim sohasida samarali boshqaruv qarorlarini qabul qilish imkonini beradigan keng qamrovli xalqaro baholash tadqiqotlari olib borilmoqda.

Mamlakatimizda amalga oshirilayotgan chuqur iqtisodiy-ijtimoiy islohotlar, rivojlangan demokratik davlat barpo etish talablariga mos ravishda umumiy o‘rta ta‘limni tizimli isloh qilishning ustuvor yo‘nalishlarini belgilash, o‘sib kelayotgan yosh avlodni ma‘naviy-axloqiy va intellektual rivojlantirishni sifat jihatidan yangi darajaga ko‘tarish, o‘quv-tarbiya jarayoniga ta‘limning innovatsion shakllari va metodlarini joriy etish vazifasini qo‘yadi. Qolaversa, O‘zbekiston Respublikasining 2030-yilga kelib PISA xalqaro miqyosda o‘quvchilarni baholash dasturi reytingi bo‘yicha jahonning birinchi 30 ta ilg‘or mamlakati qatoriga kirishiga erishish vazifasi qo‘yilgan [3; 1-b].

O‘zbekiston Respublikasi Prezidentining 2022-yil 11-maydagi “2022 – 2026 yillarda xalq ta‘limini rivojlantirish bo‘yicha milliy dasturni tasdiqlash to‘g‘risida”gi PF-134-son



Farmonida ham bir nechta asosiy vazifalar belgilangan bo‘lib, bunda ilg‘or maktab direktori va namunali o‘qituvchi mezonlarini ishlab chiqish hamda ular asosida rahbar va pedagog kadrlar faoliyatini baholab borish, umumiy o‘rta ta‘lim muassasalarida ma‘naviy-ma‘rifiy ishlarni tizimli tashkil etish, mazkur yo‘nalishda uzluksiz monitoring, baholash va prognozlash mexanizmlarini yo‘lga qo‘yishga alohida e‘tibor qaratilgan [5; 1-2-b.].

Yuqoridagi yo‘nalishlar bo‘yicha ishlarni amalga oshirish uchun, eng avvalo, umumiy o‘rta ta‘lim tizimida (UO‘TT) samarali boshqaruvni yo‘lga qo‘yish, ta‘lim sifatini boshqarishda innovatsiyalarni qo‘llash zarur hisoblanadi. Asosiy maqsadlardan biri dunyo miqyosida raqobatbardosh ta‘lim tizimini yaratish va o‘quvchilarimizning sifatli ta‘lim olishlariga erishish.

Ta‘lim — ta‘lim oluvchilarga chuqur nazariy bilim, malakalar va amaliy ko‘nikmalar berishga, shuningdek, ularning umumta‘lim va kasbiy bilim, malaka hamda ko‘nikmalarini shakllantirishga, qobiliyatini rivojlantirishga qaratilgan tizimli jarayon; [2; 1-b]

Bugungi kunda bizga nafaqat ta‘lim faoliyatini boshqarishni, balki ta‘lim faoliyati sifatini ham aniq aks ettiradigan boshqaruv modeli kerak. Davlat va jamiyatning standartlarda ifodalangan talablari mavjud. Shu munosabat bilan oldimizda ta‘lim standartlariga muvofiq ta‘lim natijalari to‘g‘risida obyektiv axborot olish tizimini yaratish (shu jumladan, mezonlar, tartiblar va baholash texnologiyalari majmuini belgilash, pedagogik monitoringni tashkil etish va undan ajralmas vosita sifatida foydalanish) vazifasi qo‘yilgan.

Bu yo‘lda ko‘p ishlar qilinmoqda, davlat ta‘lim standartlari ijtimoiy zaruriy standart/talablar sifatida takomillashtirilmoqda, turli darajadagi ta‘lim sifati mezonlari va ko‘rsatkichlari ishlab chiqilmoqda, tegishli tashkilotlar va tadqiqotchilar tomonidan ta‘lim muassasalarida pedagogik monitoringni tashkil etish bo‘yicha tajribalar o‘rganilmoqda.

Monitoring maqsadi: ta‘lim muassasasi faoliyati sohasida sodir bo‘layotgan barcha o‘zgarishlarni o‘z vaqtida va tezkor aniqlash.

Ushbu ta‘rifning uchta asosiy jihati mavjud.

1. Bu ma‘lumotlarni yig‘ish, qayta ishlash, saqlash va tarqatish tizimi.
2. Ta‘lim jarayonini boshqarishni axborot bilan ta‘minlash uchun mo‘ljallangan tizim.
3. Monitoring ma‘lumotlari istalgan vaqtda kuzatuv obyektining holati to‘g‘risida oqilona xulosalar chiqarish va uning rivojlanishini bashorat qilish imkonini beruvchi mexanizm.

Monitoring davomida to‘plangan ma‘lumotlar o‘qituvchi yoki rahbarga tegishli ta‘lim yoki boshqaruv modelini tanlash uchun zarur va yetarli ma‘lumotlarni taqdim etadi.

Ta‘lim jarayonida maqsaddan kelib chiqqan holatda quyidagi monitoring turlaridan foydalaniladi (1.6-rasmga qarang):

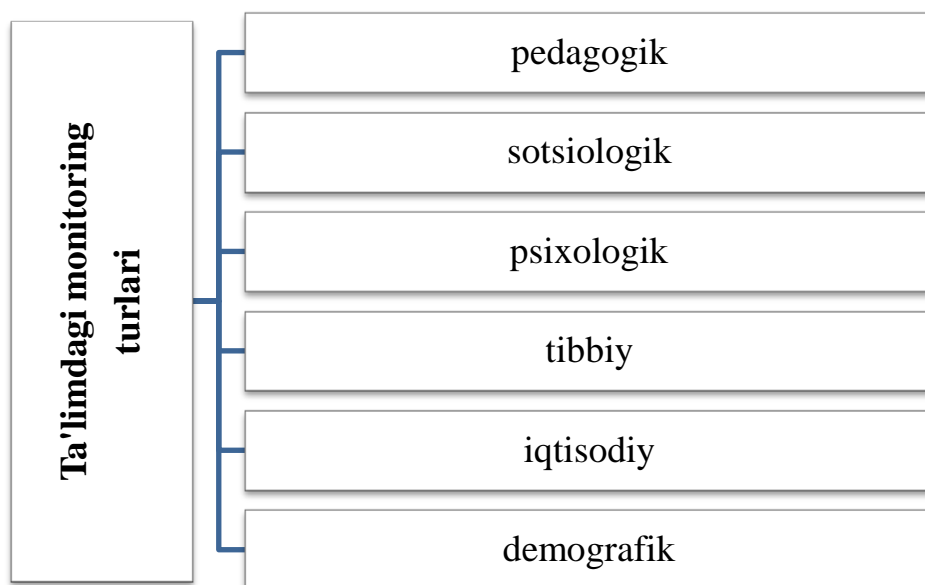

**1.6-rasm.** Monitoring turlari

Ta'limda monitoring tizimi. Monitoringni shartli ravishda bir necha guruhga bo'lish mumkin:

1. Ta'lim boshqaruvi bo'yicha axborotlar tizimini (me'yoriy baza) yaratish (qonun, nizom, tavsiya) monitoringi.

2. O'quvchilarning bilim, ko'nikma va malakalari o'sishini kuzatuvchi monitoring. Bunda sinflar bo'yicha qiyosiy tahlil natijalari boshqaruvni muvofiqlashtirish, o'zgartirish, rivojlantirish, taktikani belgilashga yordam beradi. Asosan bunday tahlillar rahbarlarga boshqarish bo'yicha qarorlar qabul qilish uchun zarur.

3. Kirish-chiqish modeliga asoslangan monitoring. Bunda o'quvchining maktabga birinchi bor kelganidagi ijtimoiy ahvolidan tortib, bitirishgacha bo'lgan standart me'yorlarini o'zlashtirish darajasini aniqlovchi monitoring qo'llaniladi.

4. Ta'lim tashkilotida qo'llanilayotgan texnologiyalar samaradorligini, ta'lim sifatiga ta'sir etuvchi faktorlarni, o'qituvchi malakasining darajasini ko'rsatuvchi, aniqlovchi monitoring [4].

Ta'lim menejmentida ayniqsa, 1-, 2- va 3-guruh monitoringlar ko'proq qo'llaniladi.

Monitoring maktabga nima beradi? Monitoring nima uchun o'quv faoliyatiga olib kiritilishi kerak? Uni nimadan boshlash kerak? Boshqaruv faoliyatida bunday savollar paydo bo'lishi tabiiy holdir. Monitoring maktab rahbariyati, o'qituvchilar, ota-onalar, mahalla orasida axborot almashinuvi orqali ta'lim sifatini oshirish, ta'limda ishtirok etuvchilar mas'uliyatini oshirishga olib keladi. Agar monitoring shaklan va mazmunan o'zlashtirilib, ta'limga tatbiq etilsa, ta'limda ishtirok etuvchi har bir shaxsni ishga yangicha munosabatda bo'lishga, yangicha yondashishga, izlanish, tashabbus ko'rsatishga odatlantiradi. Yangicha yondashuv, qarash yaxshi natijalar bera boshlaydi. Ta'limning ichki boshqaruvida samarali uslublar qo'llanishiga olib keladi.

Demak, xulosa qilib aytadigan bo'lsak, monitoring ta'lim jarayonida:

- o'zini oqlamagan, samarasiz o'qitish va boshqaruv uslublaridan, o'qituvchi, o'quvchilar faoliyatini o'rganishda ilmiy asosga ega bo'lmagan,

uslubiy, diagnostik, tasodifiy sinovlar, nazariy asosga ega bo‘lmagan ishlarni qo‘llashdan voz kechish;

- direktor, direktor o‘rinbosari, o‘qituvchi va boshqa xodimlar faoliyatini to‘g‘ri yo‘naltirishni ta‘minlash;

- o‘quvchi faoliyatini nazorat etuvchi, ota-onalar, jamoatchilik fikrini o‘rganuvchi me‘yoriy hujjatlar bazasini yaratadi va tartibga tushiradi;

- har bir maktabning ichki nazoratini amalga oshirish loyihasi/dasturi, nizomini qayta ishlab chiqish, boshqaruvning keyingi qadamlarini belgilash imkonini yaratish;

- ta‘lim sifatini boshqarishning jarayoni, shakli, mazmuni, uslublarini yanada takomillashtirib borishda yaxshi samara beradi.

Monitoringning asosiy maqsadlaridan biri zamonaviy boshqaruvni yo‘lga qo‘yishdir. Shunday qilib, ta‘lim jarayoniga ilmiy asoslangan monitoringni tatbiq etish ta‘lim-tarbiyaviy ishlarning shakli, mazmunini yangi bosqichga olib chiqish imkonini yaratadi [5; 3-4-b.].

Bilimlarni tekshirish va baholash muayyan didaktik talablarga javob berishi kerak. Tekshirish va nazorat qilish tizimli doimiy tarzda bo‘lishi shart. Bu talabga rioya etilmasa, ta‘lim oluvchilarning o‘qishga bo‘lgan munosabati yomonlashadi, bilimlarning sifatiga salbiy ta‘sir ko‘rsatadi.

Umuman olganda, maktab ta‘limida sifatni baholash tizimini doimiy takomillashtirib borish dolzarb vazifadir. Bunda fanlar xususiyati, o‘quvchilarning va o‘qituvchilarning psixologik-pedagogik xususiyatlarini hisobga olish, ayniqsa, muhim deb hisoblaymiz.

#### FOYDALANILGAN ADABIYOTLAR:

1. Incheon declaration/ Education 2030: Towards inclusive and equitable quality education and lifelong learning for all (Word Education Forum, 19-22 may 2015, Incheon, Republic of Korea), 12 p.

2. O‘zbekiston Respublikasining 2020-yil 23-sentabrdagi “Ta‘lim to‘g‘risida”gi Qonuni, O‘RQ – 637 – son.

3. O‘zbekiston Respublikasi Prezidentining 2019-yil 29-apreldagi “O‘zbekiston Respublikasi Xalq ta‘limi tizimini 2030-yilgacha rivojlantirish konsepsiyasini tasdiqlash to‘g‘risida”gi PF-5712-son Farmoni.

4. Gorb V.G. Pedagogicheskiy monitoring obrazovatel'nogo protsessa kak faktor povыsheniya yego urovnya i rezultatov // Standarty i monitoring v obrazovanii. 2000. – № 5.

5. Jaap Scheerens, Cees A.W. Glas, Sally M. Thomas, Dr. Sally Thomas. Educational Evaluation, Assessment, and Monitoring: A Systemic Approach. –London and New York, 2007.

6. Abdullayev F.R., Pardayeva M.D. O‘quvchilarning o‘quv faoliyati natijalarini baholash bo‘yicha yo‘riqnoma – uslubiy qo‘llanma // Maktabgacha va maktab ta‘limi vazirligi huzuridagi Respublika ta‘lim markazi. – Toshkent, 2021.

**KOMPETENSIYAVIYLIKKA ASOSLANGAN TIL TA’LIMIDA TAYANCH  
KOMPETENSIYANI SHAKLLANTIRISHNING ASOSLAR****Abdullayeva Sitora Alisherovna***Buxoro Tabiiy Resurslarni Boshqarish Instituti*

**Annotatsiya.** *Jahonda ilm-fan, texnika, iqtisod sohalari taraqqiyotining jadallashuvi, axborot tizimining globallashuvi, tezkor axborot olish, yaratish va uzatish zaruriyati bois bugungi kun o‘quvchisida lingvistik kompetensiyalarni shakllantirish, rivojlantirish va takomillashtirish til ta’limining bosh ustuvor vazifasiga aylandi. Shu nuqtai nazardan ona tili ta’limida o‘quvchilarning lingvistik, xususan, til va nutq birliklari hamda hodisalarini anglash, tushunish, tahlil qilish va faoliyatda to‘g‘ri, maqsadli, aniq qo‘llashga doir tayanch kompetensiyalarini rivojlantirishga jiddiy e’tibor qaratilmoqda. Integrativ yondashuvni ta’lim jarayonida qo‘llashning dolzarbligi uning o‘z mantig‘idan kelib chiqadi. Muhim vazifalardan biri o‘quvchilarda integrativ yondashuv asosida dunyoning yaxlit manzarasi haqidagi tasavvurlarning hosil bo‘lishidir. Uning asosini o‘quvchi shaxsini shakllantirish maqsadi tashkil etadi. Integrativ yondashuv asosida o‘quvchilarda yaxlit nuqtai nazar, kasbiy qiziqishlar, gumanitar madaniyat va keng dunyoqarash shakllanadi*

**Kalit so‘zlar:** *lingvistik, kompetensiya, integrativ yondashuv, gumanitar madaniyat, kommunikativ kompetensiya, kommunikatsiya jarayoni, adresat nutqi,*

Boshqa predmetlar qatori ona tili uchun fanga oid *umumiy kompetensiyalar tizimida*, avvalo, kommunikativ kompetensiya tilga olinadi. Bu kompetensiya ijtimoiy vaziyatlarda ona tilida hamda birorta xorijiy tilda o‘zaro muloqotga kirisha olish, muloqot madaniyatiga amal qilish, ijtimoiy moslashuvchanlik, jamoada samarali ishlay olish layoqatlarini shakllantirishni nazarda tutadi. “Kommunikativ kompetentlilik “tug‘ma qobiliyat bo‘lmay, inson tomonidan ijtimoiy-kommunikativ tajribani egallash jarayonida shakllanuvchi qobiliyatdir. Kommunikativ-ijtimoiy tajriba, avvalo, munosabatlarni o‘zgartirish mexanizmini o‘z ichiga olib, nutqni stilistik jihatdan turli variantlarda qo‘llashda namoyon bo‘ladi”. Insonning nafaqat shaxs, balki, faoliyatning sub’ekti sifatida to‘laqonli shakllanishi uchun kommunikatsiyaning ahamiyati haqida, tadqiqotchi L.P.Grimakshunday yozadi: “insonning inson bo‘lishining yana bir sababishundaki, u o‘ziga o‘xshaganlar bilan faol muloqotda bo‘lgan, tug‘ilishining ilk kunlaridan boshlab insonlar bilan doimiy muloqotda bo‘lish.”. Kommunikatsiya jarayonida tayanch layoqat muhim sanaladi, negaki kishi hayotining har kuni, har soat va daqiqasida kirishiladigan muloqotning muhiti, kommunikati va maqsadiga ko‘ra eng samarali muqobil variantini topa bilish, til vositalaridan unumli foydalana olish kabi talablar ko‘ndalang turadi. Shu talablar ijrosiga ko‘ra natija, hosila olinadi. “So‘z shuning uchun ham ulug‘ki, - degan edi L.N.Tolstoy, - u odamlarni birlashtiradi. So‘z bilan mehr-muhabbatga sazovor bo‘lish mumkin. So‘z bilan odamlarni ajratib yuborish ham mumkin. U tufayli dushmanlik va nafrat orttirib ham oladi, kishi. Odamlarni ajratib yuboradigan so‘zdan zinhor saqlaning”. Til dastlabki o‘rinda, avvalo, so‘zlovchining shaxsiy istagi, foydasi uchun xizmat qiladi. Tilning nutq ijodkori bilan bog‘liq tomonlarini o‘rganish muhim. Negaki, “biror bir tilda so‘zlash oddiygina

ushbu tildagi gaplarni tuzishdan iborat bo‘lib qolmasdan, balki shu yo‘sinda ma‘lum turdagi ijtimoiy faoliyat ijrosidir”.

Tayanch kommunikativ kompetensiya, avvalo, o‘quvchilar ongida so‘z (til, muloqot)ning ana shunday imkoniyati, kuchi va oqibati haqida tasavvurni shakllantirishdir. Saylov jarayonlaridagi davlat rahbarlari, deputatlarning chiqishlari, jang oldidan sarkardalarning askarlariga murojaati pirovard natijaga qanday ta‘siri bo‘lganini yoki o‘ylamay aytilgan gap inson taqdirida nechog‘lik pushaymonliklarga sabab bo‘lishini ko‘plab misollar bilan tasdiqlash mumkin.

Tayanch kommunikativ kompetensiya, shuningdek, o‘quvchilarga muloqot muhitini his qilish, ulardagi o‘zlari muvaqqat doxil bo‘lib turgan bu muhit talab qiladigan uslubni to‘g‘ri tanlay bilish malakasidir. Bu malaka faqat maxsus tashkil qilingan ta‘lim shakllaridagina emas, ayni paytda ko‘proq spontan ta‘lim muhitida shakllanadi. O‘quvchilar jamiyat hayotini kuzatar ekanlar, kommunikativ vaziyatlarga ko‘ra uyokibusotsiumning ijtimoiy roli o‘zgarishi bilan nutqi ham muvofiq tarzda o‘zgachalik kasb etishiga guvoh bo‘ladilar. Masalan, o‘z o‘qituvchilarining hayotdagi ijtimoiy roliga ko‘ra nutqlarining quyidagi shakllarda bo‘lishini ko‘rganlar:

1. Darsni tushuntirish jarayonida ilmiy nutq uslubidan foydalanadi.

2. Turliyig‘inlarda rasmiy yoki publitsistik uslublarga murojaat qiladi.

3. Maktabdan, darsdan tashqari bo‘ladigan kommunikativ vaziyatlarda kundalik-maishiy uslubni qo‘llaydi.

Tayanch kommunikativ kompetensiya muloqot jarayoni ishtirokchilari bo‘lmish kommunikant va kommunikantning millati, yoshi, ijtimoiy roli (mavqei), jinsi kabi omillarni hisobga olgan holda muloqot madaniyatiga rioya qilishidir. Masalan, ruslarda ota-onasiga sensirab murojaat qilish odatiy hol bo‘lgan holda, o‘zbek mentalitetiga ko‘ra ota-onasi tugul begona bo‘lgan o‘zidan katta millatdoshlarini sensirash ham ulkan madaniyatsizlik sanaladi. Ayollarga qilinadigan murojaat yoki munosabat er kishiga va aksincha bo‘lsa, nafaqat madaniyatsizlik, balki haqorat sifatida qabul qilinadi. Tayanch kommunikativ kompetensiya sotsiumning o‘zi uchun odatiy bo‘lgan muhitdan boshqa yangi muhitda ham u yerdagi ijtimoiy marker ni nozik ilg‘agan holda kirishuvchanlik, ijtimoiy moslashuvchanlik qobiliyatiga ega bo‘lishidir. Shunday kishilar borki, yangi muhitda “mezbon”lar bilan kirishib ketolmay, begonasirab yuradi (o‘tiradi), o‘zini noqulay sezadi, topgan mavzu, aytgan gaplari ham qovushmaydi, muhitga singmaydi. Aksincha, sotsiumlar borki, besh-o‘n daqiqada muhitni “o‘ziniki” qilib oladi, ular yangi jamoaga kelgan bo‘lsalar ham kommunikativ kompetensiya layoqati bois samarali faoliyat ko‘rsata biladilar.

O.S.Issersning ta‘kidlashicha, muloqot jarayonida adresat nutqi quyidagi parametrlarda o‘z aksini topadi:

- u o‘z nutqida o‘z “men”ini, shaxsiy xususiyatlarini (bevosita yoki bilvosita, o‘z mavqeini ko‘tarish yoki pasaytirish darajasida) namoyon qiladi;

- so‘zlarni qo‘llashda odobliligini (xushmuomalalik borasida suhbatdoshini o‘ziga jalbqilishga qiziqish yoki qiziqmasligini) namoyon qiladi;

- fikr almashinuv jarayonida suhbatdoshlar o‘z nutqlarining kommunikativ tayanch ta‘sirning samaradorligini nazorat qiladilar (ohangni ongli tarzda tanlaydi, vaziyat va holatni boshqaradi). Umumiy kompetensiyalar doimiy ravishda o‘z-o‘zini jismoniy, ma‘naviy, ruhiy, intellektual va kreativ rivojlantirish, kamolotga intilish, mustaqil qaror qabul qila

olish, o‘qib-o‘rganish kompetensiyasini egallashni nazarda tutadi. Ona tili ta’limida esa buni o‘quvchilarning spontan hamda maxsus tashkil etilgan ta’lim orqali olingan bilim, egallangan ko‘nikma va malakalarni o‘zlarida shakllangan hayotiy tajribalar asosida o‘zini o‘zi rivojlantirishlari tarzida ifodalash mumkin. Ona tili predmetida o‘zini jismoniy rivojlantirish vazifasi mantiqan uzoqday tuyuladi. Chunki bu maqsad fizkultura, mehnat darslari kabi jismoniy harakatlarga asoslangan predmetlar kompetensiya doirasiga kiradi degan qarash hammaga singgan.

Pragmalingvist J.Lich bu borada hurmat tamoyili tushunchasini taklif etadi va uning voqelanishi tamoyilning quyidagi oltita qoidasi faollashuvidan iborat ekanligini ta’kidlaydi:

1. Xushmuomalalilik, nazokat, odob qoidasi (suhbatdosh urinishlarini sarfini kamaytir, uning foydasini ko‘paytirishga harakat qil);
2. Himmat, oliyjanoblik qoidasi (o‘z foydangni kamroq ko‘zla, barcha sarfni o‘z zimlangga ol);
3. Ma’qullash, tahsin qoidasi (o‘zgalarni yomonlama, g‘iybat qilma, koyima);
4. Kamtarlik, kamsuqumlik, oddiylik qoidasi (o‘z-o‘zingni maqtashni keskin kamaytir);
5. Rizolik, murosasozlik qoidasi (tortishuvlardan qoch, murosaga urin);
6. Xush ko‘rish, mayl, yoqtirish qoidasi (xayrixoh, oqko‘ngilli bo‘l).

Bu siradagi oxirgi – matematik savodxonlik, fan-texnika yangiliklaridan xabardor bo‘lish hamda foydalanish kompetensiyasi aniq hisob-kitoblarga asoslangan holda shaxsiy reja tuza olish, diagramma, chizma va modellarni o‘qish, fanga oid innovatsion texnologiyalardan foydalanish layoqatini shakllantirishni nazarda tutadi. Bu kompetensiya orqali o‘quvchi maqsadi, manfaati, imkoniyatidan kelib chiqib, kunlik, haftalik shaxsiy reja tuzishni o‘rganadi, fanga doir diagramma, chizma va jadvallar tuzadi, shartli belgilar orqali tushunchalarni, voqeliklarni umumlashtirish, ifodalash layoqatini qo‘lga kiritadi. Masalan, o‘quvchilar gap bo‘laklarini, ularning ostiga tegishli chiziqlar bilan belgilashni o‘rgangandan so‘ng gaplar modelini shu chizmalar orqali ifodalashni o‘rganadilar. Masalan, aniqlovchi+ega+to‘ldiruvchi+hol+kesim (*Kichik singlim masalani tezda hal qildi*) modelidagi gap chizmada quyidagicha belgilanadi:

----- ..... ~~~~~ ——— ———

**Xulosa.** Ushbu maqolada keltirilgan misollar va qilingan tahlillardan xulosa qilish mumkinki, tayancha boshqa fanlar kabi Ona tili predmetini o‘qitishda fanga doir kompetensiyalarni, shuningdek, umumiy tayanch kompetensiyalarni amaliyotga, hayotga yaroqliligini ta’minlovchi tayanch nuqtadir.

1. Ona tili ta’limida fanga oid hamda umumiy tayanch kompetensiyalarni to‘laqonli shakllantirish uchun, avvalo, davlat ta’lim standartida kompetensiyaviy ta’limga doir mazmuniy tafsilotlar yanada aniqlashtirilishi, sifatiiy ko‘rsatkichlar alohida o‘z ifodasini topmog‘i lozim. Shuningdek, dastur va darsliklarni takomillashtirish, ularning metodik apparatini mukammallashtirish ham zaruriy choralardan hisoblanadi.

2. O‘quvchilar nutqiy kompetensiyasidagi nomukammallik tajriba-sinov ishlarimiz davomida aniqlangan spontan hamda maxsus tashkil qilingan ta’lim shakllaridagi ob’ektiv va sub’ektiv omillarga bog‘liq bo‘lib, ularni bartaraf etishda ona tili fani o‘qituvchisining kasbiy kompetensiyasi hal qiluvchi ahamiyat kasb etadi.

3. Lingvistik va kreativ kompetensiyalar tilning barcha nazariy hamda amaliy sathlarini o‘zaro aloqadorlikda ham og‘zaki, ham yozma savodxonlikni ta’minlash maqsadiga

yo‘naltirgan holda lingvistik tafakkurga, yangi til vaziyatlarida bilimva ko‘nikmalarni mustaqil qo‘llash tajribasiga ega bo‘lgan o‘quvchining integral shaxsiy fazilatlarini tarbiyalashni ko‘zlaydi.

4. Ona tilini o‘qitish bilan bog‘liq ta‘lim-tarbiya jarayonida samarali, sifatli natijaga erishmoq uchun oldindan tarbiyalanuvchilarga qanday kompetensiyalar singdirilishini oydinlashtirib olish muhim ahamiyat kasb etadi. Bunda fanga oid umumiy kompetensiyalarni ona tili predmetining mohiyati va o‘ziga xosligidan kelib chiqib, tayanch kompetensiyani shakllantirish asosiy vazifa sifatida qaralmog‘i lozim.

5. Shakllantirilayotgan fanga oid, shuningdek, umumiy kompetensiyalar ona tili ta‘limida ayni paytda ma‘naviy layoqatni shakllantirishga ham xizmat qilishi lozim. Chunki Sharqda qadimdan tarbiya har qanday ta‘limning pirovard maqsadi, xulosasi sifatida qarab kelingan va bu qarashning naqadar to‘g‘riligi asrlar davomida o‘z tasdig‘ini topgan.

#### FOYDALANILGAN ADABIYOTLAR:

1. Proceedings of the 12th International Congress of Linguists. Vienna, 1977 (ed. By Dressler W.) Meid W. – Innsbruck: Inst. Fir Sprachwissenschaft, 1978.–R.829.

2. Qodirov M., Ne‘matov H., Abduraimova M., Sayfullayeva R. Ona tili. Umumiy o‘rta ta‘lim maktablarining 8-sinfi uchun darslik.–Toshkent: Cho‘lpon, 2006.

3. Qodirov M., Ne‘matov H., Abduraimova M., Sayfullayeva R., Mengliyev B. Ona tili. Umumiy o‘rta ta‘lim maktablarining 8-sinfi uchun darslik. – Toshkent: Cho‘lpon, 2019.

4. Nurmonov A. Tilshunoslik va tabiiy fanlar. –Toshkent: SHarq, 2001.

5. Nurmonov A., Ziyodullaeva G. O‘quvchilarning til kompetentligini shakllantirish va rivojlantirish muammolari // Ma‘rifat, 2014, 18 iyul.–B.9.

6. Nurmonov A., Hakimov M. Lingvistik tayanchning nazariy shakllanishi // O‘zbek til va adabiyoti, 2001, 4-son, – B. 54-58.

7. Mirqosimova M. O‘quvchilarda adabiy tahlil malakasini shakllantirish va takomillashtirish asoslari. – Toshkent: Fan, 2006.

8. Muxitdinova X.S. O‘zbek tilini o‘qitishda uzluksizlikni ta‘minlashning ilmiy-metodik asoslari. Monografiya. – Toshkent: Fan va texnologiyalar, 2008. – 162 b.

## SOG‘LIQNI SAQLASH TIZIMIDA TELEMEDITSINANING O‘RNI

**Ashurova Samodil Kamol qizi***Toshkent tibbiyot akademiyasi talabasi*

**Annotatsiya:** *Ushbu maqolada telemeditsinaning qanchalik darajada muhim ekanligini va barcha aholi qatlamlariga yetkazishni ta'minlashimiz kerak. Telemeditsina yangi tushuncha emas; u deyarli telefonlar kabi mavjud. Ko'p yillar oldin, shifokorlar uzoqdan bemorga dastlabki maslahat berishlari mumkin edi. Video chatlar paydo bo'lishi bilan teletibbiyot zamonaviy tarkibga ega bo'ldi va pandemiya boshlanishi bilan u juda mashhur bo'ldi va talabga aylandi.*

**Kalit so'zlar:** *telemeditsina, teletibbiyot, akne, vizualizatsiya, instrumental, telekommunikatsiya.*

**Аннотация:** В этой статье мы должны показать, насколько важна телемедицина и ее доступность для всех слоев населения. Телемедицина-концепция не новая; он существует почти так же, как телефоны. Много лет назад врачи могли дать пациенту первоначальную консультацию издалека. С появлением видеочатов телемедицина приобрела современный контент, а с началом пандемии стала очень популярной и востребованной.

**Ключевые слова:** *телемедицина, телемедицина, прыщи, визуализация, инструментальный, телекоммуникации.*

**Abstract:** *In this article, we need to explain how important telemedicine is and how it should be delivered to all segments of the population. Telemedicine is not a new concept; it has been around almost as long as phones. Many years ago, doctors could provide an initial consultation to a patient remotely. With the advent of video chats, telemedicine gained modern content, and with the onset of the pandemic, it became very popular and in demand.*

**Key words:** *telemedicine, telemedicine, acne, visualization, instrumental, telecommunications*

**Kirish.** Telemeditsina - bu bemorlarni tashxislash va davolash sifati va qulayligini oshirish, shuningdek, aholi salomatligini yaxshilash maqsadida mutaxassislar o'rtasida tibbiy ma'lumot almashish uchun zamonaviy kompyuter va telekommunikatsiya texnologiyalaridan foydalanishga asoslangan tibbiyotning alohida sohasi umumiy telemeditsina texnologiyalari tibbiyot uchun muhim bo'lgan vaqt omilidan samarali foydalanish imkonini beradi. Telemeditsina tibbiy yordam sifati va foydalanish imkoniyatini yaxshilaydi va kasalxonaga yotqizish sanalarini muvofiqlashtirish vaqtini qisqartiradi. Bemorlar Markazga to'liq ko'lamli tadqiqotlar bilan kelishadi, bu esa tayyorgarlik vaqti va kasalxonaga yotqizish muddatini qisqartiradi va operatsiyadan keyingi bemorlarda natijalarni masofadan kuzatish imkonini beradi. Tibbiy yordam sifati yuksalib, uni hududiy miqyosda tashkil etishni takomillashtirish borasidagi ishlar faollashmoqda. Bundan tashqari, telekonsultatsiyalarning tarbiyaviy ta'sirini ta'kidlash kerak, ular davomida markazdan uzoqda joylashgan mintaqa mutaxassislari markazning etakchi mutaxassislari



bilan murakkab klinik holatlar bo'yicha professional muloqot qilish uchun real imkoniyatlarga ega bo'ladilar.

Hozirgi vaqtda dunyoda 250 dan ortiq telemeditsina loyihalari ma'lum bo'lib, ular tabiatiga ko'ra klinik (ko'pchilik), ta'lim, axborot va tahliliy loyihalarga bo'lingan. Geografik taqsimot bo'yicha loyihalar mahalliy (bir muassasa doirasida mahalliy, ulardan 27%), mintaqaviy (40%), milliy (16%) va xalqaro (17%) bo'linadi. Telemeditsinaning 23 foizi qishloq va chekka hududlar aholisiga tibbiy yordam ko'rsatish uchun ishlatiladi. Amerika Telemeditsina assotsiatsiyasining statistik ma'lumotlariga ko'ra, masofaviy maslahatlar va monitoring shifoxonaga yotqizish sonini 19% ga, yuzma-yuz maslahat uchun tashriflar sonini esa 70% ga kamaytiradi. Onlayn maslahatlar tufayli og'ir bemorlarni transportirovka qilishda tejamkorlik yiliga million mablag'larni tejashga olib keladi. Telemeditsina maslahatlari tibbiy ma'lumotlarni telekommunikatsiya aloqa kanallarida uzatish orqali amalga oshiriladi. Maslahatlashuvlar "store-and-forward" (eslab qol va yubor) rejimda ham, "live, real-time" (real vaqt) rejimida ham amalga oshirilishi mumkin.

Teletibbiyotning afzalliklari

- Chegara yo'q
- Masofaviy teletibbiyot bo'yicha maslahatlar Internetga kirish imkoni bo'lgan dunyoning istalgan nuqtasida mavjud. Bemorga faqat aloqa va kompyuter, planshet yoki smartfon kerak.

Qulaylik

Inson uydan chiqmasdan kerakli mutaxassisdan maslahat oladi. Siz klinikada uchrashuvga yozilish uchun cheksiz urinishlar va shifokorlarni ko'rish uchun soatlab navbatlarni unutishingiz mumkin. Shifokor qabulida bo'lganingizda, ishdan vaqt ajratish, sayohatga vaqt sarflash yoki bolangiz uchun enaga izlashning hojati yo'q. Va yana ko'p noqulayliklar - barchasi o'tmishda qolishi mumkin. Masofaviy maslahatlar vaqt, kuch va nervlarni tejashga yordam beradi. Teletibbiyot bo'yicha maslahat olishni xohlovchi bemorlar o'z mintaqasidagi eng yaqin uchinchi darajali tibbiyot muassasasiga – viloyat va viloyat shifoxonalari murojaat qilishlari kerak. Davolovchi shifokor barcha tegishli hujjatlar va tadqiqotlarni federal teletibbiyot tizimi orqali yuboradi. Maslahatlashuvlar yopiq aloqa kanallari orqali amalga oshiriladi, bu uchinchi shaxslarning bemorlarning shaxsiy ma'lumotlariga erkin kirishini istisno qiladi. Telemeditsina yashash joyining uzoqligi yoki eng yaqin shifoxonalarda bunday shifokorning yo'qligi sababli kerakli mutaxassisga borishda qiynalayotgan bemorlar uchun qulaylik ko'rsatdi. Gap nogironlar, keksa bemorlar va katta shaharlardan uzoqda joylashgan hududlarda va tajribali shifokorlari bo'lgan klinikalarda yashovchilar haqida ketmoqda. Maslahatlarga tezkor kirish yuqori ixtisoslashgan mutaxassislar odatda 48 soat ichida onlayn uchrashuv o'tkazadilar.

Telemeditsina tibbiy tashkilot uchun bir vaqtning o'zida bir nechta muammolarni hal qilish imkonini beradi. Bu shifokorlarga yuqori sifatli xizmat ko'rsatishga yordam beradi va bemorlarning vaqtini tejaydi.

Shu bilan birga, klinika o'zining jismoniy manziliga etib bormagan bemorlarga kirish huquqiga ega. Bular boshqa shaharlarning aholisi, harakatchanligi cheklangan odamlar yoki qat'iy ish jadvaliga ega odamlar bo'lishi mumkin. Qabul qiling, onlayn konsultatsiya uchun 30 daqiqa vaqt topish ko'pincha sayohatga va tashrifga 2-3 soat sarflash, ishdan ta'til so'rash va farzandlaringizni kimdir bilan qoldirib ketishdan ko'ra osonroqdir.

### Kasallikning oldini olish

Shifokorga murojaat qilish oson bo'lsa va ko'p vaqt talab qilmasa, odamlar asoratlarni kutmasdan, o'z vaqtida o'z sog'lig'i haqida savollar berishga rag'batga ega.

Telemeditsina shifokor faqat shaxsan bajaradigan vazifalarni o'z zimmasiga olmaydi. Ko'pgina kasalliklarni tashxislash va davolash hali ham mutaxassislarga shaxsan tashrif buyurishni talab qiladi: tekshiruv, test, keng qamrovli diagnostika va muayyan turdagi davolanish. Ushbu klinikaning tibbiy vazifalari hech qachon onlayn rejimga o'tmaydi. Va shunga qaramay, teletibbiyot ba'zi diagnostika va maslahat jarayonlarini sezilarli darajada osonlashtiradi.

Shifokorlarning o'zaro mutanosib harakati va maslahatlashuvi. Telemeditsina texnologiyalaridan foydalangan holda shifokorlar o'zaro yoki boshqa ixtisoslikdagi mutaxassislar bilan tezkor maslahatlashib olishi mumkin. Bu esa bemorlarga ko'rsatiladigan yordam darajasini sezilarli oshiradi.

Tibbiy ma'lumotlarni saqlash va yuborish. Telemeditsinadan foydalanishning asosiy omillaridan biri tegishli mutaxassislarga osongina jo'natilishi mumkin bo'lgan tibbiy ma'lumotlarni (tahlillar natijalari, hayotiy faoliyat belgilari, laboratoriya hisoboti va profil hujjatlari) oraliq saqlashdir

Tibbiy vizualizatsiya. U telemeditsinaning davolash guruhi va tashqi maslahatchilar o'rtasida rentgen suratlari va boshqa tasvirlar almashinuvini tezlashtiradigan yechimi. Ushbu jarayondan foydalangan holda, xususan, rentgenolog-mutaxassis istalgan vaqtda tasvirlarni o'rganishi va tezda tahlilni taqdim etishi mumkin.

Raqamlashtirish jarayonini moliyalashtirish va telemeditsina xizmatlari ko'rsatishga bosqichma-bosqich o'tishni nazarda tutuvchi bandlarni kiritgan holda davlat sog'liqni saqlash xarajati ro'yxatini tanqidiy-tahliliy ko'rib chiqish zarurati mavjud. Shuningdek, telemeditsinaning zamonaviy usullari va turlarini mahalliy tibbiy yordam ko'rsatish amaliyotiga joriy etish maqsadida xalqaro va xorijiy tashkilotlar bilan hamkorlikka e'tibor qaratish maqsadga muvofiq. Internetdan foydalanish imkoniyatini kengaytirish uchun tarmoq infratuzilmasini rivojlantirish va modernizatsiya qilish, jumladan, aholining ijtimoiy zaif qatlami va nogironligi bo'lgan shaxslar uchun maxsus tariflar joriy etish lozim. Bundan tashqari, virtual konsultatsiya, masofaviy ko'riklar o'tkazish uchun oilaviy poliklinikalar va sog'liqni saqlashning boshqa birlamchi bo'g'inlarini telekommunikatsiya infratuzilmasi va zarur texnik vositalar bilan ta'minlash darkor.

Amaliyot shuni ko'rsatadiki, telemeditsina sog'liq bilan bog'liq ko'plab masalalarda qulay, sodda, va foydalidir. Shuning uchun u allaqachon hayotimizga mustahkam o'rin olgan. Internet-kommunikatsiya va texnologiyalarni rivojlantirishda doimiy yutuqlarni hisobga olgan holda, teletibbiyotni rivojlantirish istiqbollari eng qulaydir. Va hozir mavjud bo'lgan narsa bizga sezilarli afzalliklar va foydalanish qulayligini beradi. Shifokorlar bilan muloqot qilishning ushbu formatini sinab ko'ring - unda siz albatta yangi imkoniyatlar topasiz.

Xulosa :Biz telemeditsinani yo'lga qo'ysak anchagina aholining orasida kechayotgan kasalliklarni yengilashtirishga harakat qilgan bo'lamiz. Shubhasiz, ayrim muammolar yangi texnologiyalarni ishlab chiqish (masalan, tasvir sifatini oshirish), etik (axloqiy) va huquqiy me'yorlarni ishlab chiqish (maxfiylikni muhofaza qilish muammosi) va tibbiy ta'limga Telemeditsina dasturlarini faol joriy etish sog'liqni saqlashning ushbu sohasini yanada

rivojlantirishni joriy etish bosqichma-bosqich hal bo‘ladi. Biroq, Telemeditsinani ijtimoiy mas’uliyat bilan va bemorga yo‘naltirilgan holda rivojlantirish uchun o‘ziga xos xususiyatlarini (vizual va instrumental tekshiruv zarurati, visual ko‘rik) tushunish muhimdir. Shifokor va bemorlarning o‘zaro munosabati, bu tibbiydiagnostik muolajalar va tadbirlarining muvaffaqiyatini belgilaydi.

#### REFERENCES:

1. Teri va tanosil kasalliklari kitob, S.Aripov
2. Наливаева А.В. Информационные технологии в медицине: доказанные факты и нерешенные проблемы. Бюлл. мед. Интернет-конференций. 2012; 2 (11): 894–897.
3. Посненкова О.М., Киселёв А.Р., Гриднев В.И. и др. Контроль артериального давления у больных гипертонией в первичном звене здравоохранения. Анализ данных регистра артериальной гипертонии. Кардиоваск. терап. и профил. 2012; 11 (3): 4–11.
4. Telemedicine in Japan. JTТА, 2013. URL: [http://jtta.umin.jp/pdf/telemedicine/telemedicine\\_in\\_japan\\_20131015-2\\_en.pdf](http://jtta.umin.jp/pdf/telemedicine/telemedicine_in_japan_20131015-2_en.pdf) (дата обращения: 07.11.2017).
5. [www.tma.uz](http://www.tma.uz)
6. [www.medical.ru](http://www.medical.ru)
7. [www.lex.uz](http://www.lex.uz)
8. [www.tashpmi.uz](http://www.tashpmi.uz)
9. [www.med.uz](http://www.med.uz)
10. Хидиров, Х. Н. (2019). Philosophical Analysis of the Role of the Media in Shaping Civic Culture in Uzbekistan. Молодой ученый, (15), 322-324.
11. Хидиров, Х. Н. (2017). Moral personality education in the philosophy of existentialism of Karl Jaspers. Молодой учёный, 30, 95.
12. Хидиров, Х. Н. (2018). Social justice and the process of education, and their mutual influence in the philosophical views of Abu Nasr al-Farabi. Молодой ученый, (14), 262-263.
13. Kadamzhanovna, A.N.(2023). ORIENTALISMS IN THE WORKS OF GAFUR GULAM (BY THE MATERIAL OF THE STORY" MISCLE"). Open Access Repository 4 (03), 63-67
14. Z Madraximova, Z & Ablaeva, N.(2022). CHARACTERISTICS OF LERMONTOV'S WORKS" HERO OF OUR TIME". Science and Innovation 1 (8), 1843-1845 2022
15. Madraximova, Z & Ablaeva, N. (2022) ХАРАКТЕРИСТИКА ПРОИЗВЕДЕНИЯ ЛЕРМОНТОВА" ГЕРОЙ НАШЕГО ВРЕМЕНИ". Science and innovation 1 (B8), 1843-1845 2022
16. Аблаева, Н.К.(2022). Сопоставительный анализ русских и узбекских пословиц. Та’лим fidoyilari 6 (7), 687-691

**TERRORIZM VA EKSTREMIZM BUGUNGI KUN TARAQQIYOTI UCHUN  
GLOBAL MUAMMO  
O‘ZBEKISTON RESPUBLIKASI ICHKI ISHLAR VAZIRLIGI AKADEMIYASI**

**Keldiyev Kamronbek Sarvarjon o‘g‘li**

*O‘zbekiston Respublikasi IIV Akademiyasi kunduzgi ta’lim 3-kurs kursanti*

**Annotatsiya:** *mazkur maqolada bugungi kunda terrorizm, ekstremizm bilan bog‘liq jinoyatlar kun sayin ortib borayotganligi va bunga qarshi kurashish global muammolardan biriga aylanib borayotganligi hech kimga sir emas. Terrorizm, ekstremizm bilan bog‘liq jinoyatlarni oldini olish ularga qarshi kurashish faoliyatini samarali tashkil etish va ushbu faoliyatni amalga oshirishda yo‘l qo‘yilayotgan xato kamchiliklarni aniqlash, bartaraf etish uchun zarur bo‘lgan taklif va tavsiyalar ishlab chiqish hisoblanadi.*

Bugungi kunda O‘zbekiston Respublikasida istiqomat qilayotgan aholi soni 2024-yil 1-yanvar holatiga ko‘ra 36,8 million kishini tashkil etmoqda. Mamlakatimizda mustaqillik yillarida amalga oshirilgan keng ko‘lamli islohotlarning natijasi sifatida milliy davlatchilik va suverenitetni mustahkamlash, xavfsizlik va huquq – tartibotni, davlatimiz chegaralari daxlsizligini, jamiyatda qonun ustuvorligini, inson huquq va erkinliklari uchun muhim poydevor bo‘ldi, xalqimizning munosib hayot kechirishi, fuqarolarimizning bunyodkorlik salohiyatini ro‘yobga chiqarish uchun zarur shart – sharoitlar yaratdi.

Olib borilayotgan islohotlar samarasini yanada oshirish, davlat va jamiyatning har tomonlama va jadal rivojlanishi uchun shart – sharoitlar yaratish, mamlakatimizni modernizatsiya qilish hamda hayotning barcha sohalarini liberallashtirish davlatimiz, fuqarolarimizning oliy maqsadi hisoblanadi. Terrorizm va ekstremizm bugungi kunda dunyo hamjamiyatini tashvishga solayotgan global muammolardan biri sifatida namoyon bo‘lib ulgurdi. Uning salbiy oqibatlari davlatlarning rivojlanishiga, fuqarolarning huquqlari, erkinliklari, qonuniy manfaatlarini to‘la ta‘minlanishiga katta to‘siq bo‘lmoqda.

Terrorizm va ekstremizmning global muammo ekanligi butun dunyo hamjamiyati tomondan tan olinmoqda. Shu sababli O‘zbekiston Respublikasida ko‘plab normativ huquqiy hujjatlar qabul qilinmoqda. Ushbu qonun hujjatlari orqali tegishli davlat organlari, muassasalariga terrorizm, ekstremizmga qarshi kurashda turli xil taklif, tavsiyalar ishlab chiqish ushbu faoliyatga chek qo‘yish uchun turli xil vazifa va topshiriqlar, vakolatlar berilmoqda.

Prezidentimiz Sh.M.Mirziyoyev

tomonidan 2022 – yil, 1-iyul kuni qabul qilingan “2021 – 2026 yillarga mo‘ljallangan Ekstremizm va Terrorizmga qarshi kurashish bo‘yicha O‘zbekiston Respublikasi milliy strategiyasini tasdiqlash to‘g‘risida”gi 6255-sonli farmoni qabul qilindi. Strategiyaning ustuvor yo‘nalishlari etib quydagilar belgilandi:

- Ekstremizm va terrorizm g‘oyalari tarqalishini oldini olish maqsadida vatanparvarlik, an‘anaviy qadriyatlar va bag‘rikenglik mafkurasini targ‘ib qilish;
- Voyaga yetmaganlar va yoshlar orasida ekstremizm va terrorizm g‘oyalari tarqalishini oldini olish;
- Ayollar huquqlarini himoya qilish hamda ularning terrorizm va ekstremizmga qarshi kurashishdagi rolini kuchaytirish;

- Uzoq muddat xorijda bo‘lgan fuqarolarni ekstremizm va terrorizm g‘oyalari ta‘siridan himoya qilish;

- Internet jahon axborot tarmog‘idan ekstremistik va terrorchilik maqsadlarida foydalanishga qarshi kurashish;

- Fuqarolik jamiyati institutlari va ommaviy axborot vositalarining ekstremizm va terrorizmga qarshi kurashishga keng jalb qilish;

- Ekstremistik va terrorchilik harakatlarini sodir etganlik hamda ularni moliyalashtirganlik uchun huquqiy ta‘qib va javobgarlikka tortish choralarini takomillashtirish;

- Ushbu sohadagi xalqaro va mintaqaviy hamkorlik;

Undan tashqari Prezidentimiz Sh.M.Mirziyoyevning 2021 – yil

12 – fevraldagi videoselektor yig‘ilishida ham bevosita ichki ishlar organlariga alohida to‘xtalib o‘tib, bu sohada jinoyatchilik soni ortib borayotganligi, faqat jinoyat sodir etib bo‘linganidan keyin unga qarshi kurashib uni fosh etish bilan cheklanib qolinayotganligini, sohadagi kamchiliklar va muammolar, fuqarolar bilan muloqot to‘g‘ri yo‘lga qo‘yilmaganligini, fuqarolarning ichki ishlar organlari xodimlariga nisbatan hurmat va ishonch yo‘qolganligi ta‘kidlab o‘tildi. Bundan tashqari ichki ishlar organlariga tegishli bir nechta qarorlar ishlab chiqildi. Fuqarolarning huquqlari, erkinliklari va qonuniy manfaatlarini himoya qilish, jamoat tartibini saqlash, shaxs, jamiyat va davlat xavfsizligini ta‘minlash, huquqbuzarliklarning oldini olish va profilaktikasi bo‘yicha respublikada yaxlit huquqiy tizim yaratilgan bo‘lib, unda ichki ishlar organlari muhim o‘rin egallaydi. O‘tgan davr mobaynida ichki ishlar organlari tizimini takomillashtirish borasida keng ko‘lamli ishlar amalga oshirildi. Ayniqsa, II Oning mahallalarda jamoat tartibini saqlash, fuqarolar xavfsizligini ta‘minlash, huquqbuzarliklar profilaktikasi va jinoyatchilikka qarshi kurashish uchun tashkil etilgan quyi bo‘g‘inini rivojlantirish va mustahkamlash bo‘yicha salmoqli ishlar amalga oshirildi. Amalga oshirilgan chora–tadbirlar ichki ishlar organlari faoliyatining samaradorligini oshirish fuqarolarning tinch va osoyishta hayot kechirishini ta‘minlash, jinoyatchilik va huquqbuzarlikka qarshi kurashish, jamoat tartibini va xavfsizligini saqlash masalalari Prezidentimiz tomonidan olib borilayotgan davlat siyosatida eng muhim va ustuvor o‘rin egallaydi hamda bu masala ichki ishlar tizimini tubdan isloh qilish, uning faoliyati samaradorligini zamonaviy bosqichga ko‘tarishdek g‘oyat murakkab vazifa doimiy ravishda kun tartibiga qo‘yib kelinmoqda .

Jamiyatda tinchlik va osoyishtalikni saqlash, jamoat tartibi va xavfsizligini ta‘minlash , fuqarolarni huquq va erkinliklarini har qanday tajovuzlardan himoya qilishdek yuksak maqsadlarga erishish uchun istiqloq yillarida ichki ishlar organlari tizimini chuqur isloh qilish bo‘yicha keng ko‘lamli ishlar amalga oshirildi. Jumladan, har bir mahalla, eng olis, chekka qishloq ovullarimizgacha xalq bilan ishlaydigan uning dardu g‘amiga hamdard, quvonch – tashvishiga sherik bo‘lishga tayyor profilaktika inspektorlari faoliyat ko‘rsatishiga imkoniyat yaratildi.

Jamiyat taraqqiyotining obyektiv qonuniyatlari va ularni taqazo etuvchi omillarning aloqadorlikda mamlakatdagi, uning ma‘muriy hududlaridagi jamoat tartibi va xavfsizligiga ta‘siri ularning mazmun – mohiyatidan kelib chiqib ijobiy va salbiy xususiyatga ega bo‘lishi mumkin. Shuning uchun ichki ishlar organlari muntazam ravishda tizimli holda ushbu

---

qonuniyatlarni va omillarni o‘z vaqtida aniqlashlari, monitoring olib borishlari va uning natijalari bo‘yicha:

a) Jamoat tartibi va xavfsizligiga ta‘sir etuvchi omillardan ichki ishlar organlari ushbu jarayonni boshqarishda samarali foydalanishga;

b) Jamoat tartibi va xavfsizligiga ta‘sir qiluvchi omillarni esa ichki ishlar organlari amaldagi qonun hujjatlarida belgilangan vakolatlar doirasida va tartibda bartaraf etish, zararsizlantirish choralarini amalga oshirishlari talab qilinadi.

**FOYDALANILGAN ADABIYOTLAR:**

1. Kurbonali, S., & Umarali, Y. (2023). AGE-SPECIFIC CHARACTERISTICS OF PHYSICAL FITNESS OF COLLEGE STUDENTS. Conferencea, 188-191.

2. Мамажонов, Н., Хамракулов, Р. А., Хайдаралиев, Х., Хасанов, А., Бобожонов, Н., & Усмонов, З. КБК: 751 М23 Ташкилий кумита.

**ДИНИЙ ЭКСТРЕМИЗМ БИЛАН БОҒЛИҚ ХУҚУҚБУЗАРЛИКЛАР  
ПРОФИЛАКТИКАСИНИ АМАЛГА ОШИРИШ****Турсунов Оқилжон Оматали ўғли***Ўзбекистон Республикаси ИИВ**Академияси курсанти*

**Аннотация:** *Мазкур мақолада диний экстремизм билан боғлиқ хуқуқбузарликларнинг умумий, махсус, якка ва виктимологик профилактикасини амалга ошириш борасидаги чора-тадбирлар, тавфсия ва таклифлар келтириб ўтилган. Шунингдек, бу чора-тадбирларни самарадорлигини оширишга қаратилган тавфсиялар ишлаб чиқилган.*

**Таянч тушунчалар:** *Диний экстремизм, виктимологик профилактика, ақидапарастлик, глобаллашув жараёни, диний бағрикенглик, диний ташкилот.*

Мустақиллик йилларида мамлақтимиз тарихан қисқа бу даврни босиб ўтиш билан бирга улкан ютуқларни ҳам қўлга киритди. Бунинг натижасида Ўзбекистон жаҳон миқёсида ўзининг ўрни ва нуфузига эга бўлди. Аммо бу ютуқлар билан чегараланиб қолмасдан янги марралар сари интилиш, мамлақатимизни янада ривожлантириш, унинг мутақиллигини янада мутақамлаш, фуқароларимизнинг тинч, осуда ва фаровон ҳаётини таъминлаш

йўлида интилиб яшаш энг муҳим вазифаларимиздан бири ҳисобланади, лекин шуни ҳам айтиб ўтиш керакки, сўнги кунларда бутун дунё мамлақатларини диний экстремизм ва терроризм ташвишга солиб келмоқда. Дунёнинг турли минтақаларида давом этаётган маҳаллий урушлар, ҳарбий қарама-қаршилик ва можаролар, террорчилик ҳуружлари халқаро хавфсизликка таҳдид солмоқда. Биринчи Президентимиз И.А.Каримов 1993-йилда Бирлашган Миллатлар Ташкилоти минбаридан туриб диний экстремизм халқаро миқёсида ниҳоятда томир отиб бораётганлиги, унга қарши кескин кураш олиб бориш лозимлигини таъкидлаб кетган эди. Бундан ташқари унинг қуйидаги сўзларига тўхталиб ўтсак –“Ҳозирги мураккаб ва таҳликали замонда, халқаро терроризм, диний экстремизм ва наркобизнес каби бало-қазолар инсоният ҳаётига таҳдид солиб турган бир шароитда мен ўз уйимиз, муқаддас юртимизни ўзимиз асрайлик, ўзимиз ҳимоя қилайлик, деган даъват ҳар бир юртдошимизни доимо ҳушёрлик ва огоҳликка чорлаб туришини истар эдим”- деб терроризм ва экстремизмнинг ижтимоий хавфлилигини ва унга қарши барча кучларни бирлаштирган ҳолда курашиш лозимлигини кўрсатиб берган.

Кишилик жамиятининг ҳозирги босқичида терроризм, жумладан диний сиёсий-мақсадга моҳиятга эга терроризм ва экстремизмнинг глобаллашуви, уларнинг тобора халқаро миқёсидаги воқеликка айланиб бораётгани дунё ҳамжамиятининг мазкур муаммога бўлган эътиборини янада оширмоқда. Мазкур ижтимоий салбий иллатнинг моҳияти ва унинг сабаб ҳамда шароитларини ўрганишдан аввал унинг тушунчаси ҳақида тўхталиб ўтиш мақсадга мувофиқдир. “Экстремизм” лотинча “эктремис” сўзидан олинган бўлиб, ашаддий, қатъий нуқтаи назарда ва чора тарафдори деган маънони англатади. Шундан кўриниб турибдики, диний экстремизм ижтимоий ҳаётда

юз бераётган жарёнлар таъсирида вужудга келади ва унинг илдизлари узоқ ўтмишга бориб тақалади. Экстремизмнинг авж олишига айрим омиллар таъсир кўрсатади.

-Биринчидан, наркотик воситалар ва психатроп моддаларнинг ноқонуний савдоси кучайиб бораётганлиги;

-Иккинчидан, диний экстремис гуруҳларни молиявий маблағ билан таъминлайдиганларнинг кўпайиб бораётгани;

-Учинчидан, бундай гуруҳларнинг жиноят содир этиш малакаси йилдан йилга ошиб бораётгани

-Тўртинчидан, халқаро иқтисодий ва молиявий ҳамкорликнинг кенгайиб бораётгани ва бошқа шу каби омиллар авж олишига сабаб бўлмоқда.

Турли экстремистик гуруҳларнинг ўзаро муносабатида доимий келишмовчилик ва жанжаллар, воқеликнинг кескин ўзгаришлар шароитида улар бўлиниб кетадиган гуруҳлар ўртасидаги “револютсенирликда” мусобақалашув кузатилади. Америкалик социолог К.Кенидон “бундай гуруҳларда одатий шахсий инзолар, лидерлик учун кураш, дид ва қарашлардаги фарқ сезиларли даражада ўсиб, баъзида хатто ҳаёт-мамот масаласигача етиб боради”- деб ёзган эди.

Диний-экстремистик ташкилотларнинг асосий фаолият усуллари қуйидагилардан иборат:

-Диний экстремистик руҳдаги, шу жумладан “жиход”, “шоҳидлик” ғоялари тарғиб қилинган варақа, адабиёт, видео ва аудио тасмаларни тарқатиш;

-Яширин “хужраларда” ўқитилаётган радикал исломий тушунчаларни сингдириш;

-Ўзбекистондаги ижтимоий-сиёсий ҳолатни кескин қоралаш;

-Расмий диний тузилмаларни обрўсизлантириш;

-Аёллардан иборат ячейкаларин кучайтириш қабиларни уз ичига олади.

Ўзбекистон Республикасининг диний экстремизмнинг профилактикаси сиёсати Олий Мажлис ва Ўзбекистон Республикаси президенти томонидан белгиланади.

Диний экстремизм умумий профилактикаси бу, диний экстремизмнинг профилактикасини бевосита амалга оширувчи органларнинг диний экстремизмни олдини олиш, унинг содир этилиши сабаблари ва уларга имкон берётган шарт-шароитларни аниылаш, бартараф этиш бшйича фаолиятдир. “Хуқуқбузарликлар профилактикаси тўғрисида”ги қонуннинг 23-моддасида хуқуқбузарликларнинг умумий профилактикасини чора-тадбирлари кўрсатилган бўлиб, бу диний экстремизмнинг умумий профилактикаси ҳам ҳисобланади.

Ўзбекистон Республикасининг 2014-йил 14-майдаги 371-сонли қонунининг 24-моддасида хуқуқбузарликларнинг махсус профилактикаси тушунчфси ҳфмда 25-27-моддаларида эса чора-тадбирлар кўрсатиб ўтилган.

Якка тартибдаги профилактик фаолиятни ташкил этишнинг мақсади, диний экстремизм оқим аъзолари ва хуқуқбузарликлар содир этишга мойил бўлган шахсларни аниқлаш, уларни ўрганиш, таъсир этиш, уларнинг хулқ-атворини ижобий томонга ўзгартириш ҳамда уларга салбий таъсир этувчи шарт-шароитларни бартараф этишга йўналтирилган фаолиятдир.

Ҳозирги кунга келиб виктимология нафақат криминалогиянинг алоҳида йўналиши, балки ундан алоҳида ажралиб чиқиш имкониятига эга таълимотлар тизимидир. Ўзбекистонда хуқуқбузарликлар ва жиноятларнинг олдини олишда виктимологик



профилактикани амалга оширишга алоҳида эътибор берилмоқда. Профилактика инспекторининг терроризмдан жабрланиш хавфини камайтиришга қаратилган профилактик чора-тадбирларини қўллашга доир фаолияти диний экстремизмнинг виктимологик профилатикасидир.

Хулоса ўрнида шуни айтиш жоизки, терроризм ва диний экстремизмга қарши курашишда барча давлат органлари, шу жумладан Ички ишлар органларининг соҳавий хизматлари ўзаро ҳамкорликдаги фаолияти самарали натижаларни келтириб чиқаради. Ҳамкорликда асосий эътибор фуқароларнинг ҳуқуқий онги, маънавияти юқори бўлишига қаратилиши мақсадга мувофиқдир.

#### **Фойдаланилган адабиётлар:**

1. Мирзиёев Ш.М. Инсон манфаатларини таъминлаш учун аввало унинг ҳуқуқ ва эркинликлари, осуда ва фаровон ҳаёти ҳимоя қилинмоғи керак.
2. Ўзбекистон Республикасининг 2014 йил 14 майдаги «Ҳуқуқбузарликлар профилактикаси тўғрисида»ги Қонуни. // URL: <http://www.lex.uz>.
3. Ўзбекистон Республикасининг 2018 йил 30 июльдаги “Экстремизмга қарши кураш тўғрисида”ги қонуни // URL: <http://www.lex.uz>.

**VOYAGA YETMAGANLAR TOMONIDAN SODIR ETILGAN JINOYATLAR****Alijonov Abdug'ani Salimjon o'g'li***IIV Akademiyasi 3-o'quv kursi 305-guruh kursanti*

**Annotatsiya:** *Voyaga etmaganlar jinoyati shaxslar, oilalar va jamoalar uchun keng qamrovli oqibatlariga olib keladigan muhim ijtimoiy tashvish bo'lib qolmoqda. Ushbu tadqiqot hujjati voyaga etmaganlar jinoyatini, jumladan, uning sabablari, oqibatlari va potentsial aralashuvini har tomonlama tahlil qilishga qaratilgan. Turli nazariy asoslar va empirik tadqiqotlarni o'rganish orqali ushbu maqola voyaga etmaganlar jinoyatchiligiga yordam beruvchi ijtimoiy-iqtisodiy, psixologik va ekologik omillarni o'rganadi. Qolaversa, voyaga yetmaganlar o'rtasida sodir etilgan jinoyatlarning shaxs va jamiyatga ta'siri haqida so'z yuritilib, ushbu murakkab muammoni hal etishda profilaktika choralari va reabilitatsiya tadbirlarining ahamiyati ta'kidlanadi.*

**Kalit so'zlar:** *Voyaga yetmaganlar jinoyati, O'smirning jinoiy xatti-harakati, Kichik jinoiy harakatlar, Voyaga yetmaganlar adliya tizimi, Yoshlar jinoyati statistikasi, Voyaga yetmaganlar ishlari bo'yicha sud jarayoni, Voyaga yetmaganlar tomonidan sodir etilgan jinoyatlar, O'smirlarning qonunbuzarligi, 18 yoshgacha bo'lgan jinoiy xatti-harakatlar, Voyaga yetmaganlarni qamoqqa olish.*

**Kirish.**

Voyaga yetmaganlar jinoyati deganda 18 yoshga to'lmagan shaxslar tomonidan sodir etilgan noqonuniy xatti-harakatlar tushuniladi. Voyaga yetmagan jinoyatchilar bunday xatti-harakatlarning asosiy sabablarini tushunib, o'g'irlik, giyohvand moddalarni suiiste'mol qilish va zo'ravonlik kabi turli xil jinoiy xatti-harakatlarni amalga oshirishiga qarshi samarali aralashuv va oldini olish zarurdir. Ushbu maqola voyaga yetmaganlar jinoyatining ko'p qirrali mohiyatini o'rganishga, uning asosiy sabablarini, ijtimoiy oqibatlarini va potentsial yechimlarini ko'rib chiqamiz. Asl sabablar, statistika va tendentsiyalarni, shuningdek, balog'atga yetmagan bolalar adliya tizimini chuqur o'rganish orqali biz ushbu dolzarb masala bo'yicha qimmatli tushunchalarga ega bo'lishimiz mumkin.

Voyaga yetmaganlar jinoyatlarining boshlanishiga turli omillar sabab bo'ladi. Ushbu sabablar ko'pincha o'zaro bog'liq va ko'p qirrali ekanligini tan olish kerak. Muhim ta'sirlardan biri bu oilaviy muhit. Oila ichidagi disfunktsiya, e'tiborsizlik yoki suiiste'mollik voyaga yetmaganlar o'rtasida xulq-atvor muammolari va uquqbuzarliklarga olib kelishi mumkin. Bundan tashqari, tengdoshlarning bosimi va ijtimoiy ta'sirlar balog'atga yetmaganlarning xatti-harakatlarini shakllantirishda muhim rol o'ynashi mumkin. Ta'lim olish imkoniyatining yo'qligi, qashshoqlik, giyohvand moddalarni suiiste'mol qilish va ruhiy salomatlik muammolari ham e'tibordan chetda qoldirilmaydigan omillardir.

O'smirlar orasida jinoyati statistikasi va tendentsiyalari, ularning jinoyatlarining ko'lami va mohiyatini har tomonlama tushunish uchun jinoyatlar statistikasi va tendentsiyalarini tahlil qilish juda muhimdir. So'nggi ma'lumotlarga ko'ra, so'nggi yillarda voyaga yetmaganlar o'rtasida sodir bo'ladigan jinoyatlarning umumiy ko'rsatkichlari pasaygan. Biroq, giyohvand moddalar va zo'ravonlik jinoyatlari kabi jinoyatlarning ayrim turlari hali ham jiddiy muammolarni keltirib chiqarmoqda. Ushbu doimiy tendentsiyalarni

bartaraf etish va aralashuvlarni mos ravishda moslashtirish juda muhimdir. Voyaga yetmaganlar jinoyatchiligining rivojlanayotgan manzarasi haqida xabardor bo'lish orqali jamiyat paydo bo'layotgan muammolarga yaxshiroq javob berishi mumkin.

Voyaga yetmaganlarga oid adliya tizimi voyaga yetmagan jinoyatchilarga nisbatan adolatli va rehabilitativ yondashuvni ta'minlashga qaratilgan. Katta yoshdagi jinoiy adliya tizimidan farqli o'laroq, bu yerda asosiy e'tibor o'smir yoshlarning farovonligi va isloh qilinishiga qaratilgan. Voyaga yetmaganlarga oid adliya tizimining asosiy maqsadlari yosh huquqbuzarlarni qilmishlari uchun javobgarlikka tortish, takror jinoyat sodir etilishining oldini olish va ularning jamiyatga muvaffaqiyatli qayta integratsiyalashuviga ko'maklashishdan iborat. Jazoni rehabilitatsiya bilan muvozanatlash juda nozik vazifadir, lekin yoshlar hayotida ijobiy o'zgarishlarni qo'llab-quvvatlash uchun zarurdir.

Voyaga yetmaganlar og'irligi va xarakteriga ko'ra turli xil jinoiy harakatlarga jalb qilinishi mumkin. Ular tomonidan sodir etilgan jinoyatlarning ba'zi keng tarqalgan turlariga o'g'irlik, vandalizm, giyohvand moddalar bilan bog'liq jinoyatlar, hujum va qotillik kabi yanada jiddiy jinoyatlar kiradi. Jinoyatning har bir turini jinoyatchining ehtiyojlari va sharoitlariga mos keladigan tegishli choralar bilan hal qilish juda muhimdir. Voyaga yetmaganlar tomonidan sodir etilgan jinoyatlarning xilma-xilligini tan olish orqali biz sa'y-harakatlarimizni samarali oldini olish va rehabilitatsiya strategiyalariga moslashtira olamiz.

O'smirlarning jinoiy xatti-harakatlariga yordam beruvchi ayrim omillar:

Yoshlarning jinoiy xatti-harakatlariga yordam beradigan omillarni tushunish samarali choralarni ishlab chiqish uchun juda muhimdir. Yuqorida aytib o'tilganidek, oila dinamikasi, tengdoshlarning ta'siri, ta'limdagi bo'shliqlar, giyohvand moddalarni suiiste'mol qilish va ruhiy salomatlik muammolari keng tarqalgan hissa qo'shadigan omillardir. Ushbu asosiy sabablarni bartaraf etadigan yaxlit yondashuvni qabul qilish juda muhimdir. Qo'llab-quvvatlash tizimlari, maslahatlar, ta'lim va shaxsiy o'sish imkoniyatlarini taqdim etish orqali biz yoshlarning jinoiy faoliyatga kirishishining oldini olishga yordam bera olamiz.

Voyaga yetmagan shaxs jinoyat sodir etganda, ularning yoshi va sharoitlariga mos keladigan tegishli oqibatlar va aralashuvlarni amalga oshirish juda muhimdir. Faqat jazoga e'tibor qaratish o'rniga, adolatni tiklash amaliyotini amalga oshirish mumkin. Ushbu amaliyotlar etkazilgan zararni bartaraf etishga, huquqbuzarni javobgarlikka tortishga va ularning rehabilitatsiyasiga yordam berishga qaratilgan. Aralashuv dasturlari maslahat, jamoat xizmati, kasbiy ta'lim va ta'lim imkoniyatlarini o'z ichiga olishi mumkin. Jinoiy xatti-harakatlarning yanada kuchayishining oldini olish uchun erta aralashuv juda muhimdir.

Yoshlar sudi ishlari kattalar sudidan bir necha jihatdan farq qiladi. Asosiy maqsad yosh jinoyatchini jazolashdan ko'ra rehabilitatsiya qilishdir. Huquqiy tizim o'smir yoshdagi voyaga yetmaganlarning o'zgarish va o'sish qobiliyatiga ega ekanligini tan oladi. Yoshlar sudlari ko'pincha tegishli oqibatlar va aralashuvlarni aniqlash uchun sudyalari, advokatlar va hatto tengdoshlar bilan hamkorlikda yondashuvni o'z ichiga oladi. Har bir ishning o'ziga xos holatlarini hisobga olgan holda, huquq tizimi o'smirlar jinoyatlarining asosiy sabablarini bartaraf etadigan moslashtirilgan echimlarni taklif qilishi mumkin.

Voyaga yetmaganlarni qamoqqa olish va rehabilitatsiya qilish dasturlari: Jinoyatning og'irligi xavfsiz qamoqqa olishni talab qiladigan hollarda, voyaga yetmaganlar uchun qamoqxonadan foydalaniladi. Ushbu muassasalarning maqsadi nafaqat jazolash, balki rehabilitatsiya uchun tuzilgan muhitni ta'minlashdir. Ta'lim, kasbiy ta'lim, maslahat va

terapiya ushbu dasturlarning muhim tarkibiy qismidir. Maqsad - huquqbuzarlik sodir etgan yoshlarni zarur ko'nikmalar bilan ta'minlash va jamiyatga muvaffaqiyatli integratsiyalashuvini qo'llab-quvvatlash. Uzoq muddatli qamoqqa olishdan ko'ra reabilitatsiyani birinchi o'ringa qo'yish juda muhim, chunki bu odamlar uchun yanada istiqbolli kelajakni taklif qiladi.

Yosh huquqbuzarlik qonunlari va ularning samaradorligi: Yosh huquqbuzarlar to'g'risidagi qonunlar huquqbuzar voyaga yetmagan, ammo jiddiy huquqbuzarlik sodir etgan holatlarni ko'rib chiqish uchun mo'ljallangan. Ushbu qonunlar huquqbuzarga voyaga yetmagan yoki voyaga yetgan shaxs sifatida munosabatda bo'lish o'rtasida muvozanatni saqlashga qaratilgan. Yosh huquqbuzarlik qonunlarining samaradorligi yurisdiksiyaga va har bir ish bilan bog'liq o'ziga xos holatlarga qarab o'zgaradi. Hisobdorlik, reabilitatsiya va jamoat xavfsizligini ta'minlash uchun ushbu qonunlarni doimiy ravishda baholash va takomillashtirish zarur.

Profilaktik choralar va jamoatchilikni jalb qilish, voyaga yetmaganlar o'rtasida huquqbuzarliklarning oldini olish oilalar, maktablar, mahallalar va davlat idoralarning birgalikdagi sa'y-harakatlarini talab qiladi. Oilaviy rishtalarni mustahkamlash, sifatli ta'lim berish va xavfsiz muhitni yaratish orqali biz o'smir yoshlarning jinoiy xatti-harakatlari bilan bog'liq xavf omillarini kamaytirishimiz mumkin. Yoshlarni jinoiy faoliyatdan chalg'itishda murabbiylik dasturlari, maktabdan keyingi mashg'ulotlar va jamoatchilik bilan bog'liq tashabbuslar ham muhim o'rin tutadi. Jamiyatni jalb qilish ijtimoiy tuzilmani mustahkamlaydi va yoshlarga ijobiy tanlov qilish imkoniyatini beradi.

**Xulosa:** yosh huquqbuzarlar uchun yaxshi kelajakni targ'ib qilish

Voyaga etmaganlarning xulq-atvorini tushunish va voyaga etmaganlar tomonidan sodir etilgan jinoyatlarni bartaraf etish murakkab va ko'p qirrali ishdir. Sabablarini tan olish, jinoyatlar statistikasini tahlil qilish va samarali choralarni amalga oshirish orqali biz yosh huquqbuzarlarning kelajagini yaxshilashga yordam bera olamiz. Bu shaxslarning farovonligi, reabilitatsiyasi va jamiyatga muvaffaqiyatli reintegratsiyasiga ustuvor ahamiyat berish zarur. Hamkorlik va rahm-shafqatli yondashuv bilan biz jinoyatchilik tsiklini sindirishimiz va hamma uchun xavfsizroq va yanada inklyuziv jamiyat yaratishimiz mumkin. Keling, yoshlarimizni ertangi yorug'lik sari qo'llab-quvvatlash va yo'naltirishda birgalikda harakat qilaylik.

## FOYDALANILGAN ADABIYOTLAR

1. Voyaga yetmaganlarning huquqlari, majburiyatlari va javobgariigi. o'quv qo'llanma. —T.: «Aloqachi\* nashriyoti, 2010
2. <https://uza.uz/static/media/uza-logo.d02b4538.svg>  
(O'zb Milliy Agentligi rasmiy sayti)

**DAVLATLAR BUYUDJETLARI TUZILMALARI VA ULAR FAOLIYATINI  
IJTIMOIY SOHAGA YONALTIRISH OMILLARI****Aslonboyev Suhrob Dadajon o'g'li***Farg‘ona Politehnika instituti “ICHB” fakulteti talabasi***Axunova Shoxistaxon Nomanjanovna***FerPI, Iqtisodiyot kafedrası, i.f.n., dotsent*

**Annotatsiya:** Davlat byudjetlari mamlakatlarning ijtimoiy-iqtisodiy manzarasini shakllantirishda hal qiluvchi rol o'ynaydi, bu byudjetlarning katta qismi ijtimoiy sohaga yo'naltiriladi. Ushbu maqolada davlat byudjetlari tuzilmalari, ijtimoiy ta'minot dasturlari, sog'liqni saqlash, ta'lim va boshqa muhim xizmatlarga mablag'lar ajratilishiga ta'sir etuvchi asosiy omillar ko'rib chiqiladi. Ushbu omillarni tushunib, siyosatchilar davlat byudjetidan ajratiladigan mablag'larning samaradorligi va inklyuzivligini oshirish, shu orqali ijtimoiy farovonlik va iqtisodiy rivojlanishga ko'maklashish uchun asosli qarorlar qabul qilishlari mumkin.

**Kalit so'zlar:** Davlat byudjeti, ijtimoiy soha, taqsimlash, omillar, xalq farovonligi, sog'liqni saqlash, ta'lim

**Kirish.** Davlat byudjetlari hukumatlar milliy ustuvorliklar va maqsadlarni aks ettiruvchi turli tarmoqlar bo'yicha resurslarni taqsimlash uchun foydalanadigan moliyaviy rejalar bo'lib xizmat qiladi. Ushbu sohalar orasida ijtimoiy soha muhim soha bo'lib, farovonlik dasturlari, sog'liqni saqlash, ta'lim va fuqarolar farovonligi uchun muhim bo'lgan boshqa xizmatlarni o'z ichiga oladi. Ijtimoiy sohaga davlat byudjeti mablag'larining taqsimlanishiga ko'plab omillar, jumladan, iqtisodiy sharoitlar, siyosiy ustuvorliklar, demografik tendentsiyalar va ijtimoiy ehtiyojlar ta'sir ko'rsatadi. Ushbu maqola davlat byudjetlarining murakkab tuzilmalarini va ularni ijtimoiy sohaga taqsimlashga yo'naltiruvchi omillarni o'rganishga qaratilgan.

Ijtimoiy ta'minot siyosati va vositalar bilan sinovdan o'tgan dasturlar qashshoqlikni bartaraf etish va davlat byudjetlarida ishsizlik nafaqalarini qo'llab-quvvatlashda hal qiluvchi rol o'ynaydi. Ushbu siyosat va dasturlar muhtoj shaxslar va oilalarga yordam ko'rsatish, ularning muhim resurslar va imkoniyatlardan foydalanishini ta'minlash uchun mo'ljallangan. Ushbu maqolada biz ijtimoiy ta'minot siyosati va vositalar bilan sinovdan o'tgan dasturlarning turli jihatlarini, jumladan, ularning moliyalashtirilishi, xarajatlar toifalari va ularning qashshoqlikni kamaytirish va ishsizlik nafaqalariga ta'sirini o'rganamiz.

Davlat byudjetlarini moliyalashtirishda soliqqa tortishning ahamiyati

Davlat byudjetlarini moliyalashtirishning asosiy manbalaridan biri soliqqa tortish hisoblanadi. Soliqlar turli davlat dasturlari va tashabbuslarini qo'llab-quvvatlash uchun ishlatilishi mumkin bo'lgan daromad olish maqsadida jismoniy shaxslar, korxonalar va boshqa tashkilotlardan undiriladi. Daromad solig'i, savdo solig'i, mol-mulk solig'i va yuridik shaxslar solig'i davlat byudjetiga hissa qo'shadigan soliq'larga misoldir. Soliqqa tortishdan olingan daromadlar har xil xarajatlar toifalariga, jumladan, ijtimoiy ta'minot dasturlariga taqsimlanadi.

Davlat byudjetlaridagi xarajatlar toifalari: Davlat budjetlarida mablag‘lar har xil xarajatlar toifalariga ajratiladi, ijtimoiy ta‘minot dasturlari asosiy toifalardan biridir. Boshqa xarajatlar toifalariga ta‘lim, sog‘liqni saqlash, jamoat xavfsizligi va infratuzilmani rivojlantirish kiradi. Ushbu toifalarga mablag‘larni taqsimlash hukumatning fiskal ustuvorliklari, shuningdek, aholi ehtiyojlari bilan belgilanadi. Ijtimoiy ta‘minot dasturlari byudjetning muhim qismini muhtoj shaxslar va oilalarning muhim xizmatlar va qo‘llab-quvvatlashdan foydalanishini ta‘minlash uchun oladi.

Davlat budjetlarining tuzilmalari: Davlat budjetlari odatda har xil tarkibiy qismlardan iborat bo‘lib, ularning har biri umumiy fiskal doirada muayyan maqsadga xizmat qiladi. Ushbu komponentlar ko‘pincha daromadlar, xarajatlar, zaxiralar va qarzlarga xizmat ko‘rsatishni o‘z ichiga oladi. Ushbu tuzilmalarni tushunish ijtimoiy sohada mablag‘lar qanday taqsimlanishi va ishlatilishini tushunish uchun juda muhimdir.

Daromadlar : Davlat byudjeti daromadlarining asosiy manbai soliqlar (masalan, daromad solig‘i, yuridik shaxslar solig‘i, savdo solig‘i), grantlar va boshqa daromad shakllarini o‘z ichiga oladi. Ushbu daromadlar byudjet mablag‘larini taqsimlashning moliyaviy asosini tashkil qiladi.

Davlat xarajatlari sog‘liqni saqlash, ta‘lim, mudofaa, infratuzilma va ijtimoiy ta‘minot dasturlari kabi ko‘plab sohalarni o‘z ichiga oladi. Ijtimoiy sohada Xarajatlar : xarajatlar fuqarolarning hayot sifatini yaxshilashga qaratilgan dasturlarga, jumladan, ijtimoiy yordam, pensiya, sog‘liqni saqlash va ta‘lim subsidiyalariga yo‘naltiriladi.

Zaxiralar : Ko‘pgina davlat byudjetlarida iqtisodiy noaniqliklar va kutilmagan xarajatlarni yumshatish uchun zaxiralar mavjud. Ushbu zaxiralar iqtisodiy tanazzul yoki favqulodda vaziyatlar davrida bufer bo‘lib, ijtimoiy sohada muhim xizmatlarning uzluksizligini ta‘minlaydi.

Qarzlarga xizmat ko‘rsatish : Davlatlar ko‘pincha infratuzilma loyihalarini va boshqa uzoq muddatli investitsiyalarni moliyalashtirish uchun qarz oladi. Davlat byudjetlarining bir qismi ushbu qarzga xizmat ko‘rsatish uchun ajratiladi, bu esa ijtimoiy dasturlar uchun mavjud mablag‘larga ta‘sir qiladi.

Ta‘limni moliyalashtirish va uning qashshoqlikni bartaraf etishga ta‘siri

Ta‘limni moliyalashtirish davlat byudjetlarining muhim qismi bo‘lib, qashshoqlikni bartaraf etishda muhim rol o‘ynaydi. Sifatli ta‘lim olish imkoniyati odamlarni kuchaytirishi va ularga yaxshi ish imkoniyatlarini ta‘minlash uchun zarur bo‘lgan ko‘nikma va bilimlarni berishi mumkin. Ta‘limga sarmoya kiritish orqali davlat byudjetlari qashshoqlik tsiklini buzishga va yanada inklyuziv jamiyat yaratishga yordam beradi. Grantlar, grantlar va moliyaviy yordamning boshqa shakllari ko‘pincha kam ta‘minlangan talabalar ta‘lim olishda teng imkoniyatlarga ega bo‘lishlarini ta‘minlash uchun taqdim etiladi.

Sog‘liqni saqlash xarajatlari va ularning ishsizlik nafaqalarini qo‘llab-quvvatlashdagi roli: Sog‘liqni saqlash xarajatlari davlat byudjetining yana bir muhim jihati hisoblanadi. Tibbiy yordam olish, ayniqsa, ishsizlik davrida odamlar va oilalar uchun juda muhimdir. Davlat byudjetlari sog‘liqni saqlash dasturlariga mablag‘ ajratadi, bu esa odamlarning arzon va sifatli tibbiy xizmatlardan foydalanishini ta‘minlaydi. Ushbu dasturlar, shuningdek, ishsiz bo‘lgan va ishga joylashish orqali tibbiy yordam olish imkoniyatiga ega bo‘lmaganlarga tibbiy yordam ko‘rsatish orqali ishsizlik nafaqalarini qo‘llab-quvvatlaydi.

Ijtimoiy ta'minot dasturlari va ularning qashshoqlikni bartaraf etishga qo'shgan hissasi: ijtimoiy ta'minot dasturlari qashshoqlikni bartaraf etishda muhim rol o'ynaydi. Ushbu dasturlar mehnatga layoqatsiz yoki daromadi cheklangan shaxslar va oilalarga moddiy yordam beradi. Davlat budjetlari ijtimoiy ta'minot dasturlariga, jumladan, ishsizlik nafaqalari, nogironlik bo'yicha nafaqalar va pensiya nafaqalari uchun mablag' ajratadi. Ijtimoiy ta'minot dasturlari muhtojlar uchun xavfsizlik tarmog'ini ta'minlash orqali qashshoqlikni engillashtirishga yordam beradi va odamlarning asosiy ehtiyojlarga ega bo'lishini ta'minlaydi.

Pensiya dasturlari va ularning kambag'allikni kamaytirishga ta'siri

Pensiya dasturlari ijtimoiy ta'minot siyosatining muhim tarkibiy qismidir. Ushbu dasturlar nafaqaga chiqqandan keyin jismoniy shaxslarga moddiy yordam ko'rsatadi va ularga munosib turmush darajasini saqlab qolishga yordam beradi. Butun umri davomida mehnatga hissa qo'shgan shaxslarning pensiya yillarida munosib qo'llab-quvvatlanishini ta'minlash uchun davlat byudjetlari pensiya dasturlariga mablag' ajratadi. Keksa aholi orasida qashshoqlik xavfini kamaytirish orqali pensiya dasturlari qashshoqlikni kamaytirishga yordam beradi.

Ijtimoiy ta'minot siyosati va vositalar bilan sinovdan o'tgan dasturlarning umumiy ko'rinishi: Ijtimoiy ta'minot siyosati va vositalar bilan sinovdan o'tgan dasturlar muhtoj shaxslar va oilalarga yordam ko'rsatishga qaratilgan keng ko'lamlı tashabbuslarni o'z ichiga oladi. Bu dasturlarga daromadlarni qayta taqsimlash, fiskal ustuvorliklar, davlat grantlari, notijorat tashkilotlari, uy-joy dasturlari, bolalar parvarishi xizmatlari va davlat infratuzilmasiga investitsiyalar kiradi. Ushbu dasturlarning har biri qashshoqlikni bartaraf etish va davlat byudjetlarida ishsizlik bo'yicha nafaqalarni qo'llab-quvvatlashda o'ziga xos rol o'ynaydi.

Daromadlarni qayta taqsimlash va uning qashshoqlikni bartaraf etishdagi roli: Daromadlarni qayta taqsimlash ijtimoiy ta'minot siyosatining asosiy jihati hisoblanadi. Progressiv soliqqa tortish va farovonlik dasturlari orqali daromadlar yuqori daromadli shaxslardan past daromadli shaxslarga qayta taqsimlanadi. Bu muhtojlarga qo'shimcha resurslarni taqdim etish orqali daromadlar tengsizligini kamaytirish va qashshoqlikni kamaytirishga yordam beradi.

Fiskal ustuvorliklar va davlat grantlarini taqsimlash: Davlat grantlari taqsimotini belgilashda fiskal ustuvorliklar hal qiluvchi rol o'ynaydi. Ushbu grantlar qashshoqlikni bartaraf etish va ishsizlik nafaqalarini qo'llab-quvvatlovchi turli tashkilotlar va tashabbuslarga beriladi. Hukumatning fiskal ustuvorliklari uning ijtimoiy farovonlikka sodiqligini va qashshoqlikdan xalos bo'lishga eng katta ta'sir ko'rsatadigan dasturlarga mablag' ajratish qat'iyatini aks ettiradi.

Nodavlat notijorat tashkilotlari va ularning ijtimoiy yordam ko'rsatishdagi roli: Nodavlat notijorat tashkilotlari muhtoj shaxslar va oilalarga ijtimoiy yordam ko'rsatishda muhim rol o'ynaydi. Ushbu tashkilotlar ko'pincha o'z ishlarini bajarish va oziq-ovqat banklari, uysizlar uchun boshpana va ish o'rgatish dasturlari kabi muhim xizmatlarni taqdim etish uchun hukumatdan mablag' oladi. Nodavlat notijorat tashkilotlari bilan hamkorlik qilib, davlat byudjetlari o'z imkoniyatlarini kengaytirishi va ijtimoiy yordamga muhtoj bo'lganlarga ko'rsatilishini ta'minlashi mumkin.

Uy-joy dasturlari va ularning qashshoqlikni kamaytirishga ta'siri

Uy-joy dasturlari qashshoqlikni kamaytirishda hal qiluvchi rol o'ynaydi. Davlat budjetlari aholi va oilalarning xavfsiz va arzon uy-joyga ega bo'lishini ta'minlab, arzon uy-joy tashabbuslariga mablag' ajratadi. Uy-joy dasturlari jismoniy shaxslarning asosiy ehtiyojlaridan birini qondirish orqali barqarorlikni yaratishga yordam beradi va odamlar va oilalar uchun qashshoqlikni engish uchun poydevor yaratadi.

Bolalarni parvarish qilish xizmatlari va ularning ishsizlik nafaqalarini qo'llab-quvvatlashga qo'shgan hissasi: Bolalarni parvarish qilish xizmatlari ishsizlik nafaqalarini qo'llab-quvvatlashda muhim ahamiyatga ega. Davlat budjetlari bolalarni parvarish qilish dasturlariga mablag' ajratadi, bu esa ota-onalar ish izlayotgan paytda bolalarni parvarish qilish bo'yicha arzon va sifatli xizmatlardan foydalanish imkoniyatini ta'minlaydi. Davlat budjetlari ushbu yordamni ko'rsatish orqali ota-onalarga ish bilan ta'minlashdagi to'siqlarni bartaraf etishda, farzandlarining to'g'ri parvarish va ta'lim olishini ta'minlashda yordam beradi.

Davlat infratuzilmasiga investitsiyalar va ularning qashshoqlikni bartaraf etishdagi roli: Kambag'allikni bartaraf etishda davlat infratuzilmasiga investitsiyalar muhim rol o'ynaydi. Davlat budjetlari yo'llar, ko'priklar va jamoat transporti tizimlari kabi infratuzilma loyihalariga mablag' ajratadi. Ushbu investitsiyalar nafaqat ish o'rinlarini yaratish, balki, ayniqsa, kam ta'minlangan jamoalarda yashovchi shaxslar uchun muhim xizmatlar va imkoniyatlardan foydalanish imkoniyatini yaxshilaydi.

Byudjet cheklovlari va ularning ijtimoiy ta'minot siyosati va vositalar bilan sinovdan o'tgan dasturlarga ta'siri: Byudjet cheklovlari ijtimoiy ta'minot siyosati va vositalar bilan sinovdan o'tgan dasturlarga sezilarli ta'sir ko'rsatishi mumkin. Cheklangan mablag'lar ushbu dasturlarni moliyalashtirishning qisqarishiga olib kelishi mumkin, bu esa muhtoj shaxslar va oilalarga ko'rsatiladigan yordam darajasiga ta'sir qilishi mumkin. Siyosatchilar uchun byudjet cheklovlarining qashshoqlikni kamaytirish va ishsizlik nafaqalariga uzoq muddatli ta'sirini ko'rib chiqish va ushbu muammolarni hal qilish uchun innovatsion echimlarni topish juda muhimdir.

Davlat byudjeti mablag'larini ijtimoiy sohaga taqsimlashda turlicha yondashuvlarni ko'rsatish uchun ikkita qarama-qarshi misolni ko'rib chiqamiz:

1-tadqiqot: Nordik farovonlik modeli - Shvetsiya va Daniya kabi shimoliy mamlakatlar keng qamrovli farovonlik tizimlari bilan mashhur. Bu davlatlar o'z davlat byudjetlarining katta qismini ijtimoiy ta'minot dasturlariga, umumiy sog'liqni saqlash, saxovatli ijtimoiy yordam va ta'limga subsidiyalar berishga ajratadilar. Ushbu yondashuv ijtimoiy tenglik va farovonlikka jamiyatning sadoqatini aks ettiradi, yuqori soliqlar mustahkam ijtimoiy xizmatlarni qo'llab-quvvatlaydi.

2-tadqiqot: Rivojlanayotgan iqtisodiyot ustuvorliklari - Aksincha, rivojlanayotgan iqtisodlar ko'pincha byudjet cheklovlari va raqobatdosh ustuvorliklarga duch keladi. Braziliya va Hindiston kabi davlatlar ijtimoiy farovonlik ehtiyojlarini infratuzilmani rivojlantirish va iqtisodiy o'sish tashabbuslari bilan muvozanatlashi kerak. Ushbu mamlakatlarda byudjet mablag'lari iqtisodiy taraqqiyotni rag'batlantirish uchun infratuzilmaga sarmoya kiritishda aholining eng zaif qatlamlari uchun maqsadli ijtimoiy dasturlarga ustuvor ahamiyat berishi mumkin.

Xulosa



Davlat byudjetlarining tuzilmalari murakkab bo'lib, xalqlarning xilma-xil ehtiyojlari va ustuvorliklarini aks ettiradi. Mablag'larni ijtimoiy sohaga yo'naltirish iqtisodiy, siyosiy, demografik va ijtimoiy omillar ta'sirida ko'p qirrali jarayondir. Ushbu omillarni tushunib, siyosatchilar davlat byudjetidan ajratmalarning samaradorligi va inklyuzivligini oshirish uchun asosli qarorlar qabul qilishlari mumkin. Ijtimoiy sohaga sarmoya kiritish nafaqat fuqarolarning hayot sifatini yaxshilash, balki uzoq muddatli iqtisodiy rivojlanish va ijtimoiy barqarorlikka ham hissa qo'shadi.

Davlatlar zamonaviy davr muammolarini hal qilar ekan, davlat byudjeti mablag'larini ijtimoiy sohaga oqilona yo'naltirish inklyuziv boshqaruv va barqaror rivojlanishning asosi bo'lib qolmoqda. Ijtimoiy ta'minot siyosati va vositalar bilan sinovdan o'tgan dasturlar qashshoqlikni bartaraf etish va davlat byudjetlarida ishsizlik nafaqalarini qo'llab-quvvatlashda muhim rol o'ynaydi. Soliqdan moliyalashtirish va turli xarajatlar toifalariga resurslarni taqsimlash orqali davlat byudjetlari muhtoj shaxslar va oilalarga muhim yordam beradi. Ta'lim, sog'liqni saqlash, ijtimoiy ta'minot, pensiya dasturlari va boshqa tashabbuslarga sarmoya kiritish orqali davlat byudjetlari qashshoqlikni yumshatish, daromadlar tengsizligini kamaytirish va yanada inklyuziv jamiyat yaratishga yordam beradi. Siyosatchilar uchun ijtimoiy ta'minot siyosatiga ustuvor ahamiyat berish va ularning aholi ehtiyojlarini samarali qondirish uchun etarli darajada moliyalashtirilishini ta'minlash juda muhimdir.

### **FOYDALANILGAN ADABIYOTLAR**

- 1.Smit, J. (2020). "Davlat byudjeti: tamoyillari va amaliyoti". Nashriyot X.
- 2.OECD (Iqtisodiy hamkorlik va taraqqiyot tashkiloti). (2022). "Hukumat bir qarashda". OECD nashriyoti.
3. Esping-Andersen, G. (1990). "Kapitalizm farovonligining uch dunyosi". Prinston universiteti matbuoti.
4. Po'latova,S. (2023, November). BO'LG'USI MUTAXASSIS-KADRLARNI TAYYORLASHNING DOLZARB MASALALARI. In Conference on Digital Innovation:" Modern Problems and Solutions".

AMIR TEMUR DAVRINI VA JANGLARINI CHET EL MANBALARIDA  
O‘RGANILISHI  
A STUDY OF THE PERIOD AND BATTLE OF AMIR TIMUR IN FOREIGN  
SOURCES  
ИЗУЧЕНИЕ ПЕРИОДА И БИТВЫ АМИРА ТИМУРА  
В ЗАРУБЕЖНЫХ ИСТОЧНИКАХ

**Mamajonov Soyibjon Halilovich**

*Farg‘ona Davlat Universiteti harbiy ta‘lim fakulteti mahsus tayyorgarlik sikli dotsenti*

**Annotatsiya:** *Ushbu maqolada Amir Temur davrini va janglarini chet el manbalarida o‘rganilishi xaqida qisqacha yoritilgan. Ushbu maqola Oliy va O‘rta maxsus ta‘lim muassasalari talabalariga harbiy san‘at sirlari bilan yaqindan tanishish uchun mo‘ljallangan.*

**Kalit so‘zlar:** *Amir Temur davri, sarkardalik faoliyati, buyuk ajdodlarimiz merosi, asosiy manbalar, buyuk allomalarimiz asarlari, Amir Temur davlatining tuzilishi, Ko‘kdala tumani, tarixshunoslik, tarixiy voqealar, Ro‘znomai g‘azavoti Hindiston, Nizomiddin Shomiy, Zafarnoma, Sharafiddin Ali Yazdiy.*

Ushbu maqolada Amir Temur davrini va janglarini chet el manbalarida o‘rganilishi qisqacha yoritilgan. Shu bilan bir qatorda Amir Temur davrini va janglarini mahalliy manbalarda yoritilishi, chet el manbalarida o‘rganilishi, Amir Temur zamonasi haqida O‘rta Osiyo tarixshunosligi hamda uni hayoti tarixshunosligi haqidagi ma‘lumotlar berilgan. Bunda Amir Temurning sarkardalik faoliyatini ro‘yobga chiqarishga hissa qo‘shib kelayotgan asosiy manbalar, buyuk allomalarimiz asarlarini bazi-birlaridan qisqacha tahlil qilingan.

Xozirgi vaqtda mamlakatimizda dolzarb masalalardan biri buyuk ajdodlarimiz merosini, xarbiy san‘atga qo‘shgan xissalarini o‘rganish va bundan yoshlarimizni vatanparvarlik ruhida tarbiyalashda keng ko‘lamda foydalanishdur. Tarhimizni o‘rganishda buyuk ajdodlarimizdan biri Amir Temur davlatining tuzilishi, boshqarish xususiyatlari va savdo yo‘li bo‘lgan “Buyuk ipak yo‘li”ni qo‘lga kiritish uchun qilingan tashqi tajovuzlarga qarshi janglaridagi harbiy sanatinini chuqur o‘rganish bo‘yicha Prezidentimiz Shavkat Mirziyoev Qashqadaryoda yangi tashkil etilgan Ko‘kdala tumani faollari bilan uchrashuvda bu o‘lkaning farzandi va butun O‘zbekiston faxri bo‘lgan sohibqiron Amir Temurning harbiy san‘ati yani uni taktika va strategiyasi haqida gapirar ekan “Biz birinchi navbatda o‘zimizning bobolarimiz tarixini o‘rganishimiz kerak” deb takidladi.

Amir Temur davrining mahalliy manbalarda yoritilishicha uning shaxsi va davlati tarixi ko‘p o‘rganilgan mavzulardan biridir.

Lekin Sohibqiron shaxsi va faoliyatiga hamisha bir xil baho berilmagan. A.Temur tarixi tarixshunosligi u hokimiyat tepasida turgan vaqtdanoq boshlangan. Ana shu katta hajmdagi tarixshunoslikni XX asrning 30-yillarigacha butun dunyoda keng ko‘lamli o‘rganildi. XX asrning 30-yillari oxiridan – 80- yillar 2- yarmigacha A.Temur davri tarixini o‘rganish

tarixiy voqealarning barchasi, jumladan A.Temur tarixi kommunistik mafkura nuqtai nazaridan, sinfiylik tamoyillari asosida o‘rganila boshladi. Natijada Amir Temur qonxo‘r, Amir Temur kallakesar degan qarashlar hukmron bo‘lib qoldi. Amir Temur shaxsi va faoliyati, davlati tarixini o‘rganishda mustaqillik yangi sahifa ochdi. Amir Temur davriga oid manbalar nashr qilindi va qayta nashr qilindi. Nashr qilingan asarlarda Amir Temur shaxsi va faoliyati, davlatining haqqoniy tarixi yaratildi, uning O‘zbek xalqi tarixida va shuningdek jahon sivilizatsiyasida tutgan o‘rni hamda roli ko‘rsatib berildi. Amir Temurning diplomatik munosabatlari tadqiq qilinib, harbiy yurishlari tahlil qilinib sarkardalik faoliyati yoritildi.

Amir Temur davriga oid tarixiy asarlarning aksariyati uning shaxsi va faoliyatiga bag‘ishlangan. A.Temur davriga oid ilk manbalardan biri

G‘iyosiddin Ali ibn Jamol al-Islom Yazdiyning “Ro‘znomai g‘azavoti Hindiston” asari bo‘lib, unda Amir Temurning Hindistonga yurishining kundaligi berilgan. Bu asar shaxsan Amir Temurning topshirig‘i bilan 1399-1401 yillarda yozilgan. Asarning ayrim joylari baland parvoz, Amir Temur shaxsini ulug‘lashga bag‘ishlangan bo‘lishiga qaramay, unga tanqidiy ko‘z bilan qaralsa, Amir Temurning harbiy yutuqlarining ildizini, uning urushlarda va shaharlarni qamal qilishda qo‘llagan strategiya va taktikaga oid usullarni, Amir Temur zamonasida amirlar va bahodirlar tizimining mohiyati va tuzulishini tushunishga ta‘luqli qiziqarli ma‘lumotlar, hind xalqining Amir Temur qo‘shinlariga ko‘rsatgan qarshiliklari to‘g‘risida ma‘lumotlar bor. Asarda Amir Temurning safdoshlari va Amir Temur davridagi Movaraunnahr shaharlari, Amir Temurning Mo‘g‘iliston, Xorazm, Mozandaron, Ozarbayjonga qilgan yurishlari, Mahmud G‘aznaviyning erlarini tobe etilishi va qaram bo‘lgan hududlarda savdo olib borish uchun xavf tugatilganligi haqida muhim ma‘lumotlar bor.

G‘iyosiddin Ali Yazdiyning asari A.Temur shaxsini o‘ta ulug‘lagani bois,

A.Temur yangi asar yozishni Nizomiddin Shomiyga topshirdi. Shomiy saroy

solnomachisi sifatida A.Temurning harbiy yurishlarida ishtirok etgan. U o‘z asarini “Zafarnoma” yoki “Amir Temur zafarnomasi” deb atadi. Muallif asarni yaratishda A.Temur tarixiga oid qator og‘zaki va yozma manbalardan, shu jumladan G‘iyosiddin Alining asaridan ham foydalangan. Ushbu asar Amir A.Temur haqida birinchi rasmiy tarix manba bo‘lib hisoblanadi. Shuni alohida ta‘kidlab o‘tish joizki, bu majmua A.Temurnng rasmiy tarixi bo‘lsa-da, Nizomiddin Shomiy uni saroydan olisda yozgani uchun, faktlar va tarixiy jarayonlar bayonida birmuncha xolislik bor. 1937 yilda Shomiyning asari F. Tauer tomonidan chex tilida chop etiladi. Bungacha asar biror tilga to‘liq o‘girilmagan edi. Faqatgina rus tilidagi asardan parchalar tarjima etilgan edi. Shomiyning asarida voqealar rivoji 816(1404) yilning yozigacha davom etadi. Shomiyning vafoti tufayli asar tugallanmay qolgan.

To‘liq va mukammalligi jihatidan Sharafiddin Ali Yazdiyning

“Zafarnoma”si tarixshunoslikda muhim rol o‘ynaydi. Ali Yazdiyning

“Zafarnoma”si ko‘p xollarda va asosan Nizomiddin Shomiyning asari negizida yozilgan.

“Zafarnoma” matni shoir Lutfiy tomonidan fors, Xotfiy tomonidan tojik tilida she‘riy usulda yoziladi.

Sharafiddin Ali Yazdiy Yazddan uncha uzoq bo‘lmagan Taft shahrida (Eron) tug‘ilgan. 1415-1435 yillari Shohruhning o‘g‘li, Ulug‘bekning akasi Ibrohim Sulton xizmatida

bo‘lgan. Ibrohim Sulton Sharafiddin Yazdiyga «Zafarnoma»ni yozishda homiylik qilgan. Ibrohim Sulton vafotidan so‘ng (838 hijriy-1435 melodiy) «Zafarnoma» muallifi Shohruh nabirasi, hijriy 846, milodiy 1443 yilda Sultoniya, Kazvin, Ray va Kum hokimi bo‘lgan Mirzo Muhammad tomonidan saroyga taklif etilgan. Sharafiddin Ali, manbalarga qaraganda, umrining oxirigacha Vatani Taft (Tafti Yazd) dagi xonaqohida yashadi. Bu haqida Abdurazzoq Samarqandiy xabar beradi. Shunday qilib, Sharafiddin Ali (1454 yil) Yazdda vafot etdi va o‘sha erda dafn etildi.

«Zafarnoma» O‘rta Osiyo xalqlarining nodir madaniy obidasidirki, u faqat O‘rta Osiyoning emas, butun Sharq mamlakatlari tarixi manbai, shuning uchun u hozirda ham sharqshunos tadqiqotchilarning diqqatini o‘ziga jalb qilmoqda va o‘ziga xosligi, to‘plangan materiallarning haqqoniyligi bilan ko‘rsatilgan davr tarixiy manbalari ichida alohida o‘rin tutadi.

«Zafarnoma» tuzilishiga ko‘ra ikki qismga bo‘linadi: 1) Muqaddima, u

A.Temur shajarasiga bag‘ishlangan, unda turk urug‘lari va Chingizxonning to‘rt ulusi haqida umumiy ma‘lumotlar beriladi. 2) Asosiy qism (A.Temurning o‘z tarixi). Muallif ma‘lumotidan ko‘rinadiki, bu tarixiy asar Sharafiddin Alini saroyiga taklif qilgan Shohruhning o‘g‘li Ibrohim Sulton tashabbusi bilan yozilgan. Shoh o‘zining bobosi haqida maxsus kitob yaratishni istadi va u 822 (1419-1420 yy.) sohibqiron A.Temur haqida ma‘lumotlar to‘plash haqida farmon berdi. Muqaddimada bu jarayon quyidagicha tasvirlangan. To‘plangan ma‘lumotlar shohidlarning og‘zaki hikoyalari bilan taqqoslangan, so‘ng Sharafiddin Ali Yazdiy bu ma‘lumotlar bilan tanishib chiqib, Ibrohim Sultonga ular haqida fikrini aytgan, shundan so‘ng u «Zafarnoma» kitobini yozishga kirishgan. Muallif to‘plangan ma‘lumotlarni uch guruhga bo‘ladi: voqealar shohidlarining hikoyalari, ikkinchi va uchinchi o‘quvchilar turi va fors manbalarining bilimdonlari. Barcha sanalar, o‘rinlar topografik koordinatlar va ular orasidagi masofalar Ibrohim Sulton farmoniga ko‘ra har tomonlama tekshiruvdan o‘tkazilib, so‘ng Sharafiddin Ali Yazdiyga beriladi. Bunda muallifga ko‘rsatma berilgandiki, birinchidan, badiiy nafosatli hamda tushunarli tilda bitilgan kitob bo‘lsin, ikkinchidan, muallif hujjatga qat‘iy amal qilmog‘i, dastlabki bitiklardan chekinmasligi, hech narsani bo‘yab-bejamasligi shart edi.

Hulosa qilib shuni aytish mumkinki A.Temurning keng miqyosda rasmiy tarixi dunyoga keldi. «Zafarnoma» O‘rta Osiyo xalqlarining nodir madaniy obidasidirki, u faqat O‘rta Osiyoning emas, butun SHarq mamlakatlari tarixi manbai, shuning uchun u hozirda ham sharqshunos tadqiqotchilarning diqqatini o‘ziga jalb qilmoqda va o‘ziga xosligi, to‘plangan materiallarning haqqoniyligi bilan ko‘rsatilgan davr tarixiy manbalari ichida alohida o‘rin tutadi.

---

**FOYDALANILGAN ADABIYOTLAR**

1. Majidov, R. R., Boqiyev, F. H., Raximov, D. R., Saydaxmadov, A. V., Soliyev, I. S., & Abduqodirov, D. S. (2023). JISMONIY TARBIYA VA SPORT PEDAGOGIKASI DARS MASHG ‘ULOTLARINI SAMARADORLIGINI OSHIRISHNING USULLARI. *Educational Research in Universal Sciences*, 2(1), 28-32.
2. Boqiyev, F. (2024). MASSAJ VA GIMNASTIKA MASHQLARI ORQALI REFLEKTOR HARAKATLAR VA “HARAKAT XOTIRASI” NI TAKOMILLASHTIRISH. SPORT VA XORIJIY TILLAR INTEGRATSIYASINING AMALGA OSHIRISH MUAMMOLARI VA YECHIMLARI, 1(1), 365-369.
3. Fazliddin, B. (2024). BO ‘LAJAK JISMONIY MADANIYAT O ‘QITUVCHILARINI TURISTIK FAOLIYATGA TAYYORLASH METODIKASINI TAKOMILLASHTIRISH. *Research and implementation*, 2(4), 142-146.
4. Kurbonali, S., & Umarali, Y. (2023). AGE-SPECIFIC CHARACTERISTICS OF PHYSICAL FITNESS OF COLLEGE STUDENTS. *Conferencea*, 188-191.
5. Мамажонов, Н., Хамракулов, Р. А., Хайдаралиев, Х., Хасанов, А., Бобожонов, Н., & Усмонов, З. КБК: 751 М23 Ташкилий кумита.

**ВАЖНОСТЬ ИСПОЛЬЗОВАНИЯ СОВРЕМЕННЫХ ПЕДАГОГИЧЕСКИХ ТЕХНОЛОГИЙ В ОБУЧЕНИИ РУССКОМУ ЯЗЫКУ****Абдулазизова Севара Мирвохидовна***Студентка НОУ «Университет-Маъмуна» sevараabdulazizova56gmail.com***Мадрахимова Зебо Фрунзевна***Преподаватель кафедры русского языка и литературы  
НОУ «Университет-Маъмуна» zebomadrakhimova76gmail.com*

**Аннотация:** данная статья рассматривает вопросы использования современных педагогических технологий на уроках русского языка. Автор статьи считает, что внедрение информационных и инновационных технологий в обучение.

**Ключевые слова:** современный, педагогические технологии, образование, национальный, система, русский язык, дидактическая цель.

**Abstract:** this article examines the issues of using modern pedagogical technologies in Russian language lessons. The author of the article believes that the introduction of information and innovative technologies in education.

**Key words:** modern, pedagogical technologies, education, national, system, Russian language, didactic purpose.

**Annotatsiya:** ushbu maqolada rus tili darslarida zamonaviy pedagogik texnologiyalardan foydalanish masalalari ko'rib chiqiladi. Maqola muallifi ta'limga axborot va innovatsion texnologiyalarni joriy etish, deb hisoblaydi.

**Kalit so'zlar:** zamonaviy, pedagogik texnologiyalar, ta'lim, milliy, tizimli, rus tili, didaktik maqsad.

Современные технологии позволяют детям стать более активными участниками образовательного процесса, а педагогам создавать новые подходы, методы, модели обучения и воспитания. Например, педагог может провести онлайн-опрос на любом этапе лекции для выяснения уровня усвоения изучаемого материала.

Использование педагогических технологий в учебном процессе вуза способствует четкому определению конечной цели, разработке объективных методов контроля, проект учебного процесса, определению структуры и содержанию учебно-познавательной деятельности учащихся.

Невозможно представить совершенствование образовательного процесса без учителя. Учитель является одновременно субъектом и организатором образовательного процесса. Постоянно процесс непрерывного совершенствования эффективен в определенной степени зависит от содержания и методики обучения учителей. Таким образом, повышение активности учащихся – задача учителя, и все.

Учащийся, используя различные виды современной техники, ищет задачу. необходимо повысить активность. В целях повышения активности учащихся на занятиях по русскому языку проводятся следующие мероприятия:

- можно использовать методы.
- создание комфортных условий для студентов, позволяющих хорошо организовать учебный процесс;

- дать возможность студентам обмениваться идеями (информацией);
- продемонстрировать друг другу свои знания на основе полученной информации;
- например, создание среды, в которой каждый студент чувствует себя автором образовательного контента. возможности являются основой для достижения полного усвоения содержания образования.

Игровые технологии реализуются посредством интерактивного обучения ("inter" — это взаимный, "act" - действовать), что означает взаимодействовать, находится в режиме беседы, диалога с кем-либо. Другими словами, в отличие от активных методов, интерактивные ориентированы на более широкое взаимодействие учеников не только с учителем, но и друг с другом и на доминирование активности учащихся в процессе обучения. Суть интерактивного обучения состоит в том, что учебный процесс организован таким образом, что практически все учащиеся оказываются вовлеченными в процесс познания, они имеют возможность понимать и рефлексировать по поводу того, что они знают и думают. Совместная деятельность учащихся в процессе познания, освоения учебного материала означает, что каждый вносит свой особый индивидуальный вклад, идет обмен знаниями, идеями, способами деятельности. Причем, происходит это в атмосфере доброжелательности и взаимной поддержки, что позволяет не только получать новое знание, но и развивает саму познавательную деятельность и навыки взаимодействия, переводит ее на более высокие формы кооперации и сотрудничества. Основными составляющими интерактивных уроков являются интерактивные упражнения и задания, которые выполняются учащимися. Важное отличие интерактивных упражнений и заданий от обычных в том, что, выполняя их, учащиеся не только и не столько закрепляют уже изученный материал, сколько изучают новый [1].

Современные инновационные технологии также важны в процессе обучения русскому языку. Их развитие приводит к появлению новых подходов к изучению языка. Инновационные подходы делают уроки русского языка более подробными, интересными и яркими. Например, перспективный метод развития творческих способностей учащихся в ходе урока. следует использовать методы: кластеры, вставки (при самостоятельном изучении теоретического материала); заполнение таблиц, двухчастного дневника; чтение с остановками, совместный поиск; взаимная дискуссия, круглый стол; изобретательские технологии решения задач, «В поисках ошибки», классические лекционные занятия; обучение с использованием аудиовизуальных технических средств, тесты, метод проектов и т. д.

### ИСПОЛЬЗОВАННАЯ ЛИТЕРАТУРА:

1. Основы педагогических инноваций (учебное пособие) Тургунбоева К., Ортикова М..
2. Современные образовательные технологии. Селевко Г.К. Москва, 1998.
3. Современные технологии обучения. Методическое пособие по использованию интерактивных методов в обучении .Г.В. Борисовой, Т.Ю. Аветовой и Л.И. Косовой. — СПб.: Изд-во «Поли-граф-С», 2002

4. Новые педагогические и информационные технологии в системе образования: Учебное пособие для студентов педагогических вузов и системы повышения квалификации педагогических кадров. Е.С. Полат, М.Ю. Бухаркина, М.В. Моисеева, А.Е. Петров; Издательский центр «Академия», 2002
5. Kadamzhanovna, A.N. (2023). ORIENTALISMS IN THE WORKS OF GAFUR GULAM (BY THE MATERIAL OF THE STORY "MISCLE"). Open Access Repository 4 (03), 63-67
6. Z Madraximova, Z & Ablaeva, N. (2022). CHARACTERISTICS OF LERMONTOV'S WORKS "HERO OF OUR TIME". Science and Innovation 1 (8), 1843-1845 2022
7. Madraximova, Z & Ablaeva, N. (2022) ХАРАКТЕРИСТИКА ПРОИЗВЕДЕНИЯ ЛЕРМОНТОВА " ГЕРОЙ НАШЕГО ВРЕМЕНИ". Science and innovation 1 (B8), 1843-1845 2022
8. Аблаева, Н.К. (2022). Сопоставительный анализ русских и узбекских пословиц. Ta'lim fidoyilari 6 (7), 687-691
9. Nuraliyevna, Q. D. (2021). Approaches to the development of inclusive competence in the preparation of future teachers for professional activity. Academicia: An International Multidisciplinary Research Journal, 11(10), 2314-2320.
10. Nuraliyevna, K. D. (2021). INCLUSIVE EDUCATION IN KINDERGARTEN. Nauka i obrazovanie segodnya, (4 (63)), 82-83
11. Sadikova, S. A., Yakubova, Z. Z., Kayumova, D. N., Khalilova, D. F., & Kamalova, G. A. (2023). Preparing Children for Social Activity in Preschool Educational Organizations Pedagogical Need. Journal of Advanced Zoology, 44(S-2), 1777-1784
12. Nuraliyevna, K. D. (2021). INCLUSIVE EDUCATION IN KINDERGARTEN. Наука и образование сегодня, (4 (63)), 82-83
13. ST Xasanova, DN qizi Qayumova, BS Ramozonova. (2023). TARIXIY OBIDALAR BILAN TANISHTIRISH ORQALI TARBIYALANUVCHILARDA MILLIY G ‘URURNI SHAKLLANTIRISH TEHNOLOGIYASI. GOLDEN BRAIN 1 (31), 101-107
14. Хидиров, Х. Н. (2019). Philosophical Analysis of the Role of the Media in Shaping Civic Culture in Uzbekistan. Молодой ученый, (15), 322-324.
15. Хидиров, Х. Н. (2017). Moral personality education in the philosophy of existentialism of Karl Jaspers. Молодой учёный, 30, 95.
16. Хидиров, Х. Н. (2018). Social justice and the process of education, and their mutual influence in the philosophical views of Abu Nasr al-Farabi. Молодой ученый, (14), 262-263.
17. Nasirov, A. N. (2019). STYLISTIC UNITS AND COMPOSITIONAL IMPARTIALITY. Theoretical & Applied Science, (12), 568-571.
18. Nasirov, A. N. (2023). Alisher navoiy obrazining badiiy ifodasi. Ustozlar uchun, 15(1), 35-39.
19. A'zamjonovna, X. S., & Azimidin, N. (2023). ISAJON SULTON HIKOYALARI BADIY KONFLIKT. Ustozlar uchun, 15(1), 72-77.
20. Nasirov, A. (2023). ERKIN A'ZAM IJODINING O ‘ZIGA XOSLIKLARI HAQIDA. Ustozlar uchun, 15(1), 78-84.



**RUS TILINING RIVOJLANISH TARIXI VA UNING DUNYO MIQYOSIDAGI AHAMIYATI****Sobirova Dilfuza Ortiqovna***Ichki ishlar vazirligi Farg‘ona akademik litseyida rus tili o‘qituvchisi*

**Annotatsiya:** Rus tili ko‘p asrlik tarixiy, madaniy va siyosiy kuchlar tomonidan shakllantirilgan til evolyutsiyasining boy gobelenining dalilidir. Ushbu maqola rus tilining eng qadimgi ildizlaridan hozirgi global ahamiyatigacha bo‘lgan murakkab rivojlanishini kuzatib, vaqt bo‘ylab sayohatga kirishadi. Proto-slavyan ta‘siridan tortib, zamonaviy muammolar va imkoniyatlargacha, bu tadqiqot rus tilining jahon tarixi, adabiyoti, diplomatiyasi va ilm-fanini shakllantirishdagi hal qiluvchi rolini yoritadi.

**Kalit so‘zlar :** Proto-slavyan, qadimgi Sharqiy slavyan, cherkov slavyanining ta‘siri, Mo‘g‘ul istilosi va til ta‘siri, Ivan dahshatli va til islohotlari, Buyuk Pyotrning til islohotlari, Rus tilini standartlashtirish, adabiy oltin asr, Rus adabiyotining global ta‘siri, rus tili Sovet Ittifoqida lingua franca sifatida , bolsheviklar inqilobi va til siyosati.

**Kirish:** Rus tili o‘zining jozibali kadensi va murakkab grammatikasi bilan slavyan madaniyatlarining mustahkamligi va boyligining yodgorligi sifatida turibdi. Unda nafaqat xalq, balki zamonaviy dunyoni nozik va chuqur shakllantirgan bosqinlar, islohotlar va adabiyotlar hikoyasi to‘qilgan. Ushbu tadqiqotda siz rus tilining murakkab evolyutsiyasi va inkor etib bo‘lmaydigan global ahamiyatini, asrlar davomida va qit‘alarni kesib o‘tgan odisseyini o‘rganasiz.

Rus tilining ahamiyatini oshirib bo‘lmaydi. Ona tilida so‘zlashuvchilar soni bo‘yicha dunyoda sakkizinchi til sifatida Sharq va G‘arbni, o‘tmish va bugunni bog‘lovchi ko‘prik bo‘lib xizmat qiladi. Kirill yozuvi va ohangdor intonatsiyalari bilan bu lingvistik kolossus aloqa vositasidan ko‘proq narsani taklif qiladi. Bu tarix davomida global voqealarda hal qiluvchi rol o‘ynagan xalqning ruhiga bir oyna beradi. Butun dunyo kitobxonlarini hayratga solgan adabiy durdonalardan tortib diplomatik lingva franka roligacha rus tili turli bilim, madaniyat va qudrat sohalarini ochadigan kalit hisoblanadi.

Rus tilining tarixi va evolyutsiyasi Rossiyaning shov-shuvli va jonli tarixini aks ettiradi. Ming yillar avval slavyan xalqlari gapirgan protoslavyan tilida kelib chiqishidan tortib, hozirgi holatigacha rus tili istilolar, islohotlar va madaniy inqiloblarning ta‘sirini aks ettiradi. Vaqt bo‘ylab sayohat tashqi kuchlar va ichki innovatsiyalar rus tajribasining murakkabligi va chuqurligini qamrab oladigan tilni qanday shakllantirganini ochib beradi.

Rus tilining evolyutsiyasini tushunish nafaqat til taraqqiyoti, balki millatni shakllantirgan va dunyoga ta‘sir ko‘rsatgan madaniy, siyosiy va ijtimoiy dinamika haqida ham ma‘lumot beradi. Ushbu sayohatga otlar ekansiz, rus tilini soxtalashtirgan kuchlarni kashf etasiz, uning qadimiy ildizlaridan zamonaviy mujassamlanishigacha bo‘lgan yo‘lni bosib o‘tasiz.

Rus tilining hikoyasi - bu urushlar, migratsiyalar va madaniy o‘zgarishlar ta‘sirida bo‘lgan evolyutsiya dostonidir. Uning kelib chiqishi vaqt tumanlarida, barcha slavyan tillarining umumiy ajdodi bo‘lgan proto-slavyan tili bilan bog‘liq. Bu tilshunoslik avlodi boshqa slavyan tillari qatori zamonaviy rus tili ham o‘sadigan urug‘larni sepd.

Slavyan qabilalari ko'chib, kengayib borar ekan, proto-slavyanlar turli tillar va dialektlarga bo'linishni boshladilar. Ushbu tafovut davri zamonaviy rus tilining to'g'ridan-to'g'ri kashshofi bo'lgan qadimgi Sharqiy slavyan tilining paydo bo'lishi uchun asos yaratdi. Qadimgi Sharqiy slavyan tilining rivojlanishi murakkab va boylikda rivojlanishda davom etadigan noyob lingvistik o'ziga xoslikning boshlanishini belgilovchi muhim bosqich edi.

13-asrdagi mo'g'ullar istilosi va keyinchalik rus yerlarida asrlar davomida hukmronlik qilishi tilga katta ta'sir ko'rsatib, yangi so'zlarni kiritib, uning fonetik va grammatik rivojlanishiga ta'sir ko'rsatdi. Bunday tashqi tazyiqlarga qaramay, rus tili nafaqat omon qoldi, balki gullab-yashnadi, o'zining asosiy o'ziga xosligini saqlab qolgan holda ta'sirlarni o'zlashtirdi va moslashtirdi.

"Protoslavyan va rus tilining kelib chiqishi" rus tilining kelib chiqishini o'rganish bizni barcha slavyan tillarining lingvistik ajdodlari bo'lgan proto-slavyan tilida Evropaning keng hududida so'zlashilgan davrga olib keladi. Hind-yevropa tillari oilasidan chiqqan bu til o'ziga xos xususiyatlar va tuzilmalari bilan slavyan tilshunosligi bo'limiga asos solgan.

Proto-slavyan tilidan qadimgi Sharqiy slavyan tiliga o'tish tilning dinamik tabiatidan dalolat beradi. Slavyan qabilalari turli hududlarga joylashar ekan, proto-slavyanlar ajrala boshladi va turli slavyan tillari paydo bo'ldi. Bu lingvistik tabaqalanish jarayoni asta-sekin kechdi, qadimgi Sharqiy slavyan tili miloddan avvalgi I ming yillikning oxirlarida Sharqiy slavyan xalqining tili sifatida paydo bo'ldi.

Proto-slavyan tilining ahamiyati nafaqat uning lingvistik salaf sifatidagi rovida, balki slavyan xalqlarining madaniy va tarixiy birligiga qo'shgan hissasida hamdir. Proto-slavyan aks-sadolari hali ham zamonaviy rus tilida eshutilishi mumkin, bu til va madaniy merosning uzluksizligida hozirgi zamonni qadimgi o'tmish bilan bog'laydi.

Qadimgi Sharqiy slavyan tilining zamonaviy rus tiliga ta'siri juda katta. U rus tilining grammatik va leksik asosini yaratdi. Qadimgi Sharqiy slavyan tili o'rta rus tiliga va oxir-oqibat zamonaviy rus tiliga aylanganda, u o'z ajdodining elementlarini saqlab qoldi va asrlar davomida lingvistik davomiylik ipini to'qdi.

9-asrning oxirida slavyan xalqlariga nasroniylikning kiritilishi rus tiliga doimiy ta'sir ko'rsatadigan cherkov slavyan tilini, liturgik tilni olib keldi. Qadimgi bolgar tilidan olingan bo'lib, qadimgi Sharqiy slavyan tilining bir shakli bo'lgan cherkov slavyan tili Rossiyadagi pravoslav cherkovining tili bo'lib, rus til va madaniy hayotining to'qimalariga kiritilgan.

Sovet Ittifoqida rus tili, XX asr boshlarida Sovet Ittifoqining tashkil topishi rus tilini keng ko'p millatli davlatning lingua franca sifatida belgilab berdi. Davlat, ta'lim va madaniyatning rasmiy tili sifatida rus tili Sovet Ittifoqining turli xalqlarini birlashtirishda, uning keng hududlarida aloqa va boshqaruvni osonlashtirishda hal qiluvchi rol o'ynadi.

Rus tilini lingua franca sifatida targ'ib qilish Sovet Ittifoqining yagona o'ziga xosligini yaratishga qaratilgan kengroq siyosatining bir qismi edi. Bu siyosat rus tili va madaniyatining tarqalishiga hissa qo'shgan bo'lsa-da, rus bo'lmagan etnik guruhlar o'rtasida keskinlik va qarshiliklarga olib keldi, til va kuchning murakkab dinamikasini ko'rsatdi.

Ushbu qiyinchiliklarga qaramay, Sovet Ittifoqida rus tilining lingua franca roli mintaqaning lingvistik landshaftiga doimiy ta'sir ko'rsatdi. U millatlararo muloqot, madaniy almashuv va ilmiy va texnologik bilimlarni tarqatishga yordam beradigan umumiy aloqa vositalarini rivojlantirdi.

1917 yildagi bolsheviklar inqilobi rus jamiyatiga, jumladan, til siyosati sohasiga chuqur o'zgarishlar kiritdi. Sotsializm va internatsionalizm g'oyalariga sodiq bo'lgan yangi Sovet hukumati savodsizlikni yo'q qilish va Sovet Ittifoqidagi turli xalqlarning tillarini targ'ib qilishga qaratilgan ulkan til islohotlarini amalga oshirdi.

Ushbu til siyosati jamiyatni o'zgartirish va ishchilar sinfi va etnik ozchiliklarni kuchaytirishga qaratilgan kengroq sa'y-harakatlarning bir qismi edi. Rus va boshqa tillarda savodxonlikni oshirish sotsializm qurish va sovet xalqida birdamlik tuyg'usini rivojlantirish loyihasining muhim qismi sifatida qaraldi.

Bolsheviklar tili siyosati ezgu maqsadlarni ko'zlagan bo'lsa-da, to'siqlarga ham duch keldi va munozaralarga sabab bo'ldi. Rus tilini lingua franca sifatida targ'ib qilish va til xilma-xilligini qo'llab-quvvatlash o'rtasidagi keskinlik murakkab til merosiga ega bo'lgan ko'p millatli davlatni boshqarish muammolarini aks ettirdi.

Stalinizm davri til siyosatiga dastlabki sovet yondashuvidan uzoqlashdi. Asosiy e'tibor ruslashtirishga yo'naltirilgan strategiyaga qaratildi, rus tili ta'lim, boshqaruv va jamoat hayotining asosiy tili sifatida tobora ko'proq targ'ib qilinmoqda. Bu o'zgarish Sovet birligi va samaradorligini mustahkamlash zarurati bilan oqlandi, lekin ko'pincha til va madaniy xilma-xillik hisobiga sodir bo'ldi.

Stalinning til siyosati rus tilini standartlashtirish va soddalashtirish, uni omma uchun qulayroq qilish bo'yicha harakatlarni o'z ichiga oladi. Bu islohotlar Sovet Ittifoqini modernizatsiya qilish va Kommunistik partiyaning hayotning barcha jabhalari ustidan nazoratini mustahkamlashga qaratilgan kengroq kampaniyaning bir qismi edi.

Stalinistik til siyosatining ta'siri chuqur va uzoq davom etdi. Ular rus tilining tarqalishiga va Sovet Ittifoqining integratsiyasiga hissa qo'shgan bo'lsa-da, ular ozchilik tillari va madaniyatlarining marginallashtirishiga olib keldi, bu meros postsovet hududida til va etnik munosabatlarni shakllantirishda davom etmoqda.

Ikkinchi jahon urushi va uning rus tiliga ta'siri: Rossiyada Ulug' Vatan urushi deb atalgan Ikkinchi jahon urushi rus tiliga sezilarli ta'sir ko'rsatdi, bu mojaro natijasida yuzaga kelgan chuqur ijtimoiy va madaniy o'zgarishlarni aks ettirdi. Urush rus tiliga harbiy terminologiya, texnika taraqqiyoti, ichki front va jang maydoni tajribasidan kelib chiqqan ko'plab yangi so'z va iboralarni kiritdi.

Urush yillarining tili qahramonlik, qurbonlik va azob-uqubatlarning uyg'unligi bilan ajralib turardi, Sovet Ittifoqining fashistlar Germaniyasiga qarshi kurashining ruhiy chuqurligi va murakkabligini aks ettiradi. Urushning jamoaviy tajribasini ifodalashda, g'alaba va mag'lubiyat hikoyasini shakllantirishda o'sha davr adabiyoti va she'riyati rasmiy va norasmiy jihatdan hal qiluvchi rol o'ynadi.

Ikkinchi jahon urushining rus tiliga ta'siri lug'atdan tashqariga chiqdi, urushdan keyingi adabiyot, jurnalistika va ommaviy nutqning uslubi va ohangiga ta'sir qildi. Urush rus tilida o'chmas iz qoldirib, sovet xalqining o'z tarixidagi eng qorong'u fasllardan biridagi matonat va fojiasini o'zida mujassam etgan.

Sovet tilshunosligi tilning ijtimoiy jihatlariga alohida e'tibor qaratishi, sovet ilm-faniga asos bo'lgan marksistik-leninistik mafkurani aks ettirishi bilan ajralib turardi. Tilshunos olimlar tilning jamiyat hayotidagi o'rni, uning vaqt o'tishi bilan rivojlanishi, muloqot va madaniy ifoda vositasi sifatidagi funksiyasini o'rgandilar.

Sovet Ittifoqi tillarini o'rganishga katta hissa qo'shdi . Sovet tilshunoslarining ishi Rossiyada zamonaviy lingvistik tadqiqotlar uchun asos yaratdi va mamlakatning boy til merosini saqlash va tushunishga hissa qo'shdi.

Xulosa: Rus tilining davom etayotgan ahamiyati

Rus tilining proto-slavyan ildizlaridan zamonaviy mujassamlanishigacha bo'lgan sayohati chidamlilik, moslashish va ta'sir dostonidir. U rus xalqining shov-shuvli tarixi va jonli madaniyatini aks ettiradi , uning g'alabalari, fojialari va bardosh ruhini aks ettiradi.

Rus tilining global ahamiyati uning aloqa vositasi sifatidagi roolidan tashqariga chiqadi. U madaniy almashinuv, adabiy va intellektual yutuqlar uchun vosita va Rossiyaning dunyodagi o'rni ramzi bo'lib xizmat qiladi.

Rus tilining evolyutsiyasi va ta'siri haqida fikr yuritar ekansiz, til bizning tarix, madaniyat va bir-birimizni tushunishimizni qanday shakllantirishini ko'rib chiqing. Rus tili o'zining chuqurligi va murakkabligi bilan tadqiqot va kashfiyotga chorlaydi, lingvistik chegaralardan tashqarida bo'lgan inson tajribasi haqida tushuncha beradi.

#### FOYDALANILGAN ADABIYOTLAR:

1. Damirovich, MR, Ibragimovich, TI, & Sattarovich, AU (2022). Diniy bag'rikenglik va xalqaro salomatlik g'oyalarini targ'ib qilishda ma'naviy-ma'rifiy tadbirlarning o'rni . Braziliya Implantologiya va sog'liqni saqlash fanlari jurnali, 4 (5), 42-47.

2. DAMIROVICH, janob, IBRAGIMJANOVICH, TI, & UGLI, KNK (2021). Yoshlarda vatanparvarlik ruhini tarbiyalashda oila, mahalla va tarbiyaning o'rni. JournalNX, 7(1), 311-314.

3. Tuychieva, I., Aripov, S., Madaminova, D., & Mustaev, R. (2021 yil) . 48(8),8.

4. Tuychieva, I., Aripov, S., Madaminova, D., & Mustaev, R. (2023 yil, iyun). Maktabgacha yoshdagi bolalarning kommunikativ qobiliyatlarini rivojlantirishda til va kompyuter. AIP konferentsiyasi materiallarida (2789-jild, 1-son). AIP nashriyoti.

5. Damirovich, RM, Saydaliyevich, U.S, & Nosirxonzoda, AN (2022). KELAJAK HARBIY XIZMATLARDA KASBIY MUVOJLANISHNING IJTIMOIIY-PSIXOLOGIK ASOSLARI. ILMIY VA TA'LIM TADQIQOTLARIDAGI INNOVATIONS JURNALI, 5(4), 462-465.

6. Damirovich, M. R., & Saydaliyevich, U. S. (2022). JOY TURLARI VA ULARNING TAKTIK XUSUSIYATLARI. Scientific Impulse, 1(3), 1027-1032.

7. Damirovich, M. R., & Saydaliyevich, U. S. (2022). POSITIONING NAVIGATION FROM SATELLITES TARGETING WITH TOOLS. O'ZBEKISTONDA FANLARARO INNOVATSIYALAR VA ILMIY TADQIQOTLAR JURNALI, 1(12), 978-983.

## ХАВФ ОСТИДА ҚОЛДИРИШ ЖИНОЯТИНИ ТЕРГОВ ҚИЛИШНИ ТАКОМИЛЛАШТИРИШ

**Я.О.Жумақўзиёв**

*ИИБ Академияси 323-гуруҳ курсанти*

**Анотатсия:** *Хавфли жиноятлар жаҳон бўйлаб қонун эгаллаш агентликларига катта қийинликлар туғишмоқда, чунки уларнинг мураккаб хусусиятлари ва кенг тарқалган зарар еҳтиёжларига ега. Бу мақола, жиноятларига ёналтирилган таҳқиқотларнинг амалиётлари бўйича самарали стратегияларни ва методологияларни ўрганади. Криминология, жазоир, технология ва психология соҳаларидан интердисциплинар тушунчалардан фойдаланиб, бу таҳқиқот, таҳқиқот натижаларини яхшилаш учун бошқарувни ўз ичига олади. Яширин текширув техникаларини интеграллаш, технологик ривожланишларни фойдаланиш ва психологик профил иши муҳимлигини белгилаш орқали, ҳуқуқний агентликлар жиноятларига қарши кураш ва жамоани ҳимоялаш бўйича самарали ишлашларни таъминлашлари мумкин.*

**Калит сўзлар:** *Предеништаблаш, Ҳамкорлик, Таълим, Технология, Қийинликни баҳолаш, Протоколлар, Жамиятга ёнгин қилиш, Маълумотлар таҳлили, Зарар ёкифталлаб қолиш, Қонунчилик, Даражада вазирликлараро ҳамкорлик, Криминалистика усуллари, Маълумотдон кампаниялари, Проактив тедабирлар, Тиклаш.*

Хавф остида қолдириш жинояти бугунги кунда тез тез учраб турадиган жиноятлардан бўлиб ҳисобланади ва мазкур жиноят Ўзбекистон Республикаси Жиноят Кодексининг 117-моддасида ўз аксини топган. Ушбу жиноятни тергов ва суд амалоётида бошқа моддалар билан биргаликда кўшиб квалификация қилинади. Хавф остида қолдириш жиноятини асосан Жиноят Кодексининг қуйидаги моддалар билан биргаликда қўлланилади, Булар:

- Ўзбекистон Республикаси Жиноят Кодексининг 104-моддаси;
- Ўзбекистон Республикаси Жиноят Кодексининг 105-моддаси;
- Ўзбекистон Республикаси Жиноят Кодексининг 116-моддаси;
- Ўзбекистон Республикаси Жиноят Кодексининг 266-моддалар.

Хавф остида қолдириш ўзи нима? Хавф остида қолдириш бу - айбдор шахснинг қилмиши натижасида жабрланган шахс ўзини ўзи ҳимоя қилиш имкониятидан маҳрум бўлиши ва жабрланувчига ҳеч қандай ёрдам кўрсатмаслиги, айбдор шахс жабрланган шахсни хавфли аҳволга солиб қўйган ва бу ҳол баданга ўртача оғир ёки оғир шикаст етказилишига олиб келганлиги тушунилади. Хавф остида қолдириш билан боғлиқ жиноятлар юзасидан бири қанча тергов ҳаракатлари ўтказилади ва мазкур тергов ҳаракатлари тергов органлари томонидан синчиковлик билан амалга оширади. Ўтказиладиган тергов ҳаракатларига қуйидагиларни мисол келтиришимиз мумкин, булар:

- Кўздан кечириш тергов ҳаракати;
- Экспертиза ўтказиш тергов ҳаракати;

- Экспертиза учун наъмуналар олиш тергов ҳаракати;
- Сўроқ қилиш тергов ҳаракати;
- Юзлаштириш тергов ҳаракати;
- Таниб олиш учун кўрсатиш тергов ҳаракати;
- Кўрсатувларни ҳодиса содир бўлган жойда текшириш тергов ҳаракати;
- Эксперимент тергов ҳаракатларини ўтказиш мумкин.

Кўздан кечириш тергов ҳаракати бу - жиноятга оид излар, иш учун аҳамиятга ега бўлган ашёвий далилларни топиш, ҳодиса содир бўлган вазиятни ва бошқа ҳолатларни аниқлаш мақсадида ўтказиладиган тергов ҳаракатидир.

Кўздан кечириш тергов ҳаракатининг етти та тури мавжуд бўлиб, уларга 1) ходисас содир бўлган жойни кўздан кечириш, 2) мурдани кўздан кечириш, 3) ҳайвонларни кўздан кечириш, 4) теварак атрофни кўздан кечириш, 5) биноларни кўздан кечириш, 6) нарсаларни кўздан кечириш, 7) ҳужжатларни кўздан кечириш турлари мавжуд. Кўздан кечириш тергов ҳаракати уч босқичдан иборат бўлиб, биринчи босқич, тайёргарлик босқичи бўлиб, мазкур босқичда тергов ҳаракатига киришишдан олдин терговчи томонидан фойдаланиладиган нарсалар содир этилган жиноятга қараб тайёрланиши лозим бўлади. Иккинчи босқич кўздан кечириш тергов ҳаракатини ўтказиш босқичи бўлиб, мазкур босқичда Тергов тезкор гуруҳ аъзолари томонидан амалга ошириладиган ҳаракатларни келтиришимиз мумкин. Тергов тезкор гуруҳи терговчи, тезкор вакил, эксперт, профилактика инспектори ва кинологлардан иборат бўлиб, ушбу гуруҳда терговчи томонидан берилладиган вазифалар асосида ҳаракатлар амалга оширилади ва кўздан кечириш жараёни энг камида икки нафар холислар иштирокида видео тасвирга олинади. Ҳодиса содир бўлган жойни кўздан кечиришда биринчи бўлиб ҳодиса жойига эксперт криминалист киради ва ҳодиса жойини фото ва видео тасвирга олади, шунингдек ҳодиса жойидан олинган ишга алоқадор нарса ва буюмларни белгиланган тартибда олинади ва ҳодиса жойидан топилган ҳамда эксперт томонидан олинган барча майда деталлар жиноят ишини қўзғатиш учун асос бўлиши мумкин. Терговчи мазкур тергов ҳаракатини ўтказиши давомида ундан синчиков бўлиш талаб қилинади ва олинган иш учун аҳамиятли нарсаларни процессуал тартибда экспертизага юборади. Кўздан кечириш тергов ҳаракатини ўтказиш жараёни тўлиқ видео тасвирга олинади ва бунда холислар, мутахасис ҳамда эксперт иштирок этиши шарт ҳисобланади. Кўздан кечириш жараёнида олинган жиноятга оид излар ёки бошқа маълумотлар асосида жиноят ҳодисаси юз берган бермаганлиги аниқланади. Кўздан кечириш тергов ихаракати ўтказилганидан кейин натижаларни баённома асосида расмийлаштириш керак бўлади ва бу учинуи босқич бўлиб ҳисобланади. Баённомада қуйидагилар акс этган бўлиши керак, булар, баённоманинг номи, баённома тузилган вақт ва жойи, баённома тузилган шароит, баённома тузишда иштирок этган шахслар, фойдаланилган техник воситаларнинг номи, олинган нарса ва ҳужжатларни қандай қилиб ва қай тартибда муҳрланганлиги акс этган бўлиши керак. Кўздан кечириш тергов ҳаракати Ўзбекистон Республикаси ЖПКнинг 135-141-моддаларида ўз аксини топган.

Хавф остида қолдириш жиноятини тергов қилиш жараёнида терговчилар томонидан ўтказиладиган тергов ҳаракатларини бугунги кунда муайян бир кетма кетлиги шакиллантирилмаганлиги, шунингдек ўтказиладиган тергов ҳаракатлари

давомидаги қилинадиган шилар кетма кет тарзда қилиниши тўғрисида ҳеч қандай қўлланма ишлаб чиқилмаганлиги ва тергов давомида турли сабаблар билан айрим эътибор берилиши керак бўлган нарсалар қолиб кетаётганлигини гувоҳи бўлишимиз мумкин. Масалан, Ўзбекистон Республикаси ЖКнинг 266-моддасида кўрсатилга жиноятни содир этган шахснинг ҳаракатларида ЖКнинг 117-моддаси аломатлари бор ёки йўқлигини аниқлаштириш мақсадида ходиса содир бўлган жойни кўздан кечириш, сўроқ ҳамда эксперимент тергов ҳаракатларини ўтказилишига эътиборли бўлишни талаб этади.

Бундай ҳолатлар юзага келган тақдирда автомобиль шиналаридан қолган излари, тўқнашув нуқтаси қаер эканлигини, жабрланган шахснинг қаерга бориб тушганлигини, у ерда мавжуд бўлган автомашинага тегишли автомобилларга мўлжалланган мойлардан йўл транспорт ходисаси содир бўлган жойда тўкилиб қолган бўлса, жабрланган шахснинг уст бошида қон доғлари, автомашинага тегишли бўлган қармақ излари мавжуд бўлса, қон доғлари ва жабрланувчининг уст бошидаги қармақлардан экспертиза тайёрлаш учун намуналар олиниши мақсадга мувофиқ бўлади. Ушбу тергов ҳаракати белгиланган талаблар асосида ўтказилганлиги келгуси тергов ҳаракатларини амалга оширишида муаммоли бўлган ҳолатларни ечими бўлиши мумкин.

Ўзбекистон Республикаси ЖКнинг 266-моддаси ва 117-моддаси биргаликда квалификация қилиниб, тергов ҳаракатлари ўтказилиши жараёнида сўроқ қилиш, кўрсатувларни ҳодиса содир бўлган жойда текшириш эксперимент тергов ҳаракатларига ҳам алоҳида эътибор бериши лозим бўлади, чунки, сўроқ жараёнида олинган кўрсатмалар билан ходиса содир бўлган жойни кўздан кечиришда олинган маълумотлар бир бирига мутаносиб келиши мумкин. Шунинг учун сўроқ тергов ҳаракатига терговчи томонидан муқим тайёргарлик кўриб, сўроқ жараёнида бериладиган саволлар рўйхатини аввалдан тузиб, шахсга оид маълумотларини аниқлаштириб олиши лозим бўлади ва айбланувчига қуйидаги саволларни бериш мақсадга мувофиқдир, булар 1)Айтингчи, Сиз йўл транспорт ходисаси юз берган қатнов йўлида ҳаракатланиб кетаётган вақтингизда автомобилнинг тезлиги неча км/с тезликда ҳаракатланаётган эди? 2)Айтингчи, Сиз йўл транспорт ходисаси юз берган қатнов йўлида ҳаракатланиб кетаётган вақтингизда қатнов йўли четки қисмида ҳаракатланиб кетаётган пиёдачини кўрганмисиз? 3)Айтингчи, Сиз транспорт воситасини бошқариб кетаётган вақтингизда йўлдан пиёдачи ҳаракатланаётганини кўриб транспорт воситасини тўхтатишга ҳаракат қилганмисиз? 4) Айтингчи, Сиз транспорт воситасини бошқариб кетаётган вақтингизда йўлдан пиёдачи ҳаракатланаётганини кўрган бўлсангиз пиёдачи билан қанча оралиқ масофа қолганида транспорт воситасини тўхтатишга ҳаракат қилгансиз? 5) Айтингчи, Сиз пиёдачини уриб юбориб йўл транспорт ходисаси юзага келиши натижасида пиёда ҳаракатланиб кетаётган шахсни йиқилганлигини ёки унинг бирон жойидан қон оқаётганлигини кўрганмисиз? 6) Айтингчи, Сиз пиёдачини уриб юбориб йўл транспорт ходисаси юзага келиши натижасида сиз пиёдачи шахсга биринчи тиббий ёрдам кўрсатганмисиз? 7) Айтингчи, Сиз пиёда ҳаракатланиб кетаётган шахсни уриб юбориб йўл транспорт ходисаси содир этганлигингиз ҳақида биринчи бўлиб кимга айтгансиз? 8) Айтингчи, йўл транспорт ходисаси юз берган жойни қаерда эканлигини

бизга кўрсата оласизми? 9) Айтингчи, йўл транспорт ходисаси юз берган вақтда транспорт воситаси ичида сиздан бошқа кимлар бўлган?

Экспертза, мазкур тергов ҳаракати кечиктириб бўлмас тергов ҳаракати бўлиб ҳисобланади ва ушбу тергов ҳаракати жиноят ишини кўзғатилишидан аввал ўтказилади. Экспертнинг хулосаси жиноят иши учун муҳим ҳисобланади аммо юридик кучга эга бўлмайди. Экспертнинг хулосаси терговчи томонидан берилган саволларнинг асослилиги ва савиялилигига ҳам боғлиқ бўлиб, эксперт фақатгина қарорда ақс эттирилган саволларгагина жавоб тақдим этади. Ўзбекистон Республикаси ЖКнинг 266-моддаси билан боғлиқ жиноят ишларда эксперт хулосаси муҳим ҳисобланади.

### Фойдаланилган адабиётлар:

1. Дамирович, М. Р., Ибрагимович, Т. И., & Саттарович, А. У. (2022). Мазкурлик, маданият ва таълимий тадбирларнинг диний толерантлик ва халқаро саломатлик идеяларини ривожлантиришдаги ўрни. Бразилия имплантология ва саломатлик мавзуси журнали, 4(5), 42-47.
2. ДАМИРОВИЧ, М. Р., ИБРАГИМЖАНОВИЧ, Т. И., & УГЛИ, К. Н. К. (2021). Ўзбек ёшларда ватандошлик руҳини ривожлантиришда ўйла, жамоа ва таълимнинг ўрни. JournalNX, 7(1), 311-314.
3. Туйчиева, И., Арипов, С., Мадаминова, Д., & Мустаев, Р. (2021). Умумий ўрта таълим мактабларида болаларни оилавий муносабатларга тайёрлаш педагогик тизими. 湖南 университети илмий журнали (табiiй илмлар бўлими), 48(8), 8.
4. Туйчиева, И., Арипов, С., Мадаминова, Д., & Мустаев, Р. (2023, июнь). Тили ва компьютер болаларнинг коммуникатив раҳбарликни ривожлантиришда. АIP Конференция мақолалари (Том 2789, №. 1). АIP нашриёти.
5. Дамирович, Р. М., Сайдалиевич, У. С., & Носирхонзода, А. Н. (2022). Мустақил аскерий хизматкорларда профессионал ўқилга мувофиқ ёзиқ-маданиявий асослар. Илмий ва таълимий изишлар журнали, 5(4), 462-465.
6. Дамирович, М. Р., & Сайдалиевич, У. С. (2022). ЖОЙ ТУРЛАРИ ВА УЛАРНИНГ ТАКТИК ХУСУСИЯТЛАРИ. Илмий тезкора, 1(3), 1027-1032.
7. Дамирович, М. Р., & Сайдалиевич, У. С. (2022). САТЕЛЛИТЛАРДАН ТАРГИТЛАШ УЧУН ПОЗИЦИОННИНГ НАВИГАЦИЯСИНИ ЎРНАТИШ. ЎЗБЕКИСТОНДА ФАНЛАРАРО ИННОВАЦИЯЛАР ВА ИЛМИЙ ТАДҚИҚОТЛАР ЖУРНАЛИ, 1(12), 978-983.



---

**JISMONIY MADANIYAT SHAKLLARI HAMDA JAMIYATDAGI O'RNI VA AHAMIYATI****Sarimsoqov I.M.**

*O'zbekiston davlat jismoniy tarbiya va sport universiteti Jamoatchilik bilan aloqalar bo'limi boshlig'i*

**Annotatsiya.** Davlatimiz tomonidan mustaqillikning dastlabki kunlaridan barkamol avlod tarbiyasining asosiy omili sifatida jismoniy tarbiya va sport sohasiga katta e'tibor berildi va davlat siyosatining ustuvor yo'nalishlarining biriga aylanib, bugungi kunda ham davlatimiz tomonidan ulkan islohatlar olib borilmoqda. Jismoniy tarbiyaning paydo bo'lishi insoniyat jamiyati tarixidagi eng qadimgi davrlarni anglatadi. Jismoniy tarbiya elementlari ibtidoiy jamiyatda vujudga kelgan. Odamlar o'z oziq-ovqatiga ega bo'ldilar, ov qildilar, uy-joy qurdilar va bu tabiiy, zaruriy faoliyat davomida ularning jismoniy qobiliyatlari - kuch, chidamlilik, tezlik o'z-o'zidan rivojlanib bordi. O'zbekistonda jismoniy tarbiya hamda sportning kundan kunga rivojlanib borishi barchamizni quvontirmoqda.

**Kalit so'zlar:** jismoniy madaniyat, jamiyat, sport, barkamol avlod tarbiyasi, jismoniy tarbiya.

**Kirish.** Jismoniy madaniyatning jamiyatdagi o'rni va ahamiyati juda katta. U insonlarga sog'lom hayotni o'rgatadi, jamiyatdagi kommunikatsiya va aloqalarni kuchaytiradi va jamiyatning umumiy rivojlanishiga qo'llab-quvvat beradi. Bu esa, insonlarni yaxshi o'zlashtirish, tinchlik va tinchlik xavfsizligini himoya qilishga yordam beradi. Sportning, jismonan barkamol insonni shakllantirishdagi beqiyos hamiyati oxirgi yillarda hukumatimiz tomonidan qabul qilinayotgan qaror-farmonlarda o'z aksini topmoqda. Bu bor haqiqat. Chunki jismoniy tarbiya va sport aholini sog'lomlashtirish va inson sog'lig'ini saqlashning kaliti, desak mubolag'a bo'lmaydi. "Hech bir narsa mamlakatni sport kabi dunyoga tez tanita olmaydi" degan jumlaning tasdig'ini guvohi bo'lib kelmoqdamiz. Jismoniy madaniyat jahon xalqlarining umumiy madaniyati -mazmunidan chuqur o'rin egallamoqda. Uni o'qitish, o'rganish va ilmiy tadqiqot olib borish bugunning dolzarb muammolaridan biridir [1]. Jismoniy madaniyatning ilk izlari, namunalari, o'rta yer dengizi atrofida, eradan avvalgi IV asrlarda vujudga kelgan davlatlarda (Mesopotamiya)da ko'proq uchraydi. Jismoniy mashqlarning mazmuni va shakllari harbiy faoliyatlarda o'z ifodasini topgan. Bunda, asosan, merganlik (kamon-yoy), bel ushlab kurashish, mushtlashish, g'ildirakli aravalarda poyga qilish san'ati va merganlik kabi faoliyatlar muhim o'rinni egallaydi. Jismoniy madaniyat shakllari, odamlarning tabiatlarini o'zida aks ettiradigan amaliyotlardir. Bu shakllar jismoniy faoliyat, o'ziga xos kiyim-kechak ko'rinishi, o'yinlar va sport salohiyatlari, oziq-ovqat ustida bo'lgan adabiyotlardan iboratdir. Jamiyatda jismoniy

madaniyatning o'rni va ahamiyati juda muhimdir. Jismoniy madaniyatning rivojlanishi jamiyatning salomatligi va bemorlik xizmatlariga e'tibor berishga olib keladi. Sport mashg'uloti jismoniy va psixologik rivojlanishga yordam beradi va insonlarga sog'lom hayotni o'rgatadi. Jismoniy faoliyat jamiyatda jamoaviy himoya avlodini o'z ichiga oladi va insonlarga qo'ng'iroq soladi. Jamiyatdagi shaxsiy aloqalar, do'stlar va do'stlar uchun qadriyat tashkil etadi va o'zaro muloqotni kuchaytiradi. Jamiyatda jismoniy madaniyatning o'rni va ahamiyati o'nii o'ldirish, taxminan o'nii muhofaza qilish hamda insonlarga murojaat qilishga yo'l ochishi yordam beradi. Bu esa, insonlar o'rtasida yaxshi aloqa, do'stlarning ko'rsatishlarini qabul qilish va boshqalar bilan birgalikda ishlash imkonini yaratadi. Jismoniy madaniyat va faoliyatlar jamiyatdagi yaxshi va sog'lom turmushga erishishga yordam beradi. Bu esa insonlarni fizikadan qochqinlikka chaqirish, energiyalarini sarflash va umumiy qilingan mamnuniatlarini oshirishga yordam beradi. Mustaqillik yillari tom ma'noda O'zbekiston Respublikasi ijtimoiy-iqtisodiy va madaniy taraqqiyoti istiqbolini belgilash, jahon hamjamiyati mamlakatlari safidan munosib o'rin egallashga intilish yo'lidagi keng ko'lamli islohotlarni amalga oshirish bilan kechmoqda. Jahonning rivojlangan mamlakatlari tajribalarini o'rganish, mahalliy shart-sharoit, iqtisodiy va intellektual resurslarni inobatga olgan holda jamiyat hayotining barcha sohalarida tub islohotlarning amalga oshirilayotganligi yangidan-yangi yutuqlarga erishishni ta'minlamoqda [2]. Xalqimizning ijtimoiy-iqtisodiy va madaniy taraqqiyotida jismoniy madaniyat va sport sohasi eng muhim o'rin egallaydi. Jismoniy madaniyat va sport ijtimoiy soha sifatida insonlarni jismonan, ma'nan va ruhan etuk, komil shaxs etib tarbiyalasa, iqtisodiy jihatdan esa ishlab chiqaruvchi sub'ektlar, ya'ni insonlarni salomatliklarini hamda yuqori ish qobiliyatlarini tiklash va mustahkamlash orqali mamlakatimizning ishlab chiqarishini hamda iqtisodiyotini rivojlanishiga o'z hissasini qo'shadi. Butun insoniyat boshiga tushgan bunday ulkan ofatni yengida inson organizmi uchun eng kerakli bo'lgan narsa immunitet ekanligi qayd etildi. Immuniteti kuchli insonlar bu kasallikni yengil tarzda boshidan o'tkazdi ammo buning aksi bo'lgan insonlarga esa dori darmon ham yordam bermadi. Kuchli immunitetga esa sog'lom turmush tarzi, foydali va sifatli oziq-ovqat maxsulotlarini istemol qilish va eng asosiysi jismoniy tarbiya bilan uzluksiz va tizimli shug'ullanib borish orqali erishishimiz mumkin. Sog'lom turmush tarzini shakllantirish hamda turli xil kasalliklarning oldini olishning asosiy yo'li to'g'ri tashkil etilgan jismoniy harakat madaniyati, sport, hamda sog'likni saqlash tizimidir. Jismoniy harakat odamning butun organizmidagi a'zo va tizimlar ishini normallashtiradi, buzilgan fiziologik faoliyatlarning tiklanishiga yordam beradi, aqliy va jismoniy faollikni oshiradi. Jismoniy tarbiya – sog'liqni mustahkamlashga, odam organizmini uyg'un ravishda rivojlantirishga qaratilgan umumiy tarbiyaning uzviy qismi. Jamiyatdagi jismoniy madaniyatning aholini bildiruvchi ko'rsatkichlaridan biri [3]. "Sog'lom tanada sog'lom aql" – bu so'zlar zamonaviy jamiyatda, dolzarb bo'lgan mashhur maqol hisoblanadi, chunki jamiyatda

sog‘lom muhitni yo‘lga qo‘yish uchun ham sog‘lom fikrli hamda sog‘lom tan bo‘lishi darkor. Jismoniy tarbiya nafaqat insonni jismoniy jihatdan balki ruhiy salomatlikni yo‘lga qo‘yishda ham beqiyos o‘rin tutadi. Hamda ruhiy salomatlikni himoya qiladi, stressga chidamliligini va ziddiyatli vaziyatlarni hal qilishda samaradorlikni oshiradi. Sifatli jismoniy tarbiya dasturlari barcha o‘quvchilarning butun umr davomida jismoniy faol bo‘lishlari uchun jismoniy kompetensiyani, sog‘liq bilan bog‘liq tayyorgarligini, o‘z-o‘ziga mas’uliyat va jismoniy faoliyatdan zavqlanishlarini oshirish uchun zarur. Shu bilan birga jismoniy tarbiya va jismoniy madaniyat bir birlari bilan chambarchas bog‘liq jarayon hisoblanadi. Jismoniy madaniyat – insonning qobiliyatlarini jismoniy va intellektual rivojlantirish, uning jismoniy faolligini oshirish va sog‘lom turmush tarzini shakllantirish, hamda ijtimoiy moslashish maqsadida jamiyat tomonidan yaratilgan va foydalaniladigan qadriyatlar va bilimlar to‘plamidir. Jismoniy madaniyat, shuningdek, tana madaniyati sifatida ham tanilgan. Shu bilan birga jismoniy madaniyatga chuqurroq yondashadigan bo‘lsak, jismoniy madaniyat, falsafa, rejim yoki turmush tarzi, vazn mashqlari, parhez, aerobik faoliyat, sport musobaqalari va aqliy intizom kabi vositalar orqali maksimal jismoniy rivojlanishga intiladi. Muayyan afzalliklarga salomatlik, tashqi ko‘rinish, kuch, chidamlilik, moslashuvchanlik, tezlik va umumiy jismoniy tayyorgarlik, shuningdek, sport bilan bog‘liq mashg‘ulotlarda esa ko‘proq mahorat kiradi. Jismoniy tarbiya hamda jismoniy madaniyat jamiyatning taraqqiyoti, odamlarning samarali mehnat qilishi, aqliy imkoniyatlarining ravnaq topishi, aqliy poklanish va kelajak nasllarining jismoniy ahvoriga to‘g‘ridan-to‘g‘ri ta’sir o‘tkazadi. Shuning uchun ham maktablar va kollejlarda, Oliy ta’lim muassasalarida ayniqsa oliy harbiy ta’lim muassasalarida jismoniy tayyorgarlikka katta e’tibor qaratiladi. Insonning jismoniy harakatlarga moslashuvchanlik jarayonida ham jismoniy madaniyatning o‘rni mavjud [4]. Ushbu faoliyat sohasining o‘ziga xosligi “moslashuvchan” qo‘shimcha ta’rifida ifodalanadi, bu sog‘lig‘i bo‘yicha muammolari bo‘lgan odamlar uchun jismoniy tarbiya vositalarining maqsadini ta’kidlaydi. Bu shuni ko‘rsatadiki, jismoniy madaniyat o‘zining barcha ko‘rinishlarida tanadagi ijobiy morfo-funksional o‘zgarishlarni rag‘batlantirishi kerak. Jismoniy madaniyat ko‘p qirrali ijtimoiy hodisa bo‘lib, u aholining barcha qatlamlarini rivojlantirish va tarbiyalashga kuchli ta’sir ko‘rsatadi. Umuman olganda, jismoniy madaniyatning eng muhim o‘ziga xos funksiyasi insonning jismoniy faoliyatga bo‘lgan tabiiy ehtiyojlarini qondirish imkoniyatini yaratish va shu asosda hayotda zarur jismoniy imkoniyatlarni ta’minlashdir. Shuningdek, shaxsning jismoniy madaniyatini shakllantirish jismoniy madaniyatning maqsadi hisoblanadi [5]. Ta’lim tizimiga xos bo‘lgan eng muhim gumanistik natijalar - bu sog‘lomlashtirish, dam olish, rehabilitatsiya qilish, sog‘lom turmush tarzini shakllantirish maqsadida jismoniy mashqlardan foydalanish uchun zarur bo‘lgan jismoniy madaniyatga yo‘naltirilgan bilim, ko‘nikma va malakalardir. Shu bilan birga, sog‘lom, jismoniy faol turmush tarzi va unga erishishga ijtimoiy munosabatlarning qadriyat yo‘nalishlarini shakllantiradigan bilimlar

muhim ahamiyat kasb etadi. Oxir oqibat, umumiy jismoniy tarbiya sog‘lom va majburiy jismoniy faol turmush tarzi dunyoqarashini shakllantirishi kerak.

Xulosa. Demak, jismoniy madaniyat murakkab ijtimoiy hodisa bo‘lib, u jismoniy rivojlanish muammolarini hal qilish bilan cheklanib qolmay, balki jamiyatning axloq, tarbiya, axloq sohasidagi boshqa ijtimoiy vazifalarini ham bajaradi. Zamonaviy jamiyat yosh avlodning jismonan barkamol, sog‘lom, quvnoq bo‘lib voyaga yetishidan manfaatdor.

### FOYDALANILGAN ADABIYOTLAR

1. O‘zbekiston Respublikasining —Jismoniy tarbiya va sport to‘g‘risidagi Qonuni. Toshkent, 5 sentabr 2015 yil. 174 – son Xalq so‘zi gazetasi.
2. J.Eshnazarov. Jismoniy madaniyat tarixi va boshqarish. T., “Fan va texnologiya” nashriyoti, 2008., - 30 b.
3. Ўзбекистон миллий энциклопедияси. 3-жилд. Гидрофилия – зебралар. Тахрир хайъати: М. Аминов, Б. Ахмедов ва б. Т.: “Ўзбекистон миллий энциклопедияси” давлат илмий нашриёти, 2002. – 614 б.
4. SAMARQAND FORUMI: “Yoshlar-2020: global birdamlik, barqaror tarqqiyot va inson huquqlari. [https://pravacheloveka.uz/oz/news/samarqandforumi-yoshlar-2020-global-birdamlik-barqaror-tarqqiyot-va-inson huquqlari](https://pravacheloveka.uz/oz/news/samarqandforumi-yoshlar-2020-global-birdamlik-barqaror-tarqqiyot-va-inson-huquqlari)
5. <https://www.shakopee.k12.mn.us/Page/964>

---

**KORXONALARDA ASOSIY AKTIVLARNI BOSHQARISH.**

**Sanayeva Malika Jaxankulovna**

*Uzsanoat qurilish bank tukimachilik filiali servis menejeri*

[Malika.sanaeva@bk.ru](mailto:Malika.sanaeva@bk.ru) (91 418 79 97)

**Annotatsiya.** *Maqolada mamlakat iqtisodiyotini rivojlantirishda sanoat korxonalarining asosiy fondlarini boshqarish masalalari muhokama qilinadi. shuningdek, globallashuv sharoitida davlat rivojlanishining xususiyatlari, integratsiyani chuqurlashtirish muammolari va kengaytirish bo'yicha takliflar belgilab berilgan.*

**Kalit so'zlar:** *iqtisodiyot, menejment, yangilanish, fan, texnologiya, samaradorlik, siyosat, tahlil, omil, strategiya.*

**УПРАВЛЕНИЕ ОСНОВНЫМИ АКТИВАМИ НА ПРЕДПРИЯТИЯХ.**

**Санаева Малика Джаханкуловна**

*Узпромстройбанк менеджер по обслуживанию*

*тукимачикского филиала [Malika.sanaeva@bk.ru](mailto:Malika.sanaeva@bk.ru)*

*91 418 79 97*

**Аннотация.** *В статье рассмотрены вопросы управления основными активами промышленных предприятий в развитии экономики страны. а также особенности развития государства в условиях глобализации, обозначены проблемы углубления интеграции и предложения по расширению.*

**Ключевые слова:** *экономика, обновление, наука, техника, эффективность, политика, анализ, фактор, стратегия.*

**MANAGEMENT OF FIXED ASSETS IN ENTERPRISES.**

**Malika Sanayeva Jaxankulovna**

*Uzsanoat Construction bank branch services manager in tokimasi*

[Malika.sanaeva@bk.ru](mailto:Malika.sanaeva@bk.ru) 91 418 79 97

**Annotation.** *The article discusses the issues of managing the main assets of industrial enterprises in the development of the country's economy. as well as features of state development in the context of globalization, problems of deepening integration and proposals for expansion are identified.*

**Key words:** *economics, management, renewal, science, technology, efficiency, policy, analysis, factor, strategy.*

### **Kirish.**

Bugungi kunda O‘zbekistonning zamonaviy iqtisodiyotida ishlab chiqarish salohiyatini isloh qilishda muammolar yuzaga kelmoqda. Iqtisodiyotdagi o‘zgarishlar va mamlakatni yanada rivojlantirishning strategik yo‘nalishlari, strategik islohotlarni muvaffaqiyatli ishlab chiqish hamda amalga oshirishning asosidir. [4].

Globalashgan dunyoda kompaniyalar xalqaro aktivlarni boshqarish, iste'molchilar, texnologiya, xarajatlar va strategik raqobatni o'rganib kelmoqda. Maqsad va rejalarining bir qismi sifatida ular ishlab chiqarish va sotish bo'limlarini turli mamlakatlarda joylashtiradilar va global muhitda o'z sharoitlarini yanada qulayroq qilishga intiladilar [6]. Global iqtisodiy muhit turlicha bo'lib qolmoqda, chunki texnologiyalardan foydalanish bo'yicha mamlakatlar o'rtasidagi tafovut kengayishda davom etmoqda. Rivojlangan mamlakatlar 4-5- avlod texnologiyalaridan, rivojlanayotgan mamlakatlar 2-3 avlod texnologiyalaridan, o'tish davri iqtisodiyotiga ega mamlakatlar esa sarmoyadan foyda ko'radigan erta sanoatlashtirish texnologiyalaridan foydalanadilar. [20]. Rivojlangan mamlakatlar yuqori texnologiyalarga ega bo'lganligi sababli ular past va o'rta rivojlangan davlatlarga sarmoya, bilim talab qiladigan tovar va xizmatlarni eksport qilib, katta foyda olishga intiladi. [5]

O'z navbatida, Prezidentimiz Sh. Mirziyoyev Oliy Majlisga Murojaatnomasida iqtisodiyotning barcha tarmoqlarini raqamli texnologiyalar asosida takomillashtirishni nazarda tutuvchi raqamli iqtisodiyotning milliy konsepsiyasini ishlab chiqish va shu asosda "Raqamli O'zbekiston 2030" dasturini amalga oshirish masalasini ko'tardi. [20]. Prezidentimiz tomonidan ilgari surilgan raqamli iqtisodiyot milliy konsepsiyasi ko'p millatli O'zbekiston uchun mo'ljallangan. [21]. Ma'lumki, raqamli iqtisodiyot texnologik va biznes jarayonlarni, ishlab chiqarish, logistika va tayyor mahsulotlarni sotishni raqamlashtirishni nazarda tutadi [18].

### **O'rganish ob'ekti**

Asosiy aktivlarni yangilash va takomillashtirish orqali ishlab chiqarishda sifat va miqdor o'zgarishlarini ta'minlash, aholi bandligini ta'minlash, mehnat sharoitlarini yaxshilash, eng kam ishlab chiqarish xarajati bilan yangi, raqobatbardosh mahsulotlar ishlab chiqarishni ko'paytirishni ta'minlash, tashqi bozorlarga chiqishni osonlashtirish kabi ko'plab iqtisodiy - ijtimoiy muammolarni hal qilishi mumkin. [11]. Shu munosabat bilan korxonalarining asosiy aktivlarini yangilash muammosi nafaqat nazariy va uslubiy muammolarni hal qilish nuqtai nazaridan dolzarb bo'lib, balki sanoat korxonalari, shuningdek, butun iqtisodiyot uchun amaliy ahamiyatga ega. Mintaqalar doirasida ayrim mamlakatlar iqtisodiyoti o'zaro integratsiya jarayonida ishlab chiqarish va aktivlarni boshqarishning yagona tizimida ishlaydi. [8]. Mintaqaviy integratsiya doirasida jahon iqtisodiyoti, investitsion faollik va

aktivlarni boshqarishning yuqori, samarali va istiqbolli rivojlanish nuqtasi shakllanib kelmoqda [24].

Metodologiya.

Mavzuni o‘rganish va yoritishda ilmiy abstraksiya, tahlil va sintez, iqtisodiy adabiyotlarni tahlil qilish usullaridan samarali foydalanildi.

Mavzuni o‘rganish darajasi.

Iqtisodiy adabiyotlarda asosiy aktivlarni, shu bilan birga ishlab chiqarish fondlari va asbob-uskunalarini yangilash muammolariga doimo katta e‘tibor berilgan. Bu boradagi tadqiqotlarni mahalliy va xorijiy olimlar: A.D. Sheremet, E.B. Sapritskiy, M.H. Shchadov hamda M.Sh. Sharifxo‘jaev, Iskanderov Ibragimjon, O. Abdullaevning ilmiy ishlarida yoritilgan. Biroq, innovatsion jarayonlar va asosiy aktivlarning eskirish strukturasi, investitsiya resurslarining yetishmasligi va mavjud nazariy tajriba bilan bog‘liq o‘zgarishlar ushbu muammoga printsiplial jihatdan yangi yondashuvlar asosida yanada rivojlantirishni talab qiladi. [7]

### **Tahlil va Natijalar**

Bugungi kunda iqtisodiyotning barcha tarmoqlarini raqamli texnologiyalar asosida modernizatsiya qilish va shu asosda “Raqamli O‘zbekiston 2030” dasturini amalga oshirishni nazarda tutuvchi raqamli iqtisodiyotning milliy konsepsiyasi ishlab chiqildi. [18]. Asosiy aktivlar mamlakat milliy boyligining tarkibiy qismidir. [4]. Hozirgi bosqichda O‘zbekistonda ishlab chiqarish salohiyatidan foydalanishni optimallashtirish hamda asosiy aktivlarni yangilash, modernizatsiya qilish, quvvatlardan maqbul foydalanishni taqozo etmoqda, bu asosiy aktivlar aylanishini tezlashtirish, ishlab chiqaruvchi kuchlarni va shu asosda ishlab chiqarish munosabatlarini takomillashtirish jarayonlaridir. [16]. Ishlab chiqarishning pasayishi va inflyatsiyaning yuqori sur‘atlari sharoitida investitsiya faoliyatini tartibga solish tamoyillari dolzarb muammolarni hal etishning ustuvor yo‘nalishlari bilan belgilanadi. [29]. Erkin narx belgilash amaliyotiga o‘tish bilan korxonalarining o‘z mablag‘lari hisobidan amalga oshiriladigan asosiy aktivlarga markazlashtirilmagan investitsiyalar qisqardi, bu iste‘molchilarning jamg‘arish ehtiyojlaridan ustunligini ko‘rsatdi. [22]. Yuqori samarali iqtisodiyotni ta‘minlash uchun fan va texnikani har tomonlama rivojlantirish va ularning natijalarini iqtisodiyotga joriy etishni ta‘minlash bo‘yicha maqsadli chora-tadbirlarni qo‘llash zarur. [13]

Bugungi kunda ishlab chiqarish omillariga, asosan, mashina va kapitalga doimiy talab tufayli hech bir mamlakat milliy iqtisodiyotining hajmi va rivojlanish darajasidan qat‘i nazar, o‘zini-o‘zi to‘liq yoki yetarli darajada ta‘minlay olmaydi. [16]

Hudud iqtisodiyotiga aktivlar ko‘rinishidagi investitsiyalarni jalb etish barqaror iqtisodiy o‘sinh va moliyaviy daromadlarni ta‘minlashda muhim vazifa hisoblanadi. [30]. Va o‘z navbatida, investitsiya siyosatini shakllantirish uchun investorga kafolatlar darajasi bilan belgilanadigan samarali mintaqaviy investitsiya strategiyasini ishlab chiqish kerak. [17].

Shuningdek, potentsial investorlarni mintaqadagi investitsiya muhitining holati, ya'ni investitsiya salohiyati va investitsiya xatarlari darajasi tashvishga solmoqda. Investorlar uchun mintaqaning investitsiya reytingini, shuningdek, kapital qiymatini baholash juda muhimdir. [19]

Yuqori aylanma, asosiy va investitsiyalarning tez qaytarilishi tufayli investorlar uchun o'z mablag'larini ishlab chiqarishga sarflash foydalidir. Bundan tashqari, oziq-ovqat va yengil sanoat sohasi katta kapital qo'yilmalarni talab qilmaydi. [6].

Yog'-moy sanoatida va qurilishda uskunalarni o'rnatish bir necha oy davom etadi. Binobarin, bunday korxonalar faoliyatining birinchi yilida daromad keltirishi mumkin. Investorlar vaqtinchalik ortiqcha mablag'larni iqtisodiyotning turli tarmoqlariga investitsiya qilishlari mumkin [16].

Bugungi kunda investitsiya tiklanishining manbai ishlab chiqarish korxonalari bo'lib, ular foyda va amortizatsiya kabi o'z resurslaridan oqilona, va samarali foydalanish hisobiga asosiy aktivlarni yangilash uchun mablag' topadi. [33]. Ushbu muammoni hal qilish uchun korxonalar asosiy aktivlardan foydalanish va yangilash bo'yicha maqsadli boshqaruv strategiyasini shakllantirishlari kerak. Asosiy aktivlardan foydalanish va yangilash bo'yicha boshqaruv strategiyasi korxonaning umumiy va hisob siyosatining majburiy qismidir. [5].

Biz bilamizki, Sanoat 4.0 biznes va mamlakatning global miqyosda raqobatbardoshligini oshirish maqsadida raqamli texnologiyalarning apparat va dasturiy vositalaridan foydalangan holda ishlab chiqarish va boshqaruvda tub o'zgarishlarni amalga oshirishdir. [19]. Shu sababli, Industry 4.0 bir-biriga bog'langan ishlab chiqarish va boshqaruv jarayonlari zanjiridan iborat bo'lib, uning ajralmas elementi raqamli texnologiyalardan foydalangan holda zanjirlar (insonlararo, mashinalararo, bulutlar orqali, ma'lumotlar markazlararo) o'rtasida axborot almashishdir. [15]

Globalashuv sharoitida iqtisodiyoti o'tish davridagi mamlakatlar uchun tegishli iqtisodiy siyosat yuritish zarur. [3]. Bunday vaziyatda milliy iqtisodiy siyosatning maqsadi global iqtisodiy jarayonlarda ishtirok etishdan maksimal foyda olish va yuzaga kelishi mumkin bo'lgan xavfni minimallashtirishdir. [19]. Barchamizga ma'lumki, dunyoda murakkab geosiyosiy vaziyat vujudga keldi, energiya va suv resurslari taqchilligi kuchaymoqda, oziq-ovqatga bo'lgan ehtiyoj ortib bormoqda, moliyaviy resurslar qimmatlashmoqda. [32]

Korxonalar siyosatining tarkibiy qismlarini tahlil qilib, korxonaning buxgalteriya hisobi, narx-navo, ta'minot va sotish, moliyaviy va investitsiya siyosati bilan bog'liq bo'lgan korxonaning asosiy aktivlaridan foydalanish va yangilash bilan bog'liq elementlarni aniqlashimiz mumkin. [7]. Asosiy aktivlarni yangilash va ulardan foydalanish bo'yicha boshqaruv strategiyasining maqsadlari va korxonalar maqsadlari o'rtasidagi bog'liqlik korxonaning asosiy aktivlarini yangilash va ulardan foydalanish strategiyasini shakllantirishga qo'yiladigan umumiy talablarni belgilaydi. [10]

I. Majburiy me'yoriy talablarni ishlab chiqish:



korxonaning asosiy aktivlaridan foydalanish va yangilash jarayonini boshqarishdagi faoliyat tamoyili;

korxonaning asosiy aktivlaridan foydalanish va yangilash jarayonini boshqarishning global maqsadi;

korxonaning asosiy aktivlaridan foydalanish va yangilash jarayonini tashkil etish talablari.

II. Me’yoriy talablarni amalga oshirish:

korxonaning asosiy aktivdan foydalanish va yangilash sohasidagi faoliyatning asosiy yo‘nalishlarini uzoq muddatga belgilash.

korxonaning asosiy aktivlaridan foydalanish va yangilash strategiyasi uchun me’yoriy talablarni amalga oshirish vositalarini ishlab chiqish.

O‘z navbatida, yangilash va foydalanish strategiyasini shakllantirish asosiy aktivlarni boshqarish jarayonining muhim elementi bo‘lib, u asosiy aktivlardan foydalanish va yangilash jarayonini boshqarish bo‘yicha ko‘rsatmalar haqida aniq tasavvur beradi, qaror qabul qilishni osonlashtiradi. [31]. Korxonaning asosiy aktivlardan foydalanish va yangilash bo‘yicha boshqaruv strategiyasida asosiy aktivlarlar bilan bog‘liq jarayonlarni ishlab chiqish va butun ishlab chiqarish tizimining samaradorligini oshirish mumkin. [8].

Korxonalarning asosiy aktivlarlaridan samarali foydalanish va yangilanishiga to‘sqinlik qiluvchi sabablar quyidagilardir:

asosiy aktivlarni yangilashni moliyalashtirishning asosiy manbalari;

asosiyaktivlarning yangilanishini cheklovchi asosiy omillar;

sotib olingan asosiy aktivlarni o‘z vaqtida ishga tushirishga to‘sqinlik qiluvchi sabablar;

innovatsiyalarga, xususan, ishlab chiqarish quvvatlaridan to‘liq foydalanishga to‘sqinlik qiluvchi sabablar. [23].

Ishlab chiqarish quvvatlaridan to‘liq foydalanishga to‘sqinlik qiluvchi muhim sabablar quyidagilardir:

Buyurtmalar yetishmasligi, aylanma mablag‘larning etishmasligi, mavjud asbob-uskunalarining eskirishi, investitsiya resurslarining etishmasligi, byudjet mablag‘lari hisobidan moliyalashtiriladigan investitsiyalarning qisqarishi, asosiy resurslardan foydalanish va yangilash bo‘yicha boshqaruv strategiyasining ahamiyati va korxonalarning aktivlari kam baholanadi. [9].

O‘z navbatida, asosiy aktivlar tahlili o‘rganilayotgan korxonalarning asosiy aktivlarini samarali faoliyat ko‘rsatishi va yangilanishiga to‘sqinlik qilayotgan muammolarni aniqlaydi va ularning asosiy aktivlaridan foydalanish va yangilash bo‘yicha zamonaviy talablarni amalga oshirish bo‘yicha faoliyatning asosiy yo‘nalishlarini belgilaydi. [15]. Mahalliy va tashqi iqtisodiy amaliyot korxonaning asosiy aktivlaridan foydalanish va yangilash strategiyasini shakllantirish uchun bir qator vositalarni ishlab chiqdi:

- asosiy aktivlarlar harakatini baholash ko‘rsatkichlari;
- asosiy aktivlardan foydalanish samaradorligini baholash;
- amortizatsiya usulini tanlash;
- asosiy aktivlarni almashtirishni asoslash.

Jahon iqtisodiyotining globallashuvi va texnologiyalarning rivojlanishi sharoitida O‘zbekistonning iqtisodiy rivojlanishi uchun raqamli iqtisodiyot joriy etilmoqda. [25]. Yangilash strategiyasining elementlaridan biri korxonaning asosiy aktivlari harakatini tahlil qilishdir. Qabul qilingan asosiy vositalar, ularni qabul qilish jarayonini baholashda har doim ham o‘z vaqtida ishga tushirilmaganligi sababli, kelib tushish koeffitsienti va korxonaning asosiy vositalarini ishga tushirish koeffitsientini farqlash va yangi ko‘rsatkichni – immobilizatsiya koeffitsiyentini joriy qilish kerak. birlik o‘rtasidagi farq va foydalanishga topshirilgan asosiy aktivlar qiymatining olingan asosiy aktivlar qiymatiga nisbati sifatida hisoblangan asosiy aktivlar koeffitsienti. [10].

Immobilizatsiya koeffitsienti olingan asosiy aktivlarning foydalanishga topshirilmagan qismini aks ettiradi, shuning uchun korxonada qo‘yilgan kapitaldan daromad olmaydi. Korxonaning asosiy aktivlaridan foydalanish va yangilash strategiyasini shakllantirish uchun asos bo‘lib, ularning faoliyati samaradorligini baholash hisoblanadi. [27].

Asosiy aktivlardan foydalanish samaradorligini tavsiflovchi ob‘ektiv ko‘rsatkich ularning rentabelligi hisoblanadi. Asosiy aktivlarning rentabelligi - bu asosiy aktivlar tannarxi birligidan olingan daromad miqdorini tavsiflovchi murakkab ko‘rsatkich. [15]. Korxonaning asosiy aktivlarining rentabelligiga quyidagi ko‘rsatkichlar ta‘sir qiladi: asosiy aktivlarning rentabelligi, ya‘ni qo‘yilgan kapitalning rentabellik darajasi, shuningdek, amortizatsiya normasi. Asosiy aktivlar rentabelligining ko‘rsatkichi ushbu koeffitsiyentlarning o‘zaro bog‘liqligidir: sotishdan olingan daromad, asosiy aktivlarning faol faol qismining kapital unumdorligi, mehnat vositalarining faol qismidan foydalanish darajasi, asosiy aktivlarning faol qismining ulushi. ularning umumiy hajmida davr mobaynida belgilangan asosiy aktivlarning o‘rtacha eskirish darajasi. [11].

Ushbu bog‘liqlikni quyidagi matematik munosabatlar bilan ifodalash mumkin:

$$RAA = SD * Fd * K * AAFU + AN$$

Bunda: RAA - asosiy aktivlar rentabelligi, koeffitsient;

SD - sotishdan tushgan daromad, koeffitsient;

AAFU- asosiy aktivlar faol qismining ulushi;

AN - o‘rtacha amortizatsiya normasi, koeffitsient.

Asosiy aktivlardan foydalanish samaradorligini baholashda taklif etilayotgan formuladan foydalanish quyidagilarga imkon beradi:

- har bir omilning korxonaning asosiy aktivlari rentabelligiga ta‘sir qilish darajasini aniqlash;

korxonaning asosiy aktivlaridan foydalanish samaradorligiga salbiy ta'sir etuvchi elementlarni aniqlash;

mehnat vositalarining ishlash samaradorligini oshirish uchun zaxiralarni aniqlash;

o'rganilgan tendentsiyalardan kelib chiqib, butun korxonaning moliyaviy-xo'jalik faoliyatini barqarorlashtirishga yordam beradigan asosiy aktivlarning rentabelligini oshirishga qaratilgan chora-tadbirlar majmuasini ishlab chiqish. [12].

Amortizatsiya siyosatini shakllantirishda shuni hisobga olish kerakki, faoliyatning moliyaviy natijalariga korxonaning yarim doimiy xarajatlarining bir qismi bo'lgan amortizatsiya to'lovlari miqdori ta'sir qiladi. Hozirgi vaqtda korxonalarning moliyaviy holatini yaxshilashga yordam beradigan amortizatsiyani hisoblash usulini tanlash muammosiga duch kelmoqdalar.

Faol asosiy aktivlarning (passivlarga nisbatan) xizmat qilish muddati nisbatan qisqa bo'lganligi sababli, tashqi muhitdagi o'zgarishlarni va uning asosiy aktivlarning ishlashi bilan bog'liq bo'lgan kelajakdagi pul oqimlariga ta'sirini taxmin qilish mumkin. [28]. Ushbu texnika quyidagilarga imkon beradi:

asosiy aktivlar qiymatini hisobdan chiqarishning turli variantlarini solishtirish;

doimiy xarajatlarning bir qismi sifatida amortizatsiya ajratmalarini oshirishning afzalliklari va kamchiliklarini hisobga olgan holda amortizatsiya usulini tanlash. [10].

Asosiy aktivlarni almashtirishning maqsadga muvofiqligini asoslash bo'yicha takliflar va uslubiy yondashuvlar:

1. jamlangan amortizatsiya aniqlanadi - nafaqat jismoniy, ma'naviy, iqtisodiy eskirish natijasida, balki analitik, buxgalteriya eskirishi natijasida asosiy aktivlarning iste'mol qiymatining yo'qolishi.

2. asosiy aktivlar obyektini almashtirishning maqsadga muvofiqligi aniqlanadi. Asosiy aktivlarni almashtirish faqat yangi asosiy aktivlar ob'ektining rentabelligi almashtirilgan asosiy aktivining rentabelligidan yuqori bo'lganda tavsiya etiladi. [14].

O'zbekistondagi barcha tizimlar raqamli shaklga o'tkazilmoqda. [19]. Innovatsion va raqamli iqtisodiyotda raqamli texnologiyalarni keng joriy etish orqali xodimlar soni va texnologik jarayonlarini optimallashtirish muhim ahamiyatga ega. [18]. Shuningdek, ob'ektdan keyingi foydalanish to'g'risida qaror qabul qilish kerak, ularning xizmat muddatini oshirish uchun asosiy aktivlarning eskirishini kamaytirish choralarini ishlab chiqish tavsiya etiladi. [9].

### **Xulosa va takliflar**

1. Tahlillar asosida shuni ta'kidlash mumkinki, korxonalarda asosiy aktivlarni yangilash jarayoni va uni boshqarish bugungi kunda korxonalarning zamonaviy vazifalari, ya'ni investitsiyalar, modernizatsiya, rekonstruksiya, kapital qurilish va hokazolar bilan bog'liq holda amalga oshirilmoqda.

2. O‘zbekistonda korxonalarining asosiy aktivlarining eskirish darajasining yuqoriligi va yangilanish darajasining pastligi. Korxonalar o'zlarining asosiy aktivlaridan foydalanish va yangilash bo'yicha yo'naltirilgan strategiyaga ega emaslar.

3. Korxonaning asosiy aktivlaridan foydalanish va yangilash samaradorligini baholashning yondashuvlari va usullari; korxonaning asosiy aktivlaridan foydalanish va yangilash strategiyasini shakllantirish uchun bir qator vositalarni asoslash va sinab ko'rish.

4. Asosiy aktivlardan foydalanish va yangilash strategiyasini ishlab chiqish talablari va variantlari sanoat korxonasining texnik bazasini rivojlantirish strategiyasini shakllantirish uchun ishlatilishi kerak.

5. O‘rganilayotgan korxonalarining asosiy aktivlaridan samarali foydalanish va yangilanishiga, ularning asosiy aktivlaridan foydalanish va yangilash strategiyasi talablarini amalga oshirishda asosiy faoliyat yo‘nalishlarini aniqlashga to‘sqinlik qilayotgan muammolar.

Amortizatsiyani hisoblash usulini tanlash usuli sizga quyidagilarga imkon beradi:

- asosiy aktivlar qiymatini hisobdan chiqarishning turli variantlarini solishtirish;
- xarajatlarning bir qismi sifatida amortizatsiya ajratmalarini oshirishning afzalliklari va kamchiliklarini hisobga olgan holda amortizatsiya usulini tanlash. [9].

Ilmiy yangilik - bu sanoat korxonasining asosiy aktivlarini yangilash strategiyasini shakllantirish bo'yicha uslubiy yondashuvlarni asoslash va amaliy tavsiyalarni ishlab chiqish. takliflarning yangiligini belgilovchi asosiy natijalar quyidagilardan iborat:

- korxonaning asosiy aktivlarini yangilash strategiyasini ishlab chiqish talablarini asoslash;

- yangi ko'rsatkich bo'yicha taklif - asosiy aktivlarni harakatsizlantirish koeffitsienti, korxonaning asosiy aktivlarining harakat jarayonini baholash;

- korxonaning asosiy aktivlari rentabellik ko'rsatkichi va ulardan foydalanishning keng, intensiv va integral ko'rsatkichlari o'rtasidagi mantiqiy bog'liqlikni asoslash;

- korxonaning moliyaviy natijalarini yaxshilash maqsadida asosiy aktivlarni eskirish usulini tanlash mezonini taklif qilish;

- umumiy amortizatsiyani hisoblash va asosiy aktivlarning yangi ob'ekti va almashtirilayotganining rentabelligini taqqoslash asosida korxonaning asosiy aktivlari ob'ektini almashtirishning maqsadga muvofiqligini asoslash uchun uslubiy yondashuvlarni ishlab chiqish. Amalda esa olingan natijalar sanoat korxonalarida asosiy aktivlarni yangilash va ulardan foydalanish strategiyasini shakllantirish jarayonida qo‘llanilishi mumkin.

Fan va texnika yutuqlaridan foydalanish natijalarini amalga oshirish xalqaro savdo orqali bilvosita va bevosita boshqa mamlakatlarga tarqaladi. To'g'ridan-to'g'ri diffuziya fan va texnika yutuqlarini o'zida mujassam etgan texnologiyalar jahon bozorida sotilganda va boshqa mamlakatlar tomonidan sotib olinganda sodir bo'ladi. Bilvosita diffuziya yangi

texnika va texnologiyalar ishlab chiqilgan mamlakatning eksport ishlab chiqarish samaradorligi ortib, tovar sifati yaxshilanganda yuzaga keladi. [41]

Shuni ta'kidlash kerakki, jamiyat qanchalik boy va kuchli bo'lsa, uning iqtisodiy va ijtimoiy rivojlanish darajasi qanchalik yuqori bo'lsa, ishlab chiqarish va investitsiya resurslaridan qanchalik oqilona va maqsadli foydalanish, yaxlit munosabatlar va moslashuv imkoniyatlaridan foydalanish darajasi shunchalik yuqori bo'ladi. jahon bozori sharoitlariga. [8]

### FOYDALANILGAN ADABIYOTLAR

1. Шадрина, Г. В. Анализ финансово-хозяйственной деятельности: Учебник. — 3-е изд., перераб. и доп.— Москва: Издательство Юрайт, 2021.— 461 с.

2. Экономика организации (предприятия): учебное пособие/ Т. К. Руткаускас [и др.]; под общ. ред. д-ра экон. наук, проф.Т. К. Руткаускас. – 2-е изд., перераб. и доп. – Екатеринбург: Изд-во УМЦУПИ, 2018. – 260 с.

3. Послание Президента Республики Узбекистан Шавката Мирзиёева Олий Мажлису и народу Узбекистана. 20.12.2022

4. Karomatovna M. J. WAYS TO INCREASE THE INVESTMENT POTENTIAL OF THE REGION IN MODERN CONDITIONS //Journal of Advanced Scientific Research (ISSN: 0976-9595). – 2023. – Т. 3. – №. 2. View of WAYS TO INCREASE THE INVESTMENT POTENTIAL OF THE REGION IN MODERN CONDITIONS (sciencesage.info)

5. Musayeva J. K. O ‘ZBEKISTON IQTISODIYOTINI RIVOJLANTIRISHDA AKTIVLARNI BOSHQARISHNING O ‘RNI VA ROLI //Oriental renaissance: Innovative, educational, natural and social sciences. – 2023. – Т. 3. – №. 4. – С. 554-564.

6. Karomatovna M. J. IMPACT OF ENTERPRISE ASSET MANAGEMENT ON THE PROCESSES OF GLOBALIZATION IN THE ECONOMY OF UZBEKISTAN //British View. – 2023. – Т. 8. – №. 5. View of IMPACT OF ENTERPRISE ASSET MANAGEMENT ON THE PROCESSES OF GLOBALIZATION IN THE ECONOMY OF UZBEKISTAN | British View

7. Musaeva J. K., Khalilova M. A. FEATURES OF INVESTMENT PROCESSES OF THE DEVELOPMENT OF THE ECONOMY OF UZBEKISTAN IN THE CONDITIONS OF GLOBALIZATION //Academia Science Repository. – 2023. – Т. 4. – №. 04. – С. 618-628. <https://wos.academiascience.org/index.php/wos/article/view/3763/3615> DOI: <https://doi.org/10.17605/OSF.IO/BGTE7>

8. Mukhsinov B., Yuldasheva S. Jamila Musaeva International journal of advanced science and technology vol. 29, no. 5, (2020) //issn. – 2005. – Т. 4238. – С. 1922-1926.

9. Мусаева Ж. К., Халилова М. А. Қ. КОРХОНАЛАРНИНГ АСОСИЙ КАПИТАЛИНИ БАҲОЛАШ ВА УЛАРДАН САМАРАЛИ ФОЙДАЛАНИШ ЙЎНАЛИШЛАРИ //Oriental renaissance: Innovative, educational, natural and social sciences. – 2022. – Т. 2. – №. 4. – С. 200-217.

10. Мусаева Ж. К. ОЦЕНКА ОСНОВНОГО КАПИТАЛА ПРЕДПРИЯТИЙ И ОСНОВНЫЕ ПУТИ ИХ ЭФФЕКТИВНОГО ИСПОЛЬЗОВАНИЯ //Журнал Инновации в Экономике. – 2022. – Т. 5. – №. 3.

11. Karomatovna M. J. Efficiency of introducing innovative approaches in higher education in uzbekistan //Web of Scientist: International Scientific Research Journal. – 2022. – Т. 3. – №. 4. – С. 1266-1275.

12. Мусаева Ж. К., Халилова М. А. РОЛЬ ЦИФРОВОЙ ЭКОНОМИКИ В УСТОЙЧИВОМ РАЗВИТИИ ОБЩЕСТВА //ББК 65.0501 А 43. – 2022. – С. 283.

13. Мусаева Ж. К. РАҚАМЛИ ИҚТИСОДИЁТ ВА ТАЪЛИМДА РИВОЖЛАНИШ ТЕНДЕНЦИЯЛАРИ //Архив научных исследований. – 2022. – Т. 2. – №. 1.

14. Мусаева Ж. К. РОЛЬ И ЗНАЧЕНИЕ ИННОВАЦИОННЫХ ЦИФРОВЫХ ТЕХНОЛОГИЙ В РАЗВИТИИ ЭКОНОМИКИ УЗБЕКИСТАНА //ББК 65.0501 А 43. – 2022. – С. 288.

15. Мусаева Ж. К. САНОАТ КОРХОНАЛАРИДА АСОСИЙ КАПИТАЛДАН САМАРАЛИ ФОЙДАЛАНИШ ЙЎЛЛАРИ //Журнал Инновации в Экономике. – 2021. – Т. 4. – №. 6.

16. Karomatovna M. J. MAIN DIRECTIONS OF DEVELOPMENT OF LIGHT INDUSTRY ENTERPRISES IN UZBEKISTAN IN THE CONDITIONS OF ECONOMIC GLOBALIZATION //Galaxy International Interdisciplinary Research Journal. – 2021. – Т. 9. – №. 12. – С. 1434-1441.

17. Karomatovna M. J. Economic thoughts in the works of alisher navoi and their role in the development of society //ACADEMICIA: AN INTERNATIONAL MULTIDISCIPLINARY RESEARCH JOURNAL. – 2021. – Т. 11. – №. 1. – С. 1524-1531.

18. Мусаева Ж. К. Роль цифровой трансформации в развитии экономики Узбекистана. – 2021.

19. Мусаева Ж. К., Шарипова М. М. Информационная безопасность—важное условие цифровой экономики. – 2021.

20. Мусаева Ж. К. Тенденции развития цифровой экономики и образования в Узбекистане //Современные проблемы социально-экономических систем в условиях глобализации. – 2021. – С. 246-250.

21. Мусаева Ж. К., Шарипова М. М. INFORMATION SECURITY IS AN IMPORTANT CONDITION FOR THE DIGITAL ECONOMY //Тенденции экономического развития в XXI веке. – 2021. – С. 323-326.

22. Мусаева Ж. К., Алимова Д. Д. ОСОБЕННОСТИ И РОЛЬ РАЗВИТИЯ СЕЛЬСКОГО ХОЗЯЙСТВА В ЭКОНОМИКЕ УЗБЕКИСТАНА //ЖУРНАЛ АГРО ПРОЦЕССИНГ. – 2020. – Т. 2. – №. 1.

23. Мусаева Ж. К. Факторы развития наукоемкой цифровой экономики. «Проблемы и перспективы занятости в условиях развития цифровой экономики». Международная научно-практическая конференция. Самарканд, октябрь, 2021.

24. Мусаева Ж. К. Значение финансово-валютных операций в развитии экономики Узбекистана //Научно-практические исследования. – 2020. – №. 3-2. – С. 40-44.

25. Мусаева Ж. К. Цифровая экономика как залог будущего развития-" Цифровая экономика: новый Узбекистан через новые технологии, платформы и бизнес-модели Цифровая экономика: новый этап в развитии нового Узбекистана новыми технологиями"-Материалы междуна-роднойнаучно практической конференции //Ташкент: Таддикот. – 2020.

26. Мусаева Ж. К., Жумаева Д. Х. Особенности анализа основных фондов и инвестиций на предприятиях //Бенефициар. – 2019. – №. 52. – С. 7-10.

27. Мусаева Ж. К. РОЛЬ ФИНАНСОВО-ВАЛЮТНЫХ ОПЕРАЦИИ В РАЗВИТИИ ЭКОНОМИКИ УЗБЕКИСТАНА //СОВРЕМЕННЫЕ ПРОБЛЕМЫ СОЦИАЛЬНО-ЭКОНОМИЧЕСКИХ СИСТЕМ В УСЛОВИЯХ ГЛОБАЛИЗАЦИИ. – 2019. – С. 152-156.

28. Musaeva J. K., Elmurodov S. S., Yuldasheva S. N. ROLE OF CURRENCY RELATIONS IN THE DEVELOPMENT OF THE ECONOMY OF UZBEKISTAN //Бенефициар. – 2019. – №. 44. – С. 22-25.

29. Мусаева Ж. К., Халилова М. ОСОБЕННОСТИ И РОЛЬ ЭКОЛОГИЧЕСКОЙ ЭТИКИ ПРОТИВ ГМО В СОЦИАЛЬНО-ЭКОНОМИЧЕСКОМ РАЗВИТИИ УЗБЕКИСТАНА //ББК 65.0501 А 43. – 2019. – С. 64.

30. Мусаева Ж. К. РОЛЬ ИНВЕСТИЦИЙ В ЭКОНОМИКЕ УЗБЕКИСТАНА //Интернаука. – 2019. – №. 9-1. – С. 76-78.

31. Мусаева Ж. К. ОСОБЕННОСТИ И НАПРАВЛЕНИЯ РАЗВИТИЯ ЛЕГКОЙ ПРОМЫШЛЕННОСТИ УЗБЕКИСТАНА В УСЛОВИЯХ ГЛОБАЛИЗАЦИИ ЭКОНОМИКИ //СОВРЕМЕННЫЕ ПРОБЛЕМЫ СОЦИАЛЬНО-ЭКОНОМИЧЕСКИХ СИСТЕМ В УСЛОВИЯХ ГЛОБАЛИЗАЦИИ. – 2019. – С. 279-284.

32. Мусаева Ж. К. ОСНОВНЫЕ НАПРАВЛЕНИЯ СТИМУЛИРОВАНИЕ КАЧЕСТВА НА ПРЕДПРИЯТИЯХ РЕАЛЬНОГО СЕКТОРА ЭКОНОМИКИ //Интернаука. – 2018. – №. 22-1. – С. 63-65.

33. Мусаева Ж. К. РОЛЬ УПРАВЛЕНИЯ В РАЗВИТИИ ПРОИЗВОДСТВЕННЫХ ОТНОШЕНИЙ //Инновационное развитие. – 2017. – №. 4. – С. 70-71.

34. Артикова Д. М., Юлдашева С. Н., Мусаева Ж. К. Роль предпринимательства, управления в совершенствовании экономического механизма хозяйствования //Економіка і управління національним господарством. – 2013. – №. 9. – С. 65.



## CHORVA KOMPLEKSLARI CHORVA MAXSULOTLARNI YETISHTIRISH VA ISHLAB CHIQRISH XARAJATLARINI KAMAYTIRISH YO‘NALISHLARI TAHLILI

**Hazratova Maftuna Qayim qizi**  
*Osiyo xalqaro universiteti magistranti*

**Annotatsiya.** Korxonalarda ishlab chiqarilgan mahsulotlar tannarxini aniqlash muvaffaqiyatli biznes yuritishning muhim jihati hisoblanadi. Xarajatlarni aniq baholash kompaniyalarga narxlarni belgilash, byudjetlashtirish va rentabellikni tahlil qilish bo‘yicha asosli qarorlar qabul qilish imkonini beradi. Ushbu maqolada biz “Buxoro agroklaster chorva” MChJga qarashli chorva kompleksining sut va go‘sh t yo‘nalishidagi chorvalarning ishlab chiqarish xarajatlarining holati bilan tanishib chiqamiz. Xarajatlar tarkibini aniqlash orqali qishloq xo‘jaligi korxonalarini xarajatlarni boshqarish amaliyotini yaxshilashlari, resurslarni taqsimlashni optimallashtirishlari va umumiy rentabellikni oshirishlari mumkin.

**Kalit so‘zlar:** mahsulot tannarxi, xarajatlar, chorva kompleksi, resurslarni taqsimlash, optimallashtirish, rentabellikni oshirish, doimiy xarajatlar, ijtimoiy ajratmalar.

**Kirish.** Keng iste‘mol qilinadigan mahsulotlar ishlab chiqarishda korxonalar o‘z biznesini yuritish bilan bog‘liq turli xil xarajatlarga duch keladi. Ushbu jadvalda biz chorva kompleksi tomonidan qilingan umumiy xarajatlarni, jumladan, o‘zgaruvchan va doimiy xarajatlarni, mehnat xarajatlarini, ijtimoiy ajratmalarni va umumiy xarajatlarni ko‘rib chiqamiz. Keng iste‘mol qilinadigan mahsulotlar, mehnat va boshqa operatsion sarflar uchun xarajatlar taqsimotini o‘rganish orqali biz chorva kompleksining moliyaviy ko‘rsatkichlarini har tomonlama tushunishni maqsad qilganmiz. Bundan tashqari, biz o‘zgaruvchan xarajatlarning umumiy xarajatlarga nisbatini tahlil qilamiz va bu xarajatlarning chorva kompleksining umumiy rentabelligiga ta‘sirini baholaymiz.

No	Firmada mollarga qilinadigan 1kunlik xarajatlar nomi	Sarflanadigan maxsulotlar (kg) 1 kunlik	Sarflanadigan maxsulotlar (kg, donada) 1 oylik	Narxi	Jami 1 oylik
1	Somon (preslangan)	300	9,000	1,833	16,500,000
2	Pamidor atxot	30	900	100	90,000
3	Shrot	325	9,750	4,000	39,000,000
4	Kunjut shroti	85	2,550	6,000	15,300,000
5	Semechka shroti	75	2,250	4,300	9,675,000

6	<i>Bugdoy</i>	5	150	3,5 00	525,000
7	<i>Elektr energiya xarajati</i>	84	2,520	45 0.0	1,134,000
8	<i>Ishchilarga ozik-ovkat va premya xarajati(12 kishiga)</i>	165,000	4,950,000		2,310,000
9	<i>Ishchilarga ish xakki xarajati (12 kishiga)</i>		36,000,000		36,000,000
10	<i>Ish xakiga nisbatan yagona ijtimoiy tulov 25 %</i>		4,320,000		4,320,000
11	<i>Mollarni dorilash</i>		85,000		85,000
12	<i>Kaytmas xarajatlar</i>	<i>urtachasi</i>			3,749,000
13	<i>Suv xarajati</i>				
14	<i>somon</i>	2	72	1,8 33	132,000
	<i>Jami</i>				128,820,000

Chorva kompleksi tomonidan qilingan jami xarajatlar:

- Umumiy xarajatlar: 128 820 000 so‘m
- O‘zgaruvchan xarajatlar: 81 902 400 so‘m
- O‘zgarmas xarajatlar: 46 917 600 so‘m

1. O‘zgaruvchan xarajatlar tahlili:

- O‘zgaruvchan xarajatlar chorva kompleksi tomonidan qilingan umumiy xarajatlarning taxminan 63,7% ni tashkil qiladi.

- o‘zgaruvchan xarajatlarni taqsimlashda iste'mol qilinadigan mahsulotlar va mehnat xarajatlari bilan bog‘liq xarajatlar kiradi.

2. O‘zgarmas xarajatlar tahlili:

- O‘zgarmas xarajatlar umumiy xarajatlarning taxminan 36,3% ni tashkil qiladi va doimiy qo‘shimcha xarajatlar va ijtimoiy to‘lovlar kabi xarajatlarni o‘z ichiga oladi.

Xulosa qilib aytganda, iste'mol qilinadigan mahsulotlar ishlab chiqarish xarajatlari va chorva kompleksining moliyaviy ko‘rsatkichlarini batafsil tahlil qilish uning xarajatlar tarkibi va operatsion samaradorligi haqida qimmatli ma'lumotlarni beradi. Iste'mol qilinadigan mahsulotlar, mehnat va qo‘shimcha xarajatlar bo‘yicha xarajatlarning taqsimlanishini tushunish xarajatlarni samarali boshqarish va rentabellik uchun zarurdir. Harajatlarning umumiy xarajatlarga nisbatini baholash va xarajatlarni optimallashtirish imkoniyatlarini aniqlash orqali chorva kompleksi moliyaviy barqarorligini va bozorda raqobatbardoshligini oshirishi mumkin. Xarajatlarni doimiy monitoring qilish va tahlil qilish oqilona qarorlar qabul qilish va iste'mol qilinadigan mahsulotlar sanoatida uzoq muddatli muvaffaqiyatga erishish uchun juda muhimdir.

Qishloq ho‘jaligi mamlakatimiz xalq xo‘jaligining eng muhim tarmog‘i, uning serqirra faoliyatini tashkil etish va boshqarish uchun ma‘lum miqdorda moddiy, pul va mehnat sarf

xarajatlarini amalga oshiradilar. Ularning mamlakat miqyosidagi miqdori jami ijtimoiy xarajatlar deb ataladi. Ijtimoiy xarajatlar ijtimoiy mahsulot qiymati bilan tengdir. Tarmoqning ijtimoiy xarajatlari-korxonalarining, tashkilotlarning xarajatlari yig'indisidir. Shunday tarmoqlardan eng muhimi, qishloq xo'jaligidir. Qishloq xo'jaligi asosini hozirda fermer xo'jaliklari tashkil etadi.

Fermer xo'jaliklari turli xildagi talablarni qondirish maqsadida mahsulotlarni yetishtirish, xizmat va ishlarni bajarish uchun moddiy va buyumlashgan urug'lik, ko'chat, mineral, mahalliy o'g'itlar, kimyoviy vositalar, yoqilg'i, yog'lovchi materyallar, ozuqa va em - xashaklar, asosiy vositalarning eskirish qiymati ishchi xizmatchilarning mehnatlariga to'langan haqlar, soliqlar, kreditlar uchun to'lovlar, mahsulotlarni sotish bilan bog'liq bo'lgan xarajatlar, kam qiymatli, tez eskiruvchan materyallar va boshqa xarajatlarni amalga oshiradilar.

Bozor iqtisodiyoti sharoitida tarmoqda amalga oshiriladigan xarajatlarning yangi tartibi joriy etilgan. Hozirgi davrda fermer xo'jaliklarida amalga oshiriladigan xarajatlar o'zgaruvchan hamda doimiy xarajatlardan tashkil topadi. Ular ishlab chiqarilayotgan mahsulotlarning hajmi, ish miqdorining o'zgarishi bilan uzviy bog'langan bo'ladi. Doimiy xarajatlar ishlab chiqariladigan mahsulot hajmining o'zgarishi bilan bog'liq emas.

Mahsulot hajmi ko'payishi yoki kamayishi bilan doimiy xarajatlar qiymati o'zgarmaydi. O'zgaruvchan xarajatlar ishlab chiqariladigan mahsulot hajmining o'zgarishi bilan bevosita bogliqdir. Ishlab chiqariladigan mahsulotlar miqdorining ko'payishi o'zgaruvchan xarajatlar ko'proq sarflanishini taqozo etadi. Doimiy va o'zgaruvchan xarajatlarning o'zgarishi yangi texnikalarni, samarali texnologiyalarni joriy etish, sermahsul chorva mollarni olish, shakllantirish hamda ilg'or tajribalarni amalga oshirish bilan bevosita bog'liqdir. Qishloq xo'jaligida moddiy mablag' va mehnat sarflarini amalga oshirishda ularning o'rindoshligini hamda har bir sarflanayotgan qo'shimcha xarajatlarni tejash, qolaversa, ortiqcha sarf-xarajatlar qilmaslikni talab etadi. Fermer xo'jaliklarida amalga oshirilayotgan xarajatlar ma'lum maqsadni hal etishga qaratilgan bo'lishi kerak. Shundan kelib chiqqan holda ular mahsulotni ishlab chiqarish tannarxiga kiritilmaydigan, biroq asosiy faoliyatdan olingan foydada hisobga olinadigan hamda davr xarajatlariga kiritiladigan xarajatlar bo'lishi mahsulotni sotish bilan bog'liq xarajatlar, fermer xo'jaligini boshqarish xarajatlari, boshqa operatsion xarajatlar va zararlar hamda xo'jalik yurituvchi sub'ektni umumxo'jalik faoliyatidan olingan foyda yoki zararlarni hisoblab chiqishda xo'jalik yurituvchi sub'ektning zararlarini hisoblab moliyaviy faoliyati bo'yicha hisobga olinadigan xarajatlarga guruhlanadi.

Fermer xo'jaliklarida sarflanadigan xarajatlarni imkoniyat doirasida tejashga harakat qilish zarur. Buning uchun fan-texnika yutiqlarini, yangi texnologiyalarni, ilgor tajribalarni imkoniyat doirasida ishlab chiqarishga tadbiiq etish lozim.

Ishlab chiqarish xarajatlari o'zining roli va mahsulot tannarxiga qo'shilish usuli jihatdan bevosita va bilvosita qilingan xarajatlarga bo'linadi.

Bevosita asosiy xarajatlar ma'lum mahsulotni etishtirishga sarflangan xarajatlar bo'lib, ular mahsulotning tannarxiga bevosita qo'shilishi mumkin. Chorvachilikning bevosita xarajatlariga chorva mollariga qarashda bevosita band bo'lgan ishlovchilar mehnatiga haq tarzida to'lanadigan xarajatlar, chorvachilik binolari, mashinalar, inventarlar va

asbobuskunalarning qiymati, yordamchi ishlab chiqarish xizmatining qiymati va hokazolar kiradi.

Ishlab chiqarishni boshqarish va unga xizmat ko‘rsatish bilan bog‘liq bo‘lgan xarajatlar bilvosita xarajatlardir. Bu xarajatlar etishtirilgan u yoki bu mahsulottannarxiga bevosita kiritilishi mumkin emas. Bilvosita xarajatlar umumxujalik va umumishlab chiqarish xarajatlariga bo‘linadi. Umumxujalik xarajatlari umuman xo‘jalikni boshqarish va unga xizmat ko‘rsatish bilan bog‘liq bo‘lib, unga xodimlarga to‘lanadigan haq, yengil transportni saqlash va xizmat safarlariga qilingan xarajatlar, idora, pochta, telegrafga qilingan xarajatlardir.

Ishlab chiqarishning ayrim tarmoqlari, masalan, dehqonchilik, chorvachilik, qurilish va hokazolarni boshqarish hamda ularga xizmat ko‘rsatish bilan bog‘liq bo‘lgan xarajatlar umumishlab chiqarish xarajatlari hisoblanadi.

Mahsulot tannarxini, shuningdek ko‘rsatilgan xizmat va bajarilgan ish haqini hisoblab chiqish kalkulyatsiya deb ataladi.

Xo‘jaliklarda tannarxni rejadagi va amaldagi kalkulyatsiyasi olib boriladi. Rejadagi kalkulyatsiya ishlab chiqarish moliya rejalarini progressiv me‘yorlar asosida amalga oshiradi. Amaldagi kalkulyatsiyani ishlab chiqarishning butun sikli tugagandan keyin buxgalteriya hisodi ma‘lumotlari bo‘yicha qilingan amaldagi xarajatlar asosida tuzib chiqiladi.

**Xulosa.** Amaldagi va rejadagi kalkulyatsiyalar natijalarini tahlil qilish va taqqoslab ko‘rish, yetishmovchiliklarni aniqlash hamda kelgusi hisobot davri uchun tannarxni kamaytirish yuzasidan tadbirlar belgilash imkoniyatini beradi.

“Buxoro agroklaster chorva” mas‘uliyati cheklangan jamiyati shu kungacha chorva mollarini etishtirish va bo‘rdoqiga sotish bilan shug‘ullanib kelgan endilikda korxonada o‘z faoliyatini kengaytirish, ya‘ni chorva mollarini boqish va zotli sigirlarni parvarishlab sut mahsulotlarini etishtirib berish orqali aholining go‘sht va sut mahsulotlariga bo‘lgan talablarini nisbatan kondirishga karatilgan, chorva mollari ya‘ni mayda shoxli va katta shoxli mollarni boqish go‘sht mahsulotlari ishlab chikarish, chorva mollarinining sonini ko‘paytirish asosida faoliyat olib boradi. Qishloq xo‘jaligi mahsulotlarini yetishtirib berish xarajatlarini kamaytirish va oqilona hisob siyosatini olib borish orqali chorvachilikni rivojlantirishni o‘z oldiga maqsad qilib ko‘ygan, natijada aholining go‘sht va sut mahsulotlariga bo‘lgan talabi nisbatan kondiriladi.

---

**FOYDALANILGAN ADABIYOTLAR**

1. Azimov, B. F., & Rakhimova, D. D. (2022). The role of research and innovations in the modernization of the regional economy. *Conferencea*, 43-47.
2. Bhimani, A., Horngren, C., Datar, S., & Rajan, M. (2015). *Management and cost accounting* (6th ed.). Harlow, UK: Pearson.
3. Brimson, J. A. (1991). *Activity accounting: An activity-based costing approach* (2nd ed.). New York, NY: John Wiley & Sons.
4. Cooper, R., & Kaplan, R. S. (1992). Activity-based systems: Measuring the costs of resource usage. *Accounting Horizons*, 6(3), 1-13.
5. Cooper, R., & Kaplan, R. S. (1998). The promise—and peril—of integrated cost systems. *Harvard Business Review*, 76(4), 109-119.
6. Drury, C. (2017). *Management and cost accounting* (10th ed.). Andover, UK: Cengage Learning EMEA.
7. Garrison, R. H., Noreen, E. W., & Brewer, P. C. (2018). *Managerial accounting* (16th ed.). Boston, MA: McGraw-Hill Education.
8. Horngren, C. T., Datar, S. M., & Rajan, M. V. (2018). *Cost accounting: A managerial emphasis* (16th ed.). Boston, MA: Pearson.
9. Ittner, C. D., & Larcker, D. F. (2003). Coming up short on nonfinancial performance measurement. *Harvard Business Review*, 81(11), 88-95.

---

**THEORY OF SYNONYMS IN MODERN LINGUISTICS**

**Kamoldinov Shaxriyor Muxiddin o‘g‘li**

*Teacher of Andijan Academic Lyceum of Internal Affairs*

**Abstract:** *this article analyzes the types of synonyms in English, their use in sentences, and the types are considered by scientists.*

**Key words:** *English language, synonym, style, grammar, feature.*

One of the difficulties in learning English is its abundance in synonyms, which is due to its largely borrowed nature. As is known, about 70% of its vocabulary consists of loan words, and their influx has been continuing. English is both taking and giving language, its growing global influence has been expanding. Synonyms as a subsystem of the vocabulary dominate over others, and their learning is crucial for teaching and learning English. We can observe a great number of scientific articles and research works dedicated to the issues of synonymy in English and other languages, dealing with various aspects of this phenomenon, and yet there is still a strong opinion among linguists that quite a few issues related to functioning of synonyms remain understudied.

Synonyms are words that are the same in meaning but different in form. For example, the English words face, visage, countenance are all of them the face, that is, a part of the body. One of the synonyms and the phenomenon of having different meanings is a process of synonymy. One word in synonymy word, that is, the main-dominant word. Face, visage, countenance are synonyms The key word in it is face, which is the most commonly used, common word - Leave, depart, quit, retire, clear [1.72].

Synonyms can be nouns, adverbs or adjectives, as long as both members of the pair are the same part of speech. More examples of English synonyms:

- baby and infant (noun)
- student and pupil (noun)
- pretty and attractive (adjective)
- sick and ill (adjective)
- interesting and fascinating (adjective)
- quickly and speedily (adverb)

Note that the synonyms are defined with respect to certain senses of words; for instance, pupil as the aperture in the iris of the eye is not synonymous with student. Similarly, expired as having lost validity (as in grocery goods) it doesn't necessarily mean death.

Synonyms are words different in their outer aspects, but identical or similar in their inner aspects. In English there are a lot of synonyms, because there are many borrowings, e.g. hearty / native/ - cordial/ borrowing/. After a word is borrowed it undergoes desynonymization, because absolute synonyms are unnecessary for a language.

The only existing classification system for synonyms was established by Academician V.V.Vinogradov. In his classification there are 3 types of synonyms:

1. ideographic;
2. stylistic;
3. absolute [2.246]

- Ideographic are words conveying the same concept, but different in the shades of meaning.

- Stylistic are words different in stylistic characteristics.

- Absolute once coincide in all their shades of meaning and in all their stylistic characteristics.

Ideographic synonyms are stylistic due to their hierarchical nature differs from synonyms. Although they are very close to each other, they have different meanings in the context means. For example, beautiful - fine - handsome - pretty. The word Beautiful is synonymous is the word that has the most complete meaning for the words. Fine-handsome-pretty is one of them is part of, and differs in that beauty has a strong meaning in the grading process. Stylistic synonyms, on the other hand, have a central meaning and emotional value within the text is distinguished by the fact that These synonyms are in the poems, in another ancient sense, in the present in other words, may be synonymous with each other in the works. For example for, the word maid is synonymous with the word girl, bliss is a stylistic synonym for happiness [3.56].

Among stylistic synonyms we can point out a special group of words which are called euphemisms. These are words used to substitute some unpleasant or offensive words, e.g. «the late» instead of «dead», «to perspire» instead of «to sweat» etc. There are also phraseological synonyms, these words are identical in their meanings and styles but different in their combining with other words in the sentence, e.g. «to be late for a lecture» but «to miss the train», «to visit museums» but «to attend lectures» etc. In each group of synonyms there is a word with the most general meaning, which can substitute any word in the group, e.g. «piece» is the synonymic dominant in the group «slice», «lump», «morsel». The verb «to look at» is the synonymic dominant in the group «to stare», «to glance», «to peep». The adjective «red is the synonymic dominant in the group «purple», «scarlet», «crimson».

#### REFERENCES:

1. Antrushina G. B., Afanasyeva O. V., Morozova N. N., English Lexicology, Moscow , 2004
2. B. Teshaboyeva . Some synonymous words in english meaning differences. International journal of word art volume 1, issue 2 issn 2181-9297 doi journal 10.26739/2181-9297 toshkent-2020  
Bloomsbury Dictionary of New Words. M. 1996 стр.276-278.
3. Arnold I. V., The English Word, Moscow, 1973
4. Тоштемирова М.Ж., Урманова Г.У., Асраров М.И. Изучение действия инсектицида фозалона на функции митохондрий печени крыс в опытах in vivo/- Известия вузов. Химико-биологические науки.-2002.-N 4. - С. 28-31.
5. Pozilov M. K., Asrarov M. I., Urmanova G. U., Eshbakova K. A. Protective effect of salvifolin on liver mitochondrial function in rats with experimental diabetes. European Science Review, 2015, no. 7–8, pp. 3–7

6. Urmanova, G., & Yoldosheva, D. (2024). PHYSICAL CHARACTERISTICS OF PULSE OXIMETRY. Theoretical Aspects in the Formation of Pedagogical Sciences, 3(5), 46–48.

7. Исломов, Ю., Каршиев, Д., Урманова, Г., & Исломов, А. (2023). Биологик актив бирикмаларни нурланишга таъсири. Актуальные вопросы детской хирургии, 1(1), 11–12

8. Urmanova, G., & Yo‘ldosheva, D. (2023). TIBBIYOTNING RIVOJLANISHIGA HISSA QO‘SHAYOTGAN AYRIM NOYOB USULLARNING KELIB CHIQISH TARIXI. Talqin Va Tadqiqotlar, 1(8).

9. Урманова, Г., & Абдусаломов, Ж. (2023). КОМПЬЮТАР ТОМОГРАФИЯ. Talqin Va Tadqiqotlar, 1(8).

10. Бахранова, М., & Урманова, Г. (2023). Изучение физических характеристик ультразвука. Перспективы развития медицины, 1(1), 173.

11. Kadamzhanovna, A.N. (2023). ORIENTALISMS IN THE WORKS OF GAFUR GULAM (BY THE MATERIAL OF THE STORY "MISCLE"). Open Access Repository 4 (03), 63-67

12. Z Madraximova, Z & Ablaeva, N. (2022). CHARACTERISTICS OF LERMONTOV'S WORKS "HERO OF OUR TIME". Science and Innovation 1 (8), 1843-1845 2022

13. Madraximova, Z & Ablaeva, N. (2022) ХАРАКТЕРИСТИКА ПРОИЗВЕДЕНИЯ ЛЕРМОНТОВА " ГЕРОЙ НАШЕГО ВРЕМЕНИ". Science and innovation 1 (B8), 1843-1845 2022

14. Аблаева, Н.К. (2022). Сопоставительный анализ русских и узбекских пословиц. Ta'lim fidoyilari 6 (7), 687-691

15. Madraximova Zebo. (2023). DEATH GLORY OF THE WRITER. JOURNAL OF SCIENCE, RESEARCH AND TEACHING, 2(5), 104–106.

16. To‘lqinova, S. (2024). Taekwondo sport turining yosh avlodni jismoniy rivojlanishdagi o‘rni. Research and implementation, 2(5), 62-66.

17. To‘lqinova, S. (2024). Paralimpiya taekvondochilarining jismoniy tayyorgarligini o‘rganish. Research and implementation, 2(5), 134-138.

18. To‘lqinova, S. (2024). MOSLASHUVCHAN JISMONIY TARBIYAGA YORDAM BERUVCHI OMILLAR. Research and implementation, 2(6), 50-57.

19. Majidov, R. R., Boqiyev, F. H., Raximov, D. R., Saydaxmadov, A. V., Soliyev, I. S., & Abduqodirov, D. S. (2023). JISMONIY TARBIYA VA SPORT PEDAGOGIKASI DARS MASHG‘ULOTLARINI SAMARADORLIGINI OSHIRISHNING USULLARI. Educational Research in Universal Sciences, 2(1), 28-32.

20. Majidov, R. (2024). BOKSNING FIZIOLOGIK VA PSIXOLOGIK SAMARADORLIGINI ANIQLASH ASOSLARI. Research and implementation, 2(6), 39-42.

21. Nabiyev, A., & Majidov, R. M. R. (2024). MALAKALI BOKSCHILARNING HARAKAT FAOLIYATIGA O‘RGATISH USULLARI. Research and implementation, 2(6), 35-38.



**ИСПОЛЬЗОВАНИЕ ФОЛЬКЛОРНЫХ ЭЛЕМЕНТОВ В БАЛЛАДЕ В.  
ЖУКОВСКОГО «СВЕТЛАНА»****Аблаева Надира Кадамжановна**

*НОУ «Университет-Мамуна»  
старший преподаватель кафедры  
русского языка и литературы  
[nadiraablaeva@gmail.com](mailto:nadiraablaeva@gmail.com)*

**Ботирова Мафтуна Фаррух кизи**

*студентка 1 курса НОУ «Университет-Мамуна»  
кафедры русского языка и литературы*

**Аннотация:** В данной статье рассматривается использование Жуковским в балладе «Светлана» многочисленных фольклорных элементов и образов, древних поверий и гаданий девушек перед Крещением. Создавая психологический образ русской девушки, автор подчеркивает, что в ней есть народные придание и отмечает, то что не смотря на весь ужас который с ней происходит, она не теряет себя, и остаётся верной Богу. Используя романтический сюжет, автор создаёт глубоко национальное творение, близкое к фольклору.

**Ключевые слова:** фольклор, бытовой уклад, календарно-обрядовая поэзия, устное народное творчество, заговор, предания, легенда, русский национальный характер.

Само слово «фольклор» в переводе с английского означает «народная мудрость». Это путь познания народа через народное творчество. Познание народа, а значит и самого себя. Недаром тех, кто отрывается от своих корней, сам народ называет «Иванами, не помнящими родства».

Фольклор- это создаваемая народом и бытующая в народных массах поэзия, в которой он отражает свою трудовую деятельность, общественный и бытовой уклад, знание жизни, природы, культа и верования. В фольклоре воплощены воззрения, идеалы и стремления народа, его поэтическая фантазия, богатейший мир мыслей, чувств, переживаний, протест против эксплуатации и гнева, мечты о справедливости и счастье. Это устное, словесное художественное творчество, которое возникло в процессе формирования человеческого речи.

Поэты и прозаики всегда интересовались фольклором как источником народной мифологии, как возможностью прикоснуться к «тёмным сторонам бытия». Обращение к фольклору обогащало литературу, часто именно фольклор помогал писателям в создании новых жанров, новых прозаических или поэтических форм. Фольклорные изобразительные средства, народные образность и символика, включение в текст народных обрядов и поверий создавало особую поэтическую атмосферу произведений. В фольклоре первоначальный текст произведения почти всегда неизвестен, так как неизвестен автор произведения.

В балладе «Светлана» девушки веселятся, только Светлана грустна (ведь от её суженого «вести нет»). Во имя любви героиня решает испытать судьбу и приступает

к гаданию. Для неё это становится тяжёлым испытанием: она остаётся наедине с неведомыми силами и охвачена страхом.

Робость в ней волнует грудь,  
Страшно ей назад взглянуть,  
Страх туманит очи.....

Но вот слышится стук замка, а затем «тихий, лёгкий шёпот». Суженый вернулся, он зовёт героиню в церковь, и Светлана без колебаний отправляется в путь со своим мнимым женихом.

В фольклорной традиции образ дороги связан с представлениями о жизненном пути. Так и в «Светлане» дорога символизирует жизненный путь героини- от венца до могилы. Но этот путь Светлана совершает с неподлинным суженым, чем и объясняются её смутные, тревожные предчувствия, дрожь её «вещего сердца».

«Вдруг метелица кругом;  
Снег валит клоками  
Чёрный вран свистя крылом,  
Вьётся над санями;  
Одинокая, впотьмах,  
Брошена от друга,  
В страшных девица местах;  
Вкруг метель и вьюга»

Кони мчатся сквозь метель и вьюгу по заснеженной и безлюдной степи. Всё пророчит беду, говорит о присутствии злых сил: белый снег (ассоциирующий с покрывалом смерти- саваном), чёрный ворон, мещание луны. Дважды упоминается и о гробе- явном знаке смерти. Светлана и её «жених» скачут сначала в Божий храм, а затем в «мирный уголок», «хижинку под снегом» (метафоры могилы). «Жених» исчезает, а Светлана остаётся наедине с безвестным мертвецом и предчувствует близкую смерть: «Что же девица?.. Дрожит... Гибель близко...»

Кульминационным событием становится сцена внезапного «оживления» мертвеца («Простонав, заскрежетал страшно он зубами...»), в котором героиня узнаёт своего жениха. Однако уже в следующее мгновение она, очнувшись ото сна, сидит с своей светлице у зеркала (перед которым начиналось гадание). Ужас пережитого позади, а героиня вознаграждена и за свои страхи, и за свою готовность последовать за любимым в безвестную даль: раздаётся звон колокольчика, и реальный, живой жених Светланы – статный и «любезный»- подходит к крыльцу...

Включив традиционный сюжет в новую форму, поэт связал балладу со сказкой, благодаря чему традиционные для баллады сюжетные клише оказались переосмысленными. В частности, образ дороги типичен и для баллады, и для сказки. В сказке героя ждёт заслуженная награда в конце пути, так происходит и в «Светлане». Чем заслужила «награду» героиня? Во-первых, своей преданностью, верностью, душевной стойкостью. Во- вторых, своей верой в Бога, к которому она постоянно обращается за душевной поддержкой («Пред иконой пала в прах, Спасу помолилась...»)

Баллада написана в стремительном ритме: балладные кони мчатся, девушка с женихом мчится на нах, и сердце её разрывается. Интересна в балладе и цветовая

гамма. Белым цветом пронизан весь текст: это прежде всего снег, образ которого возникает сразу же, с первых строк, снег, который снится Светлане, вьюга над саями, метелица кругом. Далее это белый платок, используемый во время гадания, стол, покрытый белой скатертью, белоснежная голубка и даже снежное полотно, которым накрыт мертвец. Белый цвет ассоциируется с именем героини: Светлана, светлая, а: по-народному- свет белый. У Жуковского здесь белый цвет, несомненно, символ чистоты и непорочности.

Второй контрастный цвет в балладе не чёрный, а скорее тёмный: темно в зеркале, темна даль дороги, по которой мчатся кони. Чёрный цвет страшной балладной ночи, ночи преступлений и наказаний, в этой балладе смягчён, высветлен.

Итак, на примере лучших и главных баллад В.А.Жуковского мы пытались разобрать основные принципы жанра баллады. Надо сказать, что и после Жуковского к этому жанру активно обращались русские писатели: это и А.С Пушкин «Песнь о вещем Олеге» (1822), и М.Ю Лермонтов «Воздушный корабль (1828),»Русалка»(1836), и А.Толстой «Василий Шибанов»(1840)

В произведениях В. А. Жуковского мы наблюдаем использование жанрового многообразия фольклора: семейно-бытовой и календарно- обрядовой поэзии, заговоров, сказок, преданий, легенд, исторических и балладных песен...

В балладном мире природа не хочет вбирать в себя зло, сохранять его, она уничтожает его, уносит навсегда из мира бытия. Балладный мир Жуковского утверждает: в жизни часто совершается поединок добра и зла. В конечном счёте всегда побеждает добро, высокое нравственное начало. Поэт свято верит, что порочный поступок будет обязательно наказан. И главное в балладах Жуковского состоит в торжестве нравственного закона.

### СПИСОК ЛИТЕРАТУРЫ:

1. Кравцов Н.И. Русское устное народное творчество. М., 1983.
2. Веселовский А.Н. Поэтическое воззрение.
3. Степочкина Н.Ф. Эволюция жанра баллады в эпической поэзии 2009.
4. Морозова Е.А. Романтическое движение в русской литературе 18-начала 19 вв: творчество а «народном духе». 2007 г
5. Сурат И.З Движение фольклорного мотива. 2006 г
6. Л.Т. Ахмедова О.В. Кон
7. Методика преподавания литературы 2009 г
8. Тоштемирова М.Ж., Урманова Г.У., Асраров М.И. Изучение действия инсектицида фозалона на функции митохондрий печени крыс в опытах in vivo/- Известия вузов. Химико-биологические науки.-2002.-N 4. - С. 28-31.
9. Pozilov M. K., Asrarov M. I., Urmanova G. U., Eshbakova K. A. Protective effect of salvifolin on liver mitochondrial function in rats with experimental diabetes. European Science Review, 2015, no. 7–8, pp. 3–7
10. Urmanova , G. ., & Yoldosheva , D. . (2024). PHYSICAL CHARACTERISTICS OF PULSE OXIMETRY. Theoretical Aspects in the Formation of Pedagogical Sciences, 3(5), 46–48.

11. Исломов , Ю., Каршиев, Д., Урманова , Г., & Исломов , А. (2023). Биологик актив бирикмаларни нурланишга таъсири. Актуальные вопросы детской хирургии, 1(1), 11–12
12. Urmanova, G., & Yo‘ldosheva, D. (2023). TIBBIYOTNING RIVOJLANISHIGA HISSA QO‘SHAYOTGAN AYRIM NOYOB USULLARNING KELIB CHIQUISH TARIXI. Talqin Va Tadqiqotlar, 1(8).
13. Урманова, Г., & Абдусаломов, Ж. (2023). КОМПЬЮТАР ТОМОГРАФИЯ. Talqin Va Tadqiqotlar, 1(8).
14. Бахранова, М., & Урманова, Г. (2023). Изучение физических характеристик ультразвука . Перспективы развития медицины, 1(1), 173.
15. Kadamzhanovna, A.N.(2023). ORIENTALISMS IN THE WORKS OF GAFUR GULAM (BY THE MATERIAL OF THE STORY" MISCLE"). Open Access Repository 4 (03), 63-67
16. Z Madraximova,Z & Ablava, N.(2022).CHARACTERISTICS OF LERMONTOV'S WORKS" HERO OF OUR TIME". Science and Innovation 1 (8), 1843-1845 2022
17. Madraximova,Z & Ablava, N. (2022)ХАРАКТЕРИСТИКА ПРОИЗВЕДЕНИЯ ЛЕРМОНТОВА" ГЕРОЙ НАШЕГО ВРЕМЕНИ".Science and innovation 1 (B8), 1843-1845 2022
18. Аблаева, Н.К.(2022).Сопоставительный анализ русских и узбекских пословиц. Ta’lim fidoyilari 6 (7), 687-691
19. Madraximova Zebo. (2023). DEATH GLORY OF THE WRITER. JOURNAL OF SCIENCE, RESEARCH AND TEACHING, 2(5), 104–106.
20. Xusanova, M. R. A. (2016). ИСПОЛЬЗОВАНИЕ ИНДИВИДУАЛЬНО-СТИЛИСТИЧЕСКИХ НЕОЛОГИЗМОВ-ПРИЗНАК СТИЛИСТИЧЕСКОГО СВОЕОБРАЗИЯ.Актуальные научные исследования в современном мире, (5-1), 125-130.
21. То‘lqinova, S. (2024). PARALIMPIYA TAEKVONDO BO‘YICHA MASTER-KLASSDAGI PSIXOLOGIK HIMOYA VA UNING ASOSIY XUSUSIYATLARI. Research and implementation, 2(6), 58-63.
22. Tulkinova, K. T. (2023). DIRECTING STUDENTS TO THE PROFESSIONS BY INVOLVING THEM IN CLUBS IN THEIR FREE TIMES. Confrencea, 6(6), 301-305.
23. Tolqunovna, T. X. (2023). Development of students' professional interests based on an innovative approach. Journal of Pedagogical Inventions and Practices, 19, 157-159.
24. Nabiyev, A., & Majidov, R. M. R. (2024). MALAKALI BOKSCHILARNING HARAKAT FAOLIYATIGA O‘RGATISH USULLARI. Research and implementation, 2(6), 35-38.
25. Majidov, R. (2023). SPORTCHILARNI MUSOBAQAGA OLDI TAYYORGARLIK JARAYONLARIDA PSIXOLOGIK TAYYORLASHNING ANAMIYATI. SCIENCE AND PEDAGOGY IN THE MODERN WORLD: PROBLEMS AND SOLUTIONS, 1(6)..
26. Дунаев, М. К., Мамадиев, А. Х., & Мажидов, Р. Р. (2021). ИССЛЕДОВАНИЕ УРОВНЯ ФИЗИЧЕСКОЙ ПОДГОТОВЛЕННОСТИ ШКОЛЬНИКОВ 14-15 ЛЕТ. In АКТУАЛЬНЫЕ ВОПРОСЫ ТЕОРИИ И ПРАКТИКИ ФИЗИЧЕСКОЙ КУЛЬТУРЫ И СПОРТА (pp. 174-179).

---

**РОЛЬ ЖЕНЩИНЫ В СОВРЕМЕННОМ ОБЩЕСТВЕ.****Рахимбоева Шохиста Зокировна***студентка 2 курса НОУ «Университет-Маъмуна»*

**Аннотация:** В статье рассматривается роль женщины в современном социальном обществе, а также социальная роль женщин в Узбекистане. Во всем мире кризисные ситуации создают дополнительные проблемы для здоровья, безопасности и экономического благополучия женщин. В статье раскрываются повышения роли женщин во всех сферах жизни общества Узбекистана. Рассмотрены созданные правовые основы, принятые и реализуемые стратегические и программные документы.

**Ключевые слова:** гендерное равенство, образование, занятость и предпринимательство, социально-экономическая и политическая активность женщин.

Семья – важное и главное звено общества. Под поучительными словами о том, что Родина начинается с порога, с семьи, подразумевается, что процветание страны напрямую зависит от мира и прочности семей. Молодое поколение формируется в семье, взрослеет. Воспитание гармоничного развитого поколения – задача, стоящая перед большим количеством женщин.

Учитывая вышесказанное, сегодня большое внимание уделяется роли женщин в обществе, их духовной зрелости, получению образования и профессии. В целях создания условий для поддержки их активности, создаются объединения авторитетных, имеющих большой жизненный опыт, инициативных женщин, способных оказывать воспитательное воздействие на молодежь.

Сегодня в век информационных технологий и социальных сетей вышеуказанные факторы твердо привержены подготовке молодежи к семейным отношениям, особенно, воспитанию девочек к роли и обязанностям будущих матерей в воспитании детей.

В махаллях приоритетными являются также такие цели, как укрепление семей, ответственность отца и матери в воспитании детей, важность воспитания на примере отца и матери, повышение роли матерей в просвещении людей в обществе. Ребенок, выросший в мирной и гармоничной семье - самый счастливый ребенок, но те, кто воспитывается в неблагополучной семье и под предлогом различных жизненных трудностей отлучают своих сыновей и дочерей от родительской любви, не так глубоко понимают ценность семьи. Разъяснение молодым людям, стоящим на пороге создания семьи, обязанностей молодых перед взрослыми, родственниками и детьми в соответствии с нашими обычаями, было бы прекрасным подспорьем при формировании гармоничных семейных отношений. Старшее поколение должно обратить свое внимание больше не на материальный аспект, а на духовное начало в семье. Это взаимоуважение и взаимоподдержка молодых людей. Это в свою очередь, приводит к уменьшению конфликтов в семье. В женщинах и молодых девушках проявляется преданность семье, Родине, целеустремленность. Молодые люди,

которые хотят создать семью, должны хорошо усвоить национальные и духовные ценности своего народа, где уважение к старшим, поддержка близких, помощь друг другу в повседневной жизни являются моральными нормами. Молодежь должна уважать свои обычаи и традиции, а не гоняться за модой. Сегодняшняя молодежь нуждается в защите от различных информационных атак не только в политической, но и в социальной жизни.

Всем хорошо известно, что влияние окружающей среды на психику ребенка чрезвычайно велико. Самым важным человеком в жизни ребенка с первых минут его появления в жизни является мать. И какой личностью в будущем становится ребенок зависит от матери.

Воспитание детей в семье, особенно девочек, всецело зависит от матери. Роль матери в семье очень велика. Личный пример матери при создании атмосферы любви и уюта в доме, повышение морального духа семьи, пропаганда матерей любви к книге и культуры чтения, формирование взаимной привязанности и сплоченности, содействует укреплению в семье всесторонне гармонично развитого ребенка. Когда мать берет в руки книгу, её дети также невольно повторяют её действия, у них формируются навыки выборочного чтения книги, обсуждения прочитанного в семейном кругу. Фундамент культуры общения между членами семьи закладывает мать. Ласковое и доброе, но в меру строгое и справедливое отношение матери к своему ребенку, воспитывает в будущем психически уравновешенного и психологически здорового человека. И личность, воспитанная в любви и добре, намного устойчив перед разными соблазнами жизни.

Ещё одной приоритетной задачей является широкая пропаганда среди молодежи вопросов семейно – правовых отношений, психологии жизни, экономики семьи, основ здоровья, уважения к духовным и нравственным ценностям, а также понятия «семья – священна». Также, главным вопросом можно считать повышение чувства сопричастности женщин к проводимым в стране реформам, разъяснение им законодательства на родном языке. Причина, по которой в последующие годы часто упоминаются юридические вопросы, заключается в том, что большинство женщин, к сожалению, не полностью осознают свои права и обязанности. Они сталкиваются с различными трудностями и проблемами из-за неспособности рационально использовать законы и не знают, от кого получить помощь в таких ситуациях. В то же время, когда каждая реформа служит интересам человека, необходимо, чтобы юридическая грамотность женщин также была полной. Женщины, которые сегодня сидят дома и открывают свой бизнес, семейное предпринимательство, составляют большинство. И чтобы был хоть какой –нибудь положительный результат от их действий, нужны знания. Юридическая грамотность также необходима для получения кредита в банке, правильного оформления деловых и налоговых документов. Это требует от женщины постоянной работы над собой, самосовершенствования. Изучение зарубежного опыта повышения социально- политической активности женщин, выявило, что нужно обращать внимание на следующие аспекты:

- анализ вопросов прав и законных интересов женщин в национальном законодательстве

- изучение основных направлений социально- политической деятельности осуществляемой на местах
- научно- теоретических знаний, навыков, умений, опыта
- идейно – политической зрелости
- повышения нравственности
- духовно-нравственного воспитания
- закрепление этического климата
- грамотность в нормативно правовых актах
- предпринимательские навыки
- готовность молодёжи к семейной жизни
- современные устремления и желания молодёжи с помощью опросов.

Все чаще мы слышим выражение ” современная женщина ”. Ну, и кого мы подразумеваем под «современной женщиной» и какими качествами должна обладать молодые женщины? Современная женщина одинаково ответственно относится к своим обязанностям в семье и обществе, добрая женщина и мать, мудрый руководитель и отличный сотрудник. Женщина всегда должна помнить, что семья для нее священна. С такими качествами она может служить примером для окружающих. Современная женщина хорошо разбирается и в экономике, и в политике, умеет правильно анализировать процессы и делать выводы.

В целях систематического мониторинга состояния повышения социально- политической активности, женщин в законодательстве. Отражающих изменение общественно-политической активности женщин, основанная на сложных принципах охватывающих практически все аспекты, научно обоснованных индикатора, обеспечивающих надлежащую организацию трудовой деятельности женщин были поставлены задачи по изучению разработке предложений и рекомендаций по созданию новых рабочих мест, обеспечению занятости улучшению условий труда, широкому привлечению женщин в сельскую местность к семейному предпринимательству, ремеслом повышению их квалификации, а также по совершенствованию их социально-политической активности. Цел этого повысить место и положение женщин в обществе. Дать представление о гендерном равенстве социальных прав.

Результат наблюдений показывает, что большая часть семейных разногласий связана с безработицей, материальным обеспечением. Женщина, имея профессию, может самостоятельно удовлетворять свои материальные потребности. В мусульманском мире материальное обеспечение считается обязанностью преимущественно мужчин. В современном мире мало женщин, не имеющих свое дело. Женщины стремятся не только быть от личной мамой и хорошей хозяйкой, но и стараются найти свое место в обществе. Женщина работая, не только обеспечивает себя, но и помогает семейному бюджету, имеет и свою любимую работу, где она может себя реализовать, и весомое место в семье.

В решении вышеуказанных задач, отдельное место занимает махалля. Девочки с малых лет приучаются обеспечивать чистоту и порядок в доме, и вокруг него, помогать соседям по мере сил и возможностей. Вся махалля должна участвовать в воспитании детей. Обычно в узбекских махаллях совместно с соседями проводятся

различные мероприятия: свадьбы, собрания, консультации с активистами махалли. Матери должны быть внимательны к воспитанию детей, особенно девочек. Матери должны уметь мирно разрешать конфликты, всегда следовать советам старших, чтобы наши молодые невесты привыкли к новой семье и построили крепкую семью.

В частности, в УП №158 от 11.09.2023 года о стратегии «Узбекистан- 2030» указывается увеличение доли женщин на руководящих должностях до 30 % путем продолжения политики обеспечения гендерного равенства, повышения социально-политической активности женщин. Также, всемерно выполняется формирование в обществе культуры неприятия притеснения и насилия в отношении женщин и детей, обеспечение прав и законных интересов женщин. Каждый год тысячи девушек Узбекистана получают профессии и занимаются любимым делом в различных сферах деятельности. В настоящее время в университетах обучается 1 миллион человек и чуть меньше половины составляют женщины.( 46%) . Также, женщины могут обучаться по дополнительному государственному гранту. За последние семь лет 5247 женщины получили ученые степени. В дистанционном бесплатном проекте «Один миллион программистов», рассчитанный на обучение широких слоев населения посредством специализированного онлайн-портала, где основной целью является подготовить поколение высококвалифицированных специалистов по цифровым технологиям и обучить их навыкам программирования 47%, получивших образование составили девушки. Ещё одним доказательством внимания нашего президента к женщинам являются беспроцентные кредиты на образование для женщин. И это отличная возможность для женщин, найти свое место в жизни и стать опорой для семьи, для детей и конечно же, внести свой вклад в развитие общества и Родины.

#### СПИСОК ЛИТЕРАТУРЫ:

1.Указ Президента Республики Узбекистан № УП-60 «О Стратегии развития Нового Узбекистана на 2022–2026 годы» от 28.01.2022 г..

2.Указ Президента Республики Узбекистан № УП-87 «О мерах по дальнейшему ускорению работы по системной поддержке семьи и женщин» от 7.03.2022 г..

3.Постановление Президента Республики Узбекистан № ПП-329 «О дополнительных мерах по совершенствованию системы обучения женщин профессиям и предпринимательству» от 22.07.2022 г..

4.Постановление Кабинета Министров Республики Узбекистан №3 «О мерах по совершенствованию системы защиты женщин от притеснения и насилия» от 4.01.2020 г..

5.Постановление Кабинета Министров Республики Узбекистан №250 «О дополнительных мерах по социальной поддержке семей, женщин и молодежи, нуждающихся в материальной помощи и поддержке» от 28.04.2021 г..

6.Kadamzhanovna, A.N.(2023). ORIENTALISMS IN THE WORKS OF GAFUR GULAM (BY THE MATERIAL OF THE STORY" MISCLE"). Open Access Repository 4 (03), 63-67



7.Z Madraximova,Z & Ablaeva, N.(2022).CHARACTERISTICS OF LERMONTOV'S WORKS" HERO OF OUR TIME". Science and Innovation 1 (8), 1843-1845 2022

8.Madraximova,Z & Ablaeva, N. (2022)ХАРАКТЕРИСТИКА ПРОИЗВЕДЕНИЯ ЛЕРМОНТОВА" ГЕРОЙ НАШЕГО ВРЕМЕНИ".Science and innovation 1 (B8), 1843-1845 2022

9.Аблаева, Н.К.(2022).Сопоставительный анализ русских и узбекских пословиц. Та'lim fidoyilari 6 (7), 687-691

10.Madraximova Zebo. (2023). DEATH GLORY OF THE WRITER. JOURNAL OF SCIENCE, RESEARCH AND TEACHING, 2(5), 104–106.

11.Тоштемирова М.Ж., Урманова Г.У., Асраров М.И. Изучение действия инсектицида фозалона на функции митохондрий печени крыс в опытах in vivo/- Известия вузов. Химико-биологические науки.-2002.-N 4. - С. 28-31.

12.Pozilov M. K., Asrarov M. I., Urmanova G. U., Eshbakova K. A. Protective effect of salvifolin on liver mitochondrial function in rats with experimental diabetes. European Science Review, 2015, no. 7–8, pp. 3–7

13.Urmanova , G. ., & Yoldosheva , D. . (2024). PHYSICAL CHARACTERISTICS OF PULSE OXIMETRY. Theoretical Aspects in the Formation of Pedagogical Sciences, 3(5), 46–48.

14.Исломов , Ю., Каршиев, Д., Урманова , Г., & Исломов , А. (2023). Биологик актив бирикмаларни нурланишга таъсири. Актуальные вопросы детской хирургии, 1(1), 11–12

15.Urmanova, G., & Yo‘ldosheva, D. (2023). TIBBIYOTNING RIVOJLANISHIGA HISSA QO‘SHAYOTGAN AYRIM NOYOB USULLARNING KELIB CHIQUISH TARIXI. Talqin Va Tadqiqotlar, 1(8).

16.Урманова, Г., & Абдусаломов, Ж. (2023). КОМПЬЮТАР ТОМОГРАФИЯ. Talqin Va Tadqiqotlar, 1(8).

17.Бахранова, М., & Урманова, Г. (2023). Изучение физических характеристик ультразвука . Перспективы развития медицины, 1(1), 173.

18. То‘lqinova, S. (2024). Taekwondo sport turining yosh avlodni jismoniy rivojlanishdagi o‘rni. Research and implementation, 2(5), 62-66.

19. То‘lqinova, S. (2024). Paralimpiya taekvondochilarining jismoniy tayyorgarligini o‘rganish. Research and implementation, 2(5), 134-138.

20. То‘lqinova, S. (2024). MOSLASHUVCHAN JISMONIY TARBIYAGA YORDAM BERUVCHI OMILLAR. Research and implementation, 2(6), 50-57.

21. Majidov, R. R., Boqiyev, F. H., Raximov, D. R., Saydaxmadov, A. V., Soliyev, I. S., & Abduqodirov, D. S. (2023). JISMONIY TARBIYA VA SPORT PEDAGOGIKASI DARS MASHG‘ULOTLARINI SAMARADORLIGINI OSHIRISHNING USULLARI. Educational Research in Universal Sciences, 2(1), 28-32.

22. Majidov, R. (2024). BOKSNING FIZIOLOGIK VA PSIXOLOGIK SAMARADORLIGINI ANIQLASH ASOSLARI. Research and implementation, 2(6), 39-42.

23. Nabiyev, A., & Majidov, R. M. R. (2024). MALAKALI BOKSCHILARNING HARAkat FAOLIYATIGA O‘RGATISH USULLARI. Research and implementation, 2(6), 35-38.

## ВОПРОСЫ МАСТЕРСТВА В ТВОРЧЕСТВЕ А.КАХХАРА

**Джуманиязова Интизор Давлатназар қизи**

Преподаватель кафедры русского языка и литературы НОУ "Университет-  
Маъмун" [intizor1828@mail.ru](mailto:intizor1828@mail.ru)

**Абдукаримова Гуласал Хурсанд кизи**

Студент 1 курса по направлению русского языка и литературы университета  
Мамун

**Камилова Гулираъно Хурматбековна**

Студент 1 курса по направлению русского языка и литературы университета  
Мамун

**Аннотация:** В этой статье рассматривается и анализируется сложный художественный мир писателя, некоторые произведения двух великих писателей своего времени - А.П.Чехова и А.Каххара. Несмотря на то, что их произведения сходны с тем, что они краткие и юмористические, можно взять их как объект сравнительного аспекта. Доказываются мастерство и творчество А. П. Чехова и А. Каххара, которые отличаются стилем и языком создания произведений.

**Ключевые слова:** новеллист, мастер, краткость, индивидуализация, лаконичность.

**Abstract:** This article examines and analyzes the complex artistic world of the writer, some of the works of two great writers of their time - A.P.Chekhov and A.Kakhkhar. Despite the fact that their works are similar in that they are brief and humorous, one can take them as an object of comparative aspect. The skill and creativity of A. P. Chekhov and A. Kakhkhar, who differ in the style and language of creating works, are proved.

**Keywords:** novelist, master, brevity, individualization, conciseness.

Имя Абдуллы Каххара хорошо известно читателям. Его плодотворная и многообразная деятельность — одно из наиболее ярких и значительных явлений в истории советской узбекской литературы.

Начав свой творческий путь в середине двадцатых годов, Абдулла Каххар становится одним из зачинателей современной узбекской прозы. Писатель большого и самобытного дарования, воспитанный на богатейшем наследии русской художественной литературы, он заслуженно считается основоположником и выдающимся мастером короткого рассказа. Высокое художественное мастерство, глубина проникновения в душевный мир героев, жизненно правдивое сочетание тонкого юмора с искренней, проникновенной лирикой — отличительные черты творческого почерка А. Каххара-новеллиста.

Путь Абдуллы Каххара как художника слова очень своеобразен. Это путь долгих поисков своего индивидуального стиля в самом широком значении этого слова. Успехи, достигнутые А. Каххаром на этом пути, весьма показательны, ибо они говорят не только о неуклонном росте и совершенствовании таланта писателя, но и о росте всей советской узбекской литературы, нашедшей в лице А. Каххара одного из своих наиболее самобытных и оригинальных выразителей.

Начав с подражательных сатирических стихов, фельетонов и написанных сухим языком газеты неумелых рассказов, А. Каххар, творчески осваивая традиции великих русских художников слова, создает высокохудожественные образцы новеллистического жанра.

Прокладывая пути этому новому в узбекской литературе жанру, А. Каххар стремится освоить его художественную специфику, его своеобразные внутренние закономерности.

Большую помощь в этом отношении оказывает ему работа над переводами на узбекский язык рассказов русских писателей и прежде всего рассказов А. П. Чехова. Можно без преувеличения сказать, что узбекский читатель своему знакомству с творчеством Чехова обязан прежде всего квалифицированным переводам А. Каххара. Среди них такие рассказы как «Маска», «Злоумышленник», «Тоска», «Надлежащие меры», «Налим», «Толстый и тонкий», «Каштанка», «Унтер Пришибеев», «Хамелеон», «Вышло», «Смерть чиновника», «Без заглавия».

Вдумчивая работа над переводами рассказов Чехова, а также знакомство с его литературными заметками и письмами позволяют А. Каххару войти в творческую лабораторию мастера русской новеллы, глубоко изучить отдельные приемы его индивидуальной творческой практики.

А. Каххар учится замечательному мастерству Чехова глубоко проникать в характеры своих героев, давать поразительно верную психологическую характеристику образа, жизненно правдиво сочетать тонкий юмор с глубокой проникновенной лирикой.

Осваивает А. Каххар и особенности творческой манеры А. П. Чехова, своеобразие его авторского почерка.

В связи с тем, что одной из отличительных особенностей чеховского рассказа является чрезвычайная сжатость, краткость, которую А. П. Чехов не случайно называет «сестрой таланта», рассказы писателя характеризуются необычайной экономией изобразительных средств. Эта экономия находит свое выражение прежде всего в обрисовке персонажей, действующих в рассказе. У Чехова портрет исчерпывается немногими, подчас одной, но весьма выразительной чертой, соответствующей характеристике внутреннего облика изображаемого персонажа. А. П. Чехов постоянно предостерегал писателей, работающих в области художественной прозы, особенно рассказа, от описательности, перечисления подробностей в портретной характеристике героя, указывая, что иногда меткий

удачно подмеченный штрих говорит об этом герое больше, чем подробное многоречивое описание его внешних и внутренних качеств.

В ранних рассказах А. Каххар предпочитает давать своим героям развернутую авторскую характеристику. Он, например, подробно рассказывает о неприглядном внешнем облике Фазилятой и ее духовном уродстве, являющемся «искусственным добавлением к ее естественным недостаткам» («Платоническая любовь»), обрисовывает внешний вид и одежду действующих лиц в рассказах «Мир молодеет», «Два закона» и др. Отличаются многословием и содержащиеся в ранних рассказах писателя описания внутренних качеств героев, их действий и поступков.

В более поздних рассказах А. Каххар почти не останавливается на авторской характеристике образа и показывает героев главным образом через их язык, их высказывания. Стремясь к предельной лаконичности, писатель, как правило, не дает описания внешности персонажа. Главное, на чем он сосредоточивает свое внимание, - это слова и поступки героя, которым дается психологически глубокая мотивировка. Характер персонажа, его взаимоотношения с другими действующими лицами, его переживания, смена настроения находят свое отражение не в авторском описании, а прежде всего в словах самого героя.

Дифференцируя язык изображаемых в рассказе персонажей, А. Каххар почти никогда не употребляет слов в неправильном, нелитературном произношении. В этом также, безусловно, сказывается влияние Чехова, никогда не прибегавшего к искажению слов, как к средству индивидуализации языка персонажа. «Язык должен быть прост и изящен, - писал А. П. Чехов брату Александру Павловичу, - лакеи должны говорить просто, без пушай и без теперича» . Только в одном рассказе «Больная» А. Каххар изображает речь ребенка - четырехлетней девочки, по-детски картавящей. Разбуженная на рассвете, она в полусне бормочет заученную ею со слов старой соседки молитву, искажая при этом трудные для ее произношения слова.

В большинстве же случаев А. Каххар не прибегает к такого рода средству индивидуализации языка персонажей. Так, например, в рассказе «Внук» А. Каххар прекрасно передает язык ребенка, совершенно не прибегая к искажению слов:

« - А ну-ка, внучек, подойди сюда! Садись и кушай.

Ялта подошел, сел и, поворотив ложкой плов, сморщил носик:

— Это же вчерашний плов, ну-у...

— Да, внучек, вчерашний. Ешь, надо быть послушным. Оставь свой самолет, играть потом будешь.

— А я вчерашний плов есть не буду!»

Работая над ясностью и четкостью языка, писатель следует определенной тенденции, а именно — максимальному сближению языка своих персонажей с живой разговорной речью. Герои Каххара говорят, используя такие конструкции, такие стилистические обороты, которые свойственны устной речи. Для этой последней характерна большая простота синтаксиса, отрывочность, яркая эмоциональная окраска. Кроме того, А. Каххар часто вводит в язык своих героев весьма употребительные в живой узбекской речи специфические междометия и восклицания, богатую и выразительную идиоматику, придающую героям и событиям ярко выраженный национальный колорит.

Отточенность и меткость речевой характеристики персонажей делают лучшие из созданных писателем образов необычайно яркими, почти осязаемыми. А. Каххар не просто описывает своих героев, а поистине живописует их, и это умение «живописать», которое, по справедливому замечанию А. Н. Толстого, является признаком большого мастерства и даровитости художника, придает героям А. Каххара большую естественность и впечатляющую силу.

Так как в большинстве рассказов А. Каххара центр тяжести лежит на диалоге, то авторской речи писателя часто отводится подчиненная роль, но, тем не менее, значение ее в рассказе очень велико и характер ее различен.

В ранних рассказах писателя, как мы уже отмечали выше, часто встречались отступления от автора, иначе — авторские ремарки, в которых А. Каххар, тогда еще недостаточно владевший мастерством художественной композиции, выражал идейный замысел своего произведения или свое отношение к выведенным им персонажам («Заблудший», «Соперник»). В ремарках иногда содержались замечания писателя, касающиеся того или иного события, о котором говорится в рассказе, пояснения к нему, часто построенные на сравнениях и носящие характер обобщения. Например, рассказывая о веселой и непринужденной болтовне девушек с приехавшим из города джигитом («Мир молодеет»), А. Каххар пишет:

«Девушки переговаривались между собой и пересмеивались; если в среду джигитов войдет одна девушка, ее вес в беседе увеличивается, однако, если, как, например, в данном случае, в среду пяти девушек войдет один джигит, они не обращают на него внимания. Он оказывается слабым, жалким, затерянным в уголке».

#### Вывод

Творчество А. Каххара — важный и ценный вклад в историю родной литературы, где писатель прочно занял одно из ведущих мест. Его произведения, вошедшие во все хрестоматии и учебные пособия по советской узбекской литературе, с любовью изучаются молодежью республики.

Человек большого личного обаяния, подкупающе искренний в своих произведениях, А. Каххар необычайно требователен к себе и неутомим в своих творческих исканиях.

Думается, что не будет преувеличением сказать, что как новеллист А. Каххар создал в узбекской литературе свою школу. Творческие принципы, разработанные А. Каххаром, с успехом применяют в своих рассказах писатели нового поколения Аббас Мухитдин, Шухрат, Хаким Назир, Саид Ахмад.

Произведения А. Каххара, которые становятся благодаря переводам достоянием всесоюзного читателя, приобретают все большую и большую популярность. И безусловно — лучшие из творений писателя, рожденные его самобытным национальным талантом, с честью выдержат самое трудное испытание — испытание временем.

#### ИСПОЛЬЗОВАННАЯ ЛИТЕРАТУРА:

- 1.1971.Абдулла Каххар. Собр.сочин. в 6 томах..т.6. (р.238). Ташкент
- 2.Бердников. И. Чехов. М.:ЖЗЛ 1978
- 3.Каххар А. Рассказы. — М., 1960.
- 4.Салаев, К. Б. Абдулла Каххар — талантливый рассказчик / К. Б. Салаев. / Молодой ученый. — 2017.
- 5.И.В.Боролина Государственное издательство художественной литературы УзССР Т.-1957
6. Mamatkadirovna K. N. TALABALARINI DARSDAN TASHQARI TARBIYAVIY TADBIRLAR ASOSIDA MULOQOT MADANIYATIGA TAYYORLASH. – 2022.
- 7.Mamatkadirovna K. N. JARAYONIDA TALABALARNING KOMMUNIKATIV FAOLIYATINI SHAKILLANTIRISHDA TA'LIM INFORMASION

TEKNOLOGIYADAN FOYDALANISH //Ta’lim fidoyilari. – 2022. – T. 18. – №. 5. – С. 338-341.

8.Mamatkadirovna N. K. Pedagogical system of development of culture of international communication in students //ACADEMICIA: An International Multidisciplinary Research Journal. – 2021. – T. 11. – №. 11. – С. 245-247.

9.Mamatkadirovna A. K. et al. Translation as a Special Type of Language and Intercultural Communication //JournalNX. – С. 176-180.

10.Kadamzhanovna, A.N.(2023). ORIENTALISMS IN THE WORKS OF GAFUR GULAM (BY THE MATERIAL OF THE STORY" MISCLE"). Open Access Repository 4 (03), 63-67

11.Z Madraximova,Z & Ablaeva, N.(2022).CHARACTERISTICS OF LERMONTOV'S WORKS" HERO OF OUR TIME". Science and Innovation 1 (8), 1843-1845 2022

12.Madraximova,Z & Ablaeva, N. (2022)ХАРАКТЕРИСТИКА ПРОИЗВЕДЕНИЯ ЛЕРМОНТОВА" ГЕРОЙ НАШЕГО ВРЕМЕНИ".Science and innovation 1 (В8), 1843-1845 2022

13.Аблаева, Н.К.(2022).Сопоставительный анализ русских и узбекских пословиц. Ta’lim fidoyilari 6 (7), 687-691

14.Madraximova Zebo. (2023). DEATH GLORY OF THE WRITER. JOURNAL OF SCIENCE, RESEARCH AND TEACHING, 2(5), 104–106.

15. To’lqinova, S. (2024). Taekwondo sport turining yosh avlodni jismoniy rivojlanishdagi o‘rni. Research and implementation, 2(5), 62-66.

16. To’lqinova, S. (2024). Paralimpiya taekvondochilarining jismoniy tayyorgarligini o‘rganish. Research and implementation, 2(5), 134-138.

17. To’lqinova, S. (2024). MOSLASHUVCHAN JISMONIY TARBIYAGA YORDAM BERUVCHI OMILLAR. Research and implementation, 2(6), 50-57.

18. To’lqinova, S. (2024). PARALIMPIYA TAEKVONDO BO‘YICHA MASTER-KLASSDAGI PSIXOLOGIK HIMOYA VA UNING ASOSIY XUSUSIYATLARI. Research and implementation, 2(6), 58-63.

19. Tulkinova, K. T. (2023). DIRECTING STUDENTS TO THE PROFESSIONS BY INVOLVING THEM IN CLUBS IN THEIR FREE TIMES. Confrencea, 6(6), 301-305.

20. Tolqunovna, T. X. (2023). Development of students' professional interests based on an innovative approach. Journal of Pedagogical Inventions and Practices, 19, 157-159.

---

**SUYAK QADIG‘I HOSIL BÒLISH PATOLOGIYALARNI ERTANGI  
DAVRLARDA ANIQLASH VA DAVOLASH****Latibjonov Azizbek Erkinjon o‘g‘li***Farôna jamoat salomatligi tibbiyot instituti travmatologiya va ortopediya kafedrası*

**Anotatsiya:** Osteoporozdan skelet displaziyalarigacha bo‘lgan kasalliklar spektrini o‘z ichiga olgan suyak shakllanishi patologiyalari turli xil etiologiyalari va klinik ko‘rinishlari tufayli sog‘liqni saqlashda jiddiy muammolarni keltirib chiqaradi. Ushbu holatlarning bemorlarning hayot sifatiga ta‘sirini yumshatish uchun erta aniqlash va aralashuv juda muhimdir. Ushbu maqola suyak shakllanishi patologiyalari uchun diagnostika usullari va davolash strategiyalaridagi so‘nggi yutuqlarni o‘rganadi, bu kasalliklarni boshqarishning istiqbolli kelajagi haqida tushuncha beradi.

**Kalit so‘zlar:** *Suyak shakllanishi patologiyalari, osteoporoz, diagnostika usullari, davolash strategiyalari, molekulyar tasvirlar, aniq tibbiyot.*

**Kirish.** Suyak - bu dinamik to‘qima bo‘lib, hayot davomida uzluksiz qayta qurish jarayoni sodir bo‘ladi, bu osteoblast vositachiligida suyak shakllanishi va osteoklast tomonidan boshqariladigan suyak rezorbsiyasi o‘rtasidagi nozik muvozanat orqali tartibga solinadi. Ushbu muvozanatning buzilishi suyak zichligining pasayishidan suyakning anormal o‘shishigacha bo‘lgan son-sanoqsiz patologiyalarga olib keladi. Sohadagi sezilarli yutuqlarga qaramay, ushbu kasalliklarni dastlabki bosqichlarida aniq aniqlash va samarali davolash usullarini taqdim etishda qiyinchiliklar mavjud.

Sizning suyaklaringiz tanangiz tuzilishining asosi bo‘lib, a‘zolaringiz va mushaklaringizni quvvat, qo‘llab-quvvatlash va himoya qiladi. Suyakning optimal sog‘lig‘ini saqlash sizning umumiy farovonligingiz uchun juda muhimdir, chunki bu sizga erkin harakatlanish, faol qolish va sinish va osteoporoz kabi zaiflashuvchi sharoitlardan qochish imkonini beradi. Ushbu keng qamrovli qo‘llanmada biz suyak shakllanishining nozik tomonlari, unga ta‘sir qilishi mumkin bo‘lgan keng tarqalgan patologiyalar va tayanch-harakat sog‘lig‘ini saqlashda erta aniqlash va davolashning ahamiyatini o‘rganamiz.

Suyak shakllanishi va patologiyalarini tushunish, shuningdek, osteogenez deb ham ataladi, bu turli hujayralar, gormonlar va minerallarning o‘zaro ta‘sirini o‘z ichiga olgan murakkab va dinamik jarayon. Suyak hosil qiluvchi hujayralar bo‘lgan osteoblastlar skelet tuzilishini qurish va qayta qurish uchun tinimsiz ishlaydi, osteoklastlar esa suyakni so‘rib oladigan hujayralar nozik muvozanatni saqlashga yordam beradi. Ushbu muvozanat buzilganda, turli patologiyalar paydo bo‘lishi mumkin, bu esa suyaklarning zaiflashishiga, sinish xavfining oshishiga va harakatchanlikning buzilishiga olib keladi.

Suyak salomatligida erta aniqlashning ahamiyati va suyak bilan bog‘liq patologiyalarni erta aniqlash samarali davolash va uzoq muddatli asoratlarning oldini olish uchun juda muhimdir. Ushbu shartlarni dastlabki bosqichlarida aniqlash orqali sog‘liqni saqlash mutaxassisleri maqsadli aralashuvlarni amalga oshirishlari, davolash strategiyalarini optimallashtirishlari va suyak sog‘lig‘ini va umumiy hayot sifatini saqlashga yordam berishlari mumkin.

Suyak shakllanishiga ta‘sir qiluvchi umumiy patologiyalar.

**Osteoporoz:** Suyak massasi va zichligining yo'qolishi bilan tavsiflangan progressiv holat, ayniqsa son, umurtqa pog'onasi va bilakdagi sinish xavfining oshishiga olib keladi.

**Paget kasalligi:** suyaklarning g'ayritabiiy qayta tuzilishiga olib keladigan kasallik, bu suyaklarning kattalashishi, zaiflashishi va deformatsiyasiga olib keladi.

**Osteogenez nomukammalligi:** kollagen ishlab chiqarish va tuzilishiga ta'sir qiluvchi, suyaklarning mo'rtlashishiga va sinish xavfini oshiradigan genetik holat.

**Raxit:** D vitamini, kaltsiy yoki fosfat etishmovchiligi, ayniqsa bolalarda suyak mineralizatsiyasi va o'sishiga putur etkazishi mumkin.

**Osteomalaziya:** raxitning kattalar shakli, mineralizatsiya etishmasligi tufayli suyaklarning yumshashi bilan tavsiflanadi.

**Osteonekroz:** suyak to'qimalarining o'limi, ko'pincha qon ta'minoti buzilganligi sababli bo'g'imlarda og'riq va kollapsga olib kelishi mumkin.

Suyak salomatligini baholash uchun diagnostika usullari

Suyak sog'lig'ingizni to'g'ri baholash suyak patologiyalarini erta aniqlash va samarali davolash uchun juda muhimdir. Tibbiyot mutaxassislari turli diagnostika usullaridan foydalanishlari mumkin, jumladan:

**Suyak densitometriyasi (DXA):** Suyak mineral zichligini (BMD) o'lchaydigan va osteoporoz yoki kam suyak massasini aniqlashga yordam beradigan invaziv bo'lmagan ko'rish testi.

**Biokimyoviy markerlar:** qon va siydik sinovlari suyaklarning shakllanishi va rezorbsiyasi bilan bog'liq bo'lgan maxsus moddalar darajasini o'lchaydi, bu sizning suyak metabolizmingiz haqida ma'lumot beradi.

**Radiografik tasvirlar:** rentgen nurlari, kompyuter tomografiyasi (KT) va magnit-rezonans tomografiya (MRI) suyak tuzilishini ko'rishga, anormalliklarni aniqlashga va kasallikning rivojlanishini kuzatishga yordam beradi.

**Suyak biopsiyasi:** batafsil tahlil qilish uchun suyak to'qimalarining kichik namunasini olib tashlashni o'z ichiga olgan minimal invaziv protsedura.

Suyak patologiyalarini davolash imkoniyatlari

Siz duch kelgan o'ziga xos suyak patologiyasiga qarab, sog'liqni saqlash guruhi bir qator davolash usullarini tavsiya qilishi mumkin, jumladan:

**Farmakologik aralashuvlar:** Bifosfonatlar, denosumab va teriparatid kabi suyak metabolizmini maqsad qilgan va suyak shakllanishiga yordam beradigan dorilar.

**Oziqlanish va turmush tarzini o'zgartirish:** kaltsiy, D vitamini va boshqa muhim oziq moddalarni etarli darajada iste'mol qilishni ta'minlash, shuningdek, suyaklarni qayta tiklashni rag'batlantirish uchun og'irlikni ko'taruvchi mashqlarni bajarish.

**Ortopedik aralashuvlar:** strukturaviy anormalliklarni bartaraf etish yoki funktsiyani tiklash uchun bo'g'imlarni almashtirish, sinishlarni tuzatish va osteotomiya kabi jarrohlik muolajalar.

**Reabilitatsiya va jismoniy terapiya:** mushaklar kuchini, moslashuvchanligini va muvozanatini yaxshilash, yiqilish va sinish xavfini kamaytirish uchun maxsus dasturlar.

Suyak salomatligi uchun ortopedik aralashuvlar

Ortopedlar suyak bilan bog'liq patologiyalarni boshqarishda hal qiluvchi rol o'ynaydi. Ular funktsiyani tiklash, og'riqni engillashtirish va suyaklarni davolash va qayta qurishni



rag'batlantirish uchun bo'g'imlarni almashtirish, sinishlarni aniqlash va suyakni payvandlash kabi turli xil jarrohlik usullarini qo'llashlari mumkin.

Singanlarning oldini olish va suyaklarni qayta qurishni rag'batlantirish strategiyalari

Kuchli, sog'lom suyaklarni saqlash sinish xavfini kamaytirish va tayanch-harakat tizimining optimal ishlashini ta'minlash uchun juda muhimdir. Bunga erishish uchun strategiyalar quyidagilarni o'z ichiga oladi:

**Og'irlikni ko'tarish mashqlari:** yurish, yugurish va kuch mashqlari kabi suyaklaringizga stress qo'yadigan, osteoblastlarni yangi suyak qurishga undaydigan mashqlar.

**Oziqlantirish bo'yicha fikrlar:** kaltsiy, D vitamini va oqsil, magniy va fosfor kabi suyakni qo'llab-quvvatlovchi boshqa oziq moddalarni etarli darajada iste'mol qilishni ta'minlash.

**Yiqilishning oldini olish:** muvozanatni, muvofiqlashtirishni va mushaklar kuchini yaxshilash, shuningdek, yiqilish va keyingi sinish xavfini kamaytirish uchun atrof-muhitdagi xavflarni bartaraf etish.

**Suyak uchun qulay turmush tarzini tanlash:** spirtli ichimliklarni haddan tashqari iste'mol qilishdan saqlanish, chekishni tashlash va diabet va qalqonsimon bez kasalliklari kabi suyak sog'lig'iga ta'sir qilishi mumkin bo'lgan surunkali kasalliklarni boshqarish.

Suyak zichligi va mineralizatsiyaning mushak-skelet tizimining salomatligidagi roli

Suyak zichligi va mineralizatsiyasi sizning umumiy suyak salomatligingizning hal qiluvchi ko'rsatkichidir. Suyak mineral zichligi pastligi (BMD) osteoporoz kabi kasalliklarning o'ziga xos belgisidir, bu sizning sinish xavfini sezilarli darajada oshirishi va harakatchanligingiz va mustaqilligingizni buzishi mumkin. Muvozanatli ovqatlanish, og'irlikni ko'taruvchi mashqlar va maqsadli aralashuvlar orqali optimal suyak zichligi va mineralizatsiyasini saqlab qolish sizning tayanch-harakat sog'lig'ingizni saqlashga va suyak bilan bog'liq patologiyalar yukini kamaytirishga yordam beradi.

Osteoporoz, suyak massasi va zichligining yo'qolishi bilan tavsiflangan progressiv holat, ayniqsa keksa odamlar orasida sog'liqni saqlashning asosiy muammosidir. Ushbu zaiflashuvchi kasallik sinish xavfining oshishiga, harakatchanlikning pasayishiga va hayot sifatining pasayishiga olib kelishi mumkin. Osteoporozni erta aniqlash va kompleks davolash ushbu halokatli oqibatlarining oldini olish va suyak sog'lig'ini saqlash uchun juda muhimdir.

**Suyak salomatligini baholash uchun klinik baholashlar:** Suyak sog'lig'ini baholash va har qanday asosiy patologiyalarni aniqlash uchun keng qamrovli klinik baholash juda muhimdir. Sizning sog'liqni saqlash guruhingiz quyidagilarning kombinatsiyasidan foydalanishi mumkin:

Tibbiy tarix: Suyak bilan bog'liq sharoitlar, sinishlar va xavf omillarining shaxsiy va oilaviy tarixini ko'rib chiqish.

**Jismoniy tekshiruv:** Suyak va bo'g'imlarning funksiyasini, mushaklar kuchini va umumiy mushak-skelet tizimining sog'lig'ini baholash.

**Diagnostik tasvirlash:** suyak zichligini o'lchash va strukturaviy anormalliklarni aniqlash uchun suyak densitometriyasi (DXA), rentgen nurlari, KT va MRI.

**Laboratoriya testlari:** suyak shakllanishi, rezorbsiyasi va mineral almashinuvi belgilarini baholash uchun qon va siydik sinovlari.

Suyak metabolizmini yaxshilash uchun aralashuv strategiyalari

Proaktiv aralashuv strategiyalari sizga optimal suyak sog'lig'ini saqlashga yordam beradi va suyak bilan bog'liq patologiyalar xavfini kamaytiradi. Bularga quyidagilar kiradi:

Ratsiondagi o'zgarishlar: muvozanatli dieta yoki qo'shimchalar orqali kaltsiy, D vitamini va suyakni qo'llab-quvvatlovchi boshqa oziq moddalarni etarli darajada iste'mol qilishni ta'minlash.

**Mashq qilish rejimlari:** Suyak shakllanishi va qayta tuzilishini rag'batlantirish uchun yurish, yugurish va kuch mashqlari kabi og'irlikni ko'taruvchi mashqlarni o'z ichiga oladi.

**Farmakologik muolajalar:** Bifosfonatlar, denosumab va teriparatid kabi suyak metabolizmini yo'naltiruvchi va suyak yo'qolishini oldini oluvchi dorilar.

**Hayot tarzini o'zgartirish:** chekishni tashlash, spirtli ichimliklarni iste'mol qilishni cheklash va suyak sog'lig'iga ta'sir qilishi mumkin bo'lgan surunkali kasalliklarni boshqarish.

Suyak salomatligingiz uchun bugun mas'ul bo'ling! Suyak bilan bog'liq har qanday asosiy patologiyalarni aniqlash va optimal tayanch-harakat funksiyasini saqlab qolish uchun shaxsiylashtirilgan davolash rejasini ishlab chiqish uchun sog'liqni saqlash mutaxassisi bilan keng qamrovli baholashni rejalashtiring. Kech bo'lguncha kutmang - kuchli va sog'lom kelajak sari birinchi qadamni tashlang.

#### XULOSA.

Suyak shakllanishi patologiyalarini aniqlash va davolashning kelajagi fanlararo hamkorlik va texnologik innovatsiyalardan kelib chiqadigan misli ko'rilmagan imkoniyatlar bilan tavsiflanadi. Ilg'or tasvirlash usullari va molekulyar tushunchalar kuchidan foydalangan holda, sog'liqni saqlash sohasi mutaxassislari erta va aniqroq tashxis qo'yishlari mumkin, bu esa o'z vaqtida aralashuv va shaxsiylashtirilgan davolash strategiyalarini yaratish imkonini beradi.

Suyak sog'lig'ini boshqarishning ushbu yangi davriga kirishar ekanmiz, suyak kasalliklarining asosiy mexanizmlarini ochib berishga va ilmiy kashfiyotlarni klinik amaliyotga o'tkazishga qaratilgan tadqiqot ishlariga ustuvor ahamiyat berish zarur. Birgalikda sa'y-harakatlar orqali biz suyak patologiyalari xavfi ostida bo'lgan odamlar skeletlari topildi va umumiy farovonlikni yaxshilaydigan proaktiv yordam oladigan kelajakka intilamiz.

#### FOYDALANILGAN ADABIYOTLAR

1. Volnuxin EV, Galushko EA, Bochkova AG va boshqalar Rossiyada revmatologning haqiqiy amaliyotida ankilozan spondilitning klinik xilma-xilligi (1-qism).

Ilmiy va amaliy revmatologiya. 2012;(2):44-9

2. Smirnov AV, Erdes ShF. Optimallashtirish Ankilozning rentgen diagnostikasi

Klinik amaliyotda spondilit-tos suyagining panoramali fotosuratining ahamiyati. Ilmiy va amaliy revmatologiya. 2015;53(2):175-81.

3. To'liqinova, K. T. (2023). O'QUVCHILARNI BUSH VAQTLARIDA TO'G'RAKLARGA CHALLASH ARAKA KASBLARGA YO'NALISH. Conference, 6(6), 301-305.

4. To‘lqunovna, T. X. (2023). Talabalarning kasbiy qiziqishlarini innovatsion yondashuv asosida rivojlantirish. *Pedagogik ixtirolar va amaliyotlar jurnali*, 19, 157-159.

5. Nabiyev, A., & Majidov, R. M. R. (2024). MALAKALI BOKSCHILARNING HARAKAT FAOLIYATIGA O‘RGATISH USULLARI. *Research and implementation*, 2(6), 35-38.

**EKSTRAKTSIYA JARAYONINI AVTOMATLASHTIRISH VA BOSHQARISH****Abduraxmonov O.R.***t.f.d., professor, Buxoro muhandislik texnologiya instituti***Sodiqova P.B.***Buxoro muhandislik texnologiya instituti magistranti*

**Annotatsiya.** *Yog` olishda ekstraksiya jarayonida ishlatiladigan erituvchi sifatida karbonat angidrid ishlatiladi. Karbonat angidridning afzalliklari uning arzonligi , ekologik toza va odatda xavfsiz deb tan olingan. Yana bir afzalligi shundaki, karbonat angidrid xona haroratida gazsimon va oddiy bosimda tiklanadi. Bundan tashqari, CO<sub>2</sub> ekstraksiya jarayonida oksidlovchi bo`lmagan holda past haroratlarda ishlashi mumkin, o`simlik moylarining termal degedratsiyasini va oksidlanishini oldini oladi. Biroq ekstraksiya jarayonida CO<sub>2</sub> dan foydalanish kamchiliklardan holi emas. Asosiy qiyinchilik shundaki, o`ta kritik CO<sub>2</sub> past polaritega ega. CO<sub>2</sub> qazib olishda yuqori energiyaga ega qurilmalarni sotib olish uchun yuqori investitsiya xarajatlari zarurligi ham eng asosiy kamchilik sanaladi.*

**Kalit so`zlar:** *ekstraksiya jarayoni, harorat, ekstraksiya tezligi, avtomatlashtirish sxemasi, ekstraktor, eritkichning sarfi.*

**Kirish.** Qisman erituvchi va qaynatgich (kipyatilnik) solingan kolbaga qaytar sovitgichli maxsus nasadka ulanadi. Chinni kosachaga 15-20 ta chigit mag`zidan solib to`la maydalanadi. Kattaroq filtr qog`ozga maydalangan chigit mag`zi solinib, yo`g`onligi 1 sm cha qilib yaxshilab o`raladi va ip bilan 4 tomondan bog`lanadi. Tayyorlangan o`rani (gilza)ni nasadkaning ichiga qo`ying. Kolbadagi erituvchini qaynaguncha qizdiriladi, erituvchi avval bug`lanib, so`ng asta sekin nasadkada yig`iladi, uning yonidagi naychalarga xam erituvchi to`planib qoladi. Suyuqliklar yuzasi me`yordan oshgach, yig`ilgan suyuqlik kolbaga tushadi. Shunday qilib, modda uzluksiz ekstraksiyalana boradi (1,5-2soat). Ekstraksiyalangan suyuqlikning erituvchisi oddiy atmosfera bosimida haydaladi, unda kolba tubida moy qoladi.

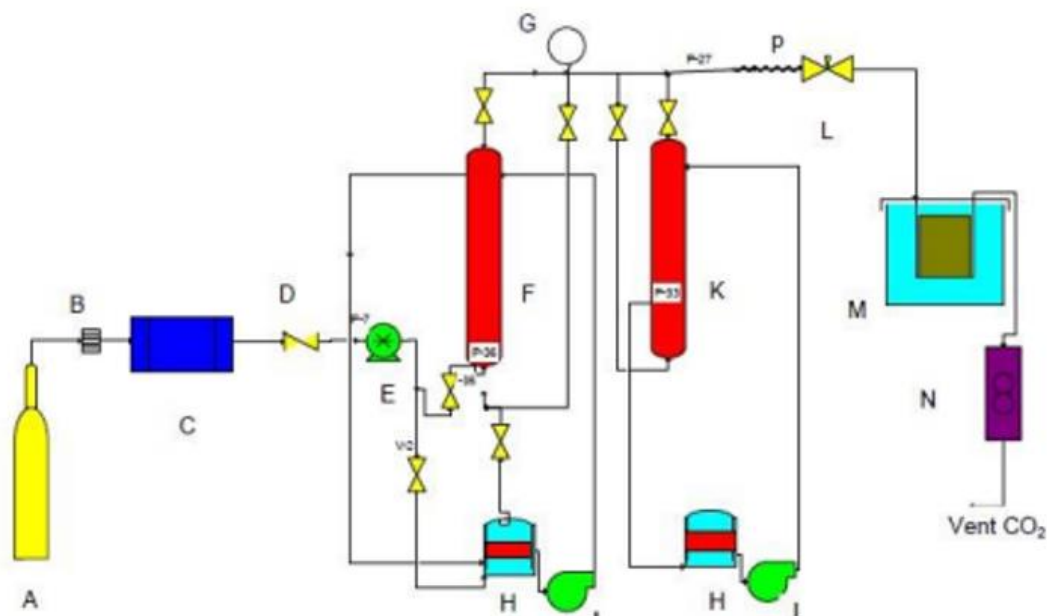

Bunda A - CO<sub>2</sub> sistema;

- B – filter;
- C – kondensat;
- D – tekshiruv klapani;
- E – nasos;
- F – sistema;
- G – bosim o`lchagich;
- H – issiq vanna;
- I – suv nasosi;
- K – ekstraksiyon kolonna;
- L – klapan;
- M – namuna olish idishi;
- N – elektr qarshiligi (gaz o`lchagich);
- P – temperaturani nazorat qiluvchi klapan.

Karbonat anhidrid A nuqtadan filter (B) orqali C nuqtada kondensatlanadi va nasos (E) orqali sistema(F) ga yuboriladi. Sistemadagi bosim bosim o`lchagich (G) orqali o`lchanadi va mahsulot ekstraksiyon kolonna(K) ga yuboriladi. Ekstraksiya nasos orqali isitilib, Ekstraksiyadan ajratilgan yog` olinib, Karbonat anhidrid qaytib boshiga jarayonni qayta boshlashga yuboriladi. Ekstraksiyon kolonnadagi harorat P nuqtadagi klapan orqali nazorat qilinadi. Ekstraksiyon kolonnadagi harorat 33-35<sup>0</sup>C oralig`ida bo`lishi kerak. Sistemadagi bosim esa 38-40 Pa oralig`ida bo`lishi kerak. [1]

Ekstraksiyaga ta`sir etuvchi omillar:

#### 1)Temperatura

Ekstraksiya harorati ekstraksiya tezligiga katta ta'sir ko'rsatadi. Ekstraksiya harorati oshishi bilan moylar va erituvchilar orasidagi yopishqoqlik pasayadi va ekstraksiya tezligi oshadi. Ammo ekstraksiya harorati juda yuqori bo'lsa, gazlashtiruvchi erituvchining

miqdori va ekstraktordagi bosim ortadi, ishlab chiqarish jarayonida erituvchining yo'qolishi ortadi. Ekstraksiya haroratini erituvchi distillash oralig'ining dastlabki qaynash nuqtasidan taxminan 5 °C dan past bo'lishini nazorat qilish kerak.

## 2) Erituvchilar miqdori

Ekstraksiya jarayonida erituvchilarning miqdori muhim rol o'ynaydi. Umuman olganda, erituvchilar miqdori qanchalik ko'p bo'lsa, ekstraksiya tezligi shunchalik yuqori bo'ladi va kekdagi qoldiq yog' miqdori past bo'ladi, lekin aralash yog'ning konsentratsiyasi past bo'ladi. Shuning uchun biz erituvchilarning tegishli miqdorini tanlashimiz kerak. Oddiy yog' olish uchun erituvchi nisbati (0,8-1): 1. Aralashirilgan yog' konsentratsiyasi 18-25% ga yetishi kerak.

## 3) Ekstraksiya vaqti

Ekstraksiya vaqti yog'lar va erituvchilarning to'liq aralashishini ta'minlashi kerak. Biroq, ishlab chiqarish muddati uzaytirilganda, qoldiq yog' miqdori asta-sekin kamayadi va yog'ning yog'siz tarkibi ortadi. Yog' olish jarayonida biz ishlab chiqish vaqtini nazorat qilishimiz va tortdagi qoldiq yog' miqdori milliy standartga mos kelishini ta'minlashimiz kerak [2].

Moy xomashyosidan o'simlik yog'ini olish uchun sanoatda ketma-ket yog'sizlantirish usuli bilan uzluksiz ekstraksiyalash juda keng qo'llanilmoqda. Bu usul erituvchining va ekstraksiyalanuvchi materialni qarama-qarshi yo'naltirish printsipiga asoslangan. Ketma-ket yog'sizlantirish usulining qo'llanilish jarayonini bitta apparatda olib borishga, konsentratsiyalangan mistella olishga, ekstraksiyalashning davom etish vaqtini qisqartirishga, energiya sarflarini va eritkich isrofini ancha kamaytirishga imkon beradi. Uzluksiz ekstraksiyalash jarayoni masalan, ekstraksiyalanuvchi materialni karama-qarshi oqimda harakatlanuvchi eritkichga botirish usuli bilan amalga oshirilishi mumkin. Bunday turdagi ekstraktorlarga ND-1250 vertikal shnekli ekstraktorlar kiradi [3].

Botirish usuli bo'yicha uzluksiz ekstraksiyalashning texnologik jarayonini kurib chikamiz. Ekstraksiyalanuvchi material transportyor 1 vositasida ekstraktor 2 yuklash kolonnasiga uzatiladi, keyin yuklash kamerasining shnek bilan ekstraktorning gorizontal shnekigacha pastga uzatiladi. Gorizontal shnek materialni ekstraksion kolonnaga uzatadi, bu yerda xam u shnek yordamida eritkichning qarshi oqimi vositasida yuqoriga ko'tariladi. Eritkich idishi 1 dan nasoslar 2 yordamida eritkich benzosuv ajratkich 3 orqali issiqlik almashgich 4 ga uzatiladi, u yerda isitiladi va ekstraksion kolonnaning yuqori qismiga keladi.

Yog'sizlantirilgan material - kunjara (shrot) ekstraksion kolonnaning yuqori qismida joylashgan chiqaruvchi qurilma 7 yordamida toster 8 ga uzatiladi, unda shrotdan eritkich haydaladi. Eritkich va suv bug'lari skrubber 9 orqali kondensatorlarga keladi, shrot esa chiqaruvchi shnek 10 yordamida namlovchi shnek 11 va pnevmotrapsportyor bilan shrot elevatoriga uzatiladi [4].

Ekstraksiyalashning texnologik jarayonini taxlil etish shuni ko'rsatadiki, uni avtomatlashtirish sxemasi ekstraktorga berilayotgan eritkichning sarfini va temperaturasini

avtomatik rostdlashni; ekstraktorning yuklanish kolonnasida ekstraktlanuvchi material sathini rostdlashni; ekstraktorning yuklanish oqimida eritkichning, ekstraksiyalanuvchi materialning, toster changlaridan va namlovchi shnekdan chiqishdagi shrotning, kollektorlardagi bug'ning temperaturalarini avtomatik nazorat qilishni; ekstraktorning yuklanish kolonnasi yuqori qismida, skrubber gaz yo'lida siyraklanishlarni rostdlashni; nasoslar ishlaydigan liniyada, suv ajratkichda, eritkich isitkichiga bug' uzatish liniyasida bosimlarni nazorat qilishni; ikkilamchi eritkich bakidagi sathni nazorat qilishni; eritkichning havodagi va shrotdagi foiz hisobidagi miqdorlari haqida avtomatik signal berishni nazarda tutishi kerak.

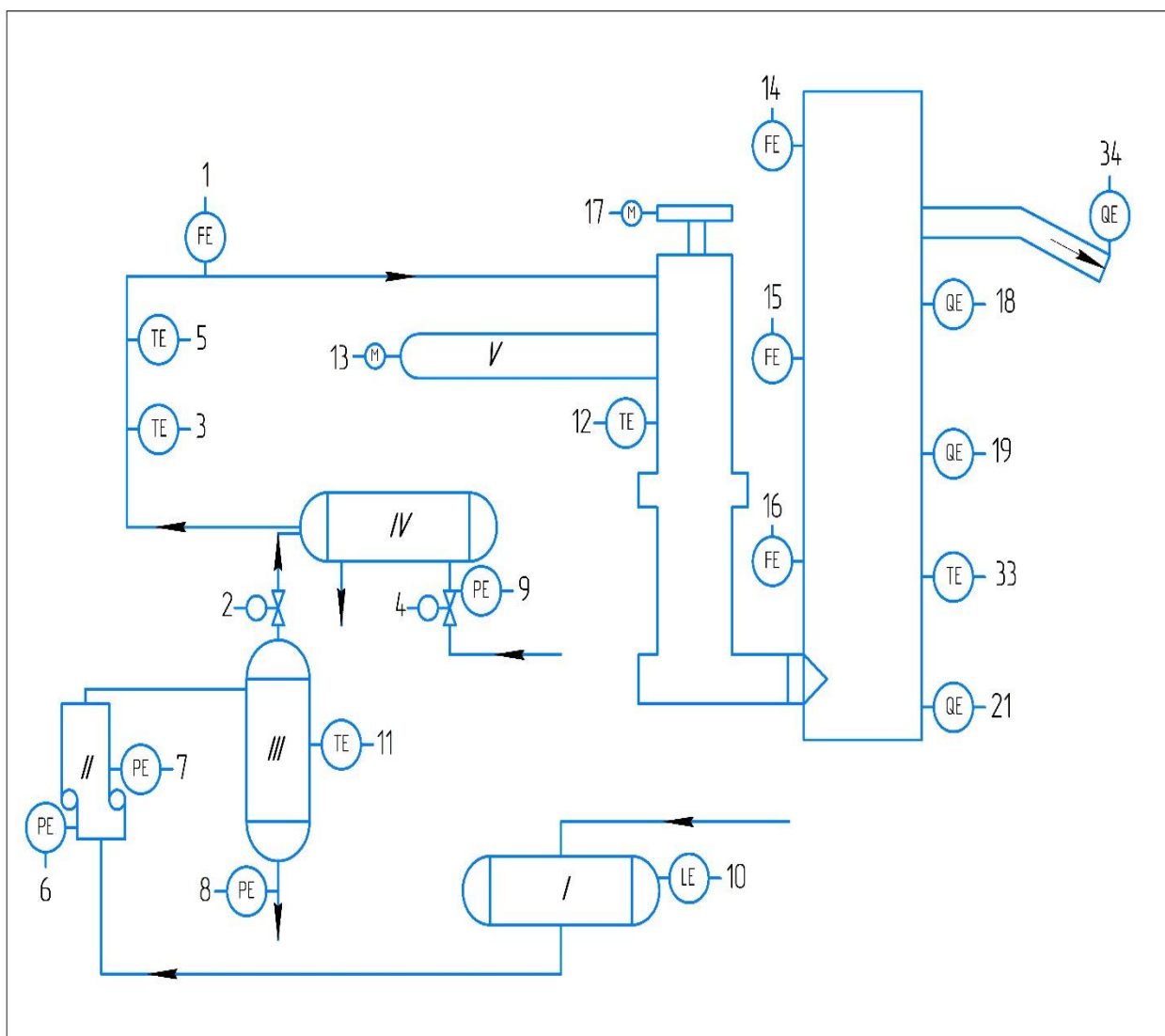

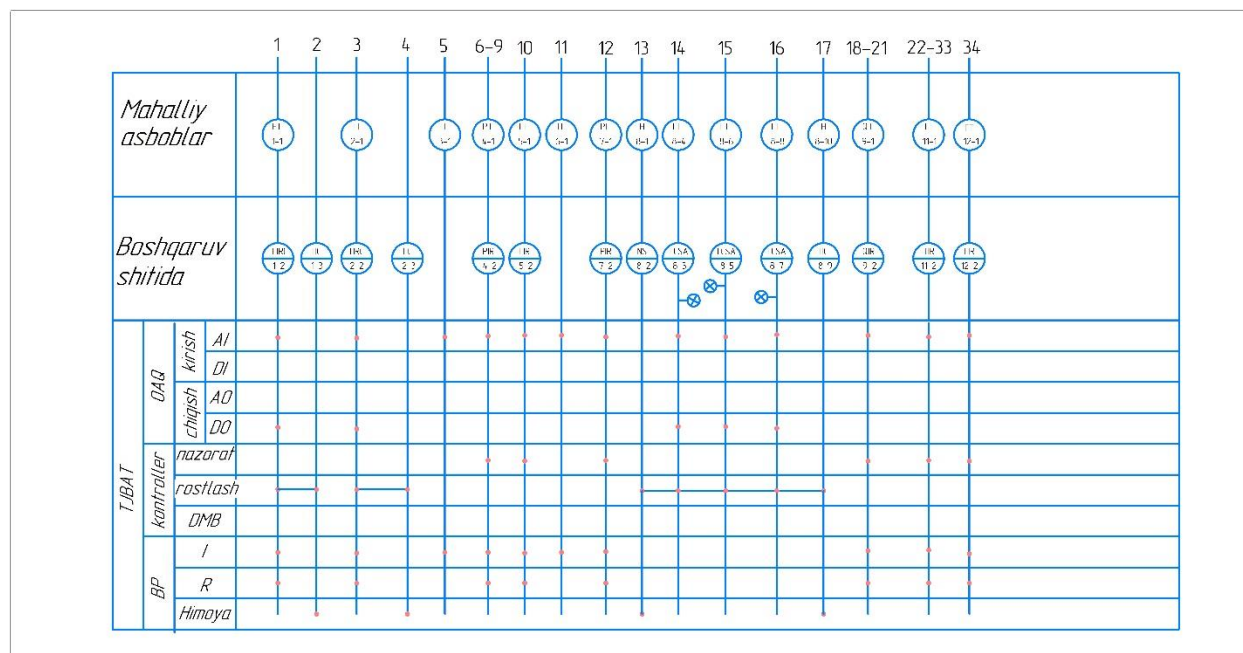

**2-Rasm.** Ekstraksiya jarayonini avtomatlashtirilgan funksional sxemasi

Eritkich sarfini barqarorlashtirishni avtomatik sistemasi DKN turidagi diafragma 1a dan, 13 DD11 turidagi difmanometr 1b dan, PV 10. 1E turidagi ikkilamchi asbob 1v dan, unga boshqarish stantsiyasi 1d kiritilgan (sxemada shartli ravishda alohida ko'rsatilgan) PR3-31 turidagi rostlovchi blok 1g dan va 25 g 30 NJ (V3) turidagi rostlovchi membrana klapani 1e dan iborat bo'lib, bu klapan eritkichning idishga qaytib tushish liniyasida o'rnatilgan [5].

Sistema quyidagicha ishlaydi. Ikkilamchi asbob 1a ga kiritilgan zadatchik (topshirgich) yordamida, eritkich sarflashning berilgan qiymati o'rnatiladi. Rejimlar almashlab ulagich (pereklyuchateli) avtomatik rostlash xolatiga o'tkaziladi. Sarflashning berilgan qiymatiga proporsional pnevmatik signal va difmonometr 16 o'lgagan sarflining oniy qiymatiga proporsional pnevmatik signal rostlagich 1g ga keladi. Bu signallar orasida muvozanat buzilganda rostlagich klapan 1e ni ochishga yoki yopishga mos tegishli pnevmatik signalni ishlab chiqadi. Ikkilamchi asbobga kiritilgan boshqarish stantsiyasi klapani qayta ulagich va dastaki topshirgich yordamida masofadan turib qo'lda boshqarish imkonini nazarda tutadi. Eritkich temperaturasini avtomatik barqarorlashtirish sistemasi termoballon Za li 13TD73 turidagi manometrik termometr 3b dan, PV 10 1E turidagi ikkilamchi asbob Zv dan, PRZ-31 turidagi rostlovchi blok Zg dan va 25 ch 30 NJ turidagi rostlovchi membrana klapani Ze dan iborat. Ikkilamchi asbob rostlanuvchi parametrni yozish va kattaligini ko'rsatishni, shuningdek rostlanuvchi parametrning berilgan qiymatini ko'rsatishni ko'zda tutadi. Asbob ichiga ulangan boshqarish stantsiyasi Zd da topshirgich bor, u ijrochi mexanizmni masofadan turib qo'lda boshqarishni ta'minlaydi va masofadan turib qo'lda boshqarishdan avtomatik boshqarishga va aksincha silliq o'tishni ta'minlaydi [6].



Agar eritkichning temperaturasi g'alayonlanish ta'sirida berilgan qiymatdan yuqoriga ko'tarilsa, u holda truboprovodda issiqlik almashgichdan keyin o'rnatilgan termoballon bu o'zgarishlarni qabul qiladi va manometrik termometrda o'rnatilgan pnevmatik o'zgartkich uni pnevmosignalga aylantiradi, bu signal ikkilamchi asbobga va rostlagichga keladi. Rostlagichda bu signal topshirgichdan keladigan signal bilan taqqoslanadi va moslik bo'lmaganda rostlagich rostlovchi klapanga ta'sir ko'rsatib, uni yopadi va issiqlik almashgichga uzatilayotgani issiqlik uzatishni issiqlik almashgichdan keyingi eritgich temperaturasi berilgan qiymatga teng bo'lmaguncha kamaytirib turadi. Agar eritkich temperaturasining pasayishi sodir bo'lsa, rostlagich teskari tomonga ishlaydi.

Ekstraktorning yuklanish kolonnasidagi ekstraktlanuvchi material sathini barqarorlantirishning avtomatik sistemasi MESUN-1V turidagi uchta signalizatorlar komplektidan iborat bo'lib, ular yorug' va tovush signalizatsiyalari sistemasiga va ekstraktorni blokirovkalash, quritish guruhidagi apparatlar va transport elementlari elektr sxemasiga ulangan.

### FOYDALANILGAN ADABIYOTLAR

1. Jumaev, A. V. O. G. L., & G'Aybullayev S. A. (2021). Adsorbentlarning turlari va tasnifi. *Science and Education*, 2 (9), 145-154
2. Raupov, B. K. O. G. L., Mavlonov, B. A., & G'Aybullayev S. A. (2021). Bitumlarning ekspluatatsion xossalari va ularni yaxshilash. *Science and Education*, 2 (9), 170-179
3. Абдулазизов С. С. Ў., Шарипов М. С., Файбуллаев С. А. МОЙ ФРАКЦИЯЛАРИНИНГ КИМЁВИЙ ТАРКИБИ ВА РЕОЛОГИК ХОССАЛАРИ //Science and Education. - 2021. - Т. 2. - №. 3
4. Универсальная энциклопедия лекарственных растений /Сост. И. Путьрский, В. Прохоров. — М.: Махаон, 2000. — 656 с
5. <https://ecoherb.info/travy/chem-polezna-lukovaya-sheluha/ecoherb.info>
6. <https://uz.diabetesentity.com/7848-onion-husk-and-diabetes-on-ways-to-use-a-folk-remedy.html>
7. To'lqinova, S. (2024). Taekwondo sport turining yosh avlodni jismoniy rivojlanishdagi o'rni. *Research and implementation*, 2(5), 62-66.
8. To'lqinova, S. (2024). Paralimpiya taekvondochilarining jismoniy tayyorgarligini o'rganish. *Research and implementation*, 2(5), 134-138.
9. To'lqinova, S. (2024). MOSLASHUVCHAN JISMONIY TARBIYAGA YORDAM BERUVCHI OMILLAR. *Research and implementation*, 2(6), 50-57.
10. Majidov, R. R., Boqiyev, F. H., Raximov, D. R., Saydaxmadov, A. V., Soliyev, I. S., & Abduqodirov, D. S. (2023). JISMONIY TARBIYA VA SPORT PEDAGOGIKASI DARS MASHG'ULOTLARINI SAMARADORLIGINI OSHIRISHNING USULLARI. *Educational Research in Universal Sciences*, 2(1), 28-32.
11. Majidov, R. (2024). BOKSNING FIZIOLOGIK VA PSIXOLOGIK SAMARADORLIGINI ANIQLASH ASOSLARI. *Research and implementation*, 2(6), 39-42.

12. Nabiyev, A., & Majidov, R. M. R. (2024). MALAKALI BOKSCHILARNING HARAKAT FAOLIYATIGA O‘RGATISH USULLARI. Research and implementation, 2(6), 35-38.

13. To‘lqinova, S. (2024). PARALIMPIYA TAEKVONDO BO‘YICHA MASTER-KLASSDAGI PSIXOLOGIK HIMOYA VA UNING ASOSIY XUSUSIYATLARI. Research and implementation, 2(6), 58-63.

14. Tulkinova, K. T. (2023). DIRECTING STUDENTS TO THE PROFESSIONS BY INVOLVING THEM IN CLUBS IN THEIR FREE TIMES. Confrencea, 6(6), 301-305.

15. Tolqunovna, T. X. (2023). Development of students' professional interests based on an innovative approach. Journal of Pedagogical Inventions and Practices, 19, 157-159.

---

**MASHRAB SHE’RIYATIDA TASAVVUF MAVZULARINI ANIQLASH VA  
TAHLIL QILISH****Mamirjonova Nargiza****Ortiqova Zebo***Farg‘ona davlat universiteti Filologiya fakulteti 3-bosqich talabalari*

**Annatsiya.** Ushbu maqolada Mashrab she‘riyatidagi o‘zlik, tasavvufiy olam, Haq yo‘lidagi oshiqning holi hanuz radifli g‘azali tahlili orqali o‘rganilgan. G‘azal matni mazmun-mohiyatini ochishda ular anglatayotgan ma‘nolar ko‘lamini mukammal idrok etishga harakat qiladi. Sharq adabiyotida muayyan timsolga aylanib ulgurgan shaxslar nomining ildiziga nazar tashlash, joy nomlarining badiiy vazifasini aniqlash, ularni muhim manbalarga tayanib tushuntirish va asoslash g‘azalning botiniy ma‘nosini to‘g‘ri tushuntirish uchun yo‘l ochgan. Ushbu g‘azal tahlilida Mashrabning hayot yo‘li, shaxsiyati va ruhiy olami bilan tutashgan nozik nuqtalarni ilg‘ash lirik qahramon zohiriy va botiniy olamini to‘g‘ri tasavvur etishda, uning “hol”ini anglashda qo‘l kelgan. Muallif ushbu g‘azalni sharhlar ekan, g‘azalda qo‘llanilgan so‘zlarning katta qismini maxsus tadqiq etadi. Ijodkor niyati – g‘azal mazmun-mohiyatini undagi obrazlar, badiiy san‘at va tasviriy vositalar tanosubida tushuntirish natijasida Mashrab she‘riyatidagi g‘oya va badiiyat uyg‘unligi aniqlangan. Mashrab ijodida tasavvuf g‘oyalarining badiiy talqini g‘azal matnidagi timsollar va ushbu ta‘limotning nazariy masalalariga bag‘ishlangan manbalarga asosida o‘rganilgan.

**Kalit so‘zlar:** g‘azal, shoir, badiiy san‘at, tasvir vositalari, poetik til, tasavvufiy ma‘no, nazariy manba, tasavvufiy mazmun va badiiyat uyg‘unligi, sharh va tahlil.

**IDENTIFYING AND ANALYZING SUFISM THEMES IN MASHRAB’S  
POETRY****Mamirjonova Nargiza****Artikova Zebo***Students of the 3rd stage of the Faculty of Philology of Fergana State University*

**Abstract.** In this article, the self, the mystical world, and the situation of the lover on the path of truth in Mashrab’s poetry are studied through the analysis of radifli ghazal. He tries to perfectly understand the scope of the meaning of the ghazal text. Looking at the roots of the names of people who have become a certain symbol in Eastern literature, determining the artistic function of place names, explaining and justifying them based on important sources, opened the way for the correct explanation of the inner meaning of the ghazal. In the analysis of this ghazal, exploring the subtle points connected with Mashrab’s life path, personality, and spiritual world helped to correctly imagine the outer and inner world of the lyrical hero, to understand his "condition". Commenting on this ghazal, the author specially researches most of the words used in the ghazal. As a result of explaining the intention of

*the creator - the essence of the ghazal in relation to its images, art and visual means, the harmony of ideas and art in Mashrab's poetry has been determined. In the work of Mashrab, the artistic interpretation of the ideas of Sufism was studied based on the symbols in the text of the ghazal and the sources devoted to the theoretical issues of this doctrine.*

**Key words:** ghazal, poet, art, visual means, poetic language, mystical meaning, theoretical source, harmony of mystical content and art, review and analysis.

## ВЫЯВЛЕНИЕ И АНАЛИЗ ТЕМ СУФИЗМА В ПОЭЗИИ МАШРАБА.

Мамиржонова Наргиза

Артикова Зебо

*Студенты 3 ступени филологического факультета Ферганского государственного университета*

**Аннотация.** В данной статье через анализ радифли газели исследуются личность, мистический мир и положение влюбленного на пути истины в поэзии Машраба. Он пытается прекрасно понять масштабы смысла текста газели. Рассмотрение корней имен людей, ставших определенным символом в восточной литературе, определение художественной функции топонимов, объяснение и обоснование их на основе важных источников открыло путь к правильному объяснению внутреннего смысла газели. В анализе этой газели исследование тонких моментов, связанных с жизненным путем, личностью и духовным миром Машраба, помогло правильно представить внешний и внутренний мир лирического героя, понять его «состояние». Комментируя эту газель, автор специально исследует большинство слов, употребляемых в газели. В результате выяснения замысла творца - сущности газели по отношению к ее образам, художественным и изобразительным средствам определена гармония идей и искусства в поэзии Машраба. В творчестве Машраба изучалась художественная интерпретация идей суфизма на основе символов текста газели и источников, посвященных теоретическим вопросам этого учения.

**Ключевые слова:** газель, поэт, искусство, изобразительные средства, поэтический язык, мистический смысл, теоретический источник, гармония мистического содержания и искусства, обзор и анализ.

Mashrab (taxallusi; asl ism-sharifi Boborahim Mulla Vali o`g`li) (1640, Namangan — 1711, Balx) — shoir va mutafakkir. Mashrab nomi 18—19-asrlarda tuzilgan tazkira va tasavvufiy yo`nalishdagi asarlarda (masalan, Bade Samarqandiyning «Muzokir ul-ashob» va b.) zikr etiladi. Ammo ularda shoir hayoti va ijodiy faoliyati haqida keltirilgan ma`lumotlar nihoyatda kam. Mashrabning qoldirgan adabiy merosi xususida ham aniq ma`lumot beruvchi manba yo`q. Uning o`z asarlarini to`plab, devon yoki biror majmua tuzganligi ma`lum emas. Faqat «Devoni Mashrab», «Devonai Mashrab», «Eshoni Mashrab», «Hazrati shoh Mashrab» nomlari ostida xalq orasida qo`lyozma va toshbosma shaklida tarqalgan qissalardagina (ularning kim tomonidan va qachon tuzilganligi noma`lum) shoirning hayot yo`li va ijodiy faoliyati ma`lum tartib va izchillikda bayon etiladi, shu jarayonda asarlaridan

namunalar ham keltiriladi. Qissalar keyinchalik o‘zgartirish va tuzatishlarga duch kelgan, turli to‘qimalar, yangi-yangi rivoyat, naqlar, sarguzasht va latifasimon lavhalar bilan to‘ldirila borilgan. Natijada qissalarda tarixiy Mashrab va uning ijtimoiy va ijodiy faoliyati xalq tasavvuridagi to‘qima Mashrab hamda u haqidagi sarguzasht — rivoyatlar bilan qorishib ketgan. Shunday bo‘lsada, Mashrab haqidagi qissalar shoir hayot yo‘lini nisbatan to‘la va bosqichma-bosqich bayon etuvchi, shuningdek, yaratgan asarlarining ko‘pgina qismini o‘zida jamlovchi adabiytarixiy manba sifatida ilmiy ahamiyat kasb etadi. Mashrab otadan yosh yetim qoladi, oilaning moddiy qiyinchiliklari yanada ortadi. Onasi ip yigirib tirikchilik o‘tkazadi. Mashrab din asoslari va falsafadan yaxshi xabardor bo‘lgan So‘fi Eshon Mulla Bozor Oxund (xo‘ja Ubaydullo) qo‘lida diniy ta‘lim oladi, so‘fiy tariqatlar bo‘yicha bilimni oshiradi, forsiy tilni o‘rganadi.

Taxminan 1665 yillarda Mulla Bozor Oxund tavsiyasiga ko‘ra, o‘sha zamonda katta obro‘ga ega bo‘lgan yirik din arbobi qashqarlik Hidoyatullo Ofoq Xoja eshon huzuriga boradi. Shoir adabiy merosidagi diniy mazmun va tasavvufiy yo‘nalish ruhidagi she‘rlarning ko‘pchilik qismi Ofoq Xoja dargohida va uning targ‘ibot-saboqlari ta‘sirida yaratilgan. Ofoq Xoja shaxsiy xislat-fazilatlarini madh etuvchi, uni «piru rahbar» deb tan oluvchi baytmisralar mujassam bo‘lgan g‘azal va muxammaslar ham («Koshki», «O‘zum» radifli g‘azallar, «Qolmadi» radifli muxammas) shu muridlik yillari mahsulidir. Mashrab asarlarining aksariyati chuqur ijtimoiy yo‘nalishga ega bo‘lib, o‘sha davr hayoti, jamiyatdagi voqea-hodisalar bilan chambarchas bog‘liq. Xususan, u ba‘zi ruhoniylarning kirdikorlari va hiylagarliklarini fosh etadi, tekinxo‘r mulkdorlar va johil amaldorlarning zo‘ravonlik faoliyatlarini tanqid qiladi. Mashrabning bu tur asarlari qo‘ldan qo‘lga, og‘izdan og‘izga o‘tib, tez tarqalgan. Xuddi shuning uchun ham Mashrabning biror qishloq yoki shaharga kelishi izsiz qolmagan, odil kambag‘al xalq uni quvonch-xursandchilik va qiziqish bilan qarshi olgan. Shoir qo‘nimsiz hayotining so‘nggi manzili Balxda ham hokim tabaqa va mutaassib shayx-mullalar Mashrabni jisman yo‘qotish payiga tushadilar. Shu teskarichi guruhlarining rasmiy fatvosi va Mahmudbiy Qatag‘onning hukmi bilan dorga osiladi.

Mashrab qoldirgan badiiy meros hajm va janrlar jihatidan hanuzgacha aniqlangan emas. Ammo bizga hozircha ma‘lum asarlarining o‘zi ham Mashrabning favqulodda noyob iste‘dod egasi ekanligidan dalolat beradi. Mashrab ijodi she‘riyatning yanada kengroq ijtimoiy mazmun va jangovar ruh kasb etishida, adabiyotdagi xalqchilik va dunyoviylikning chuqurlashuvida, lirik turlarning takomillashuvi hamda badiiy san‘atning kamolotga erishuvida yangi bir yuqori bosqichni tashkil etadi.

Mashrabning mohiyatan inson qadri-sharafi va ma‘naviy kamolotini ulug‘lashga, ezgulik va go‘zallikni madh etishga bag‘ishlangan she‘riy merosida g‘azal, mustazod, murabba, muxammas, musaddas, musabba, masnaviy, ruboiy, ta‘rix kabi janr turlarida bitilgan yetuk namunalarni uchratamiz. Ammo Mashrab avvalo mohir g‘azalnavis hamda ko‘plab sho‘x va jarangdor mustazodlar, o‘ynoqi va jozibador murabba hamda xalq g‘amu hasratiga hamdardlik hissi bilan yo‘g‘rilgan muxammaslar ijodkori sifatida keng dovrug‘ chiqargan. Mashrabning juda ko‘p g‘azallari xalq qo‘shiklaridek sodda va jarangdor, jo‘shqin va ta‘sirchandır.

Mashrab o‘zbek adabiyoti tarixida eng ko‘p mustazod yozgan ijodkorlardan biri. Shoir mustazodlari ham, xuddi g‘azallari kabi, sho‘x va jarangdor, nafis va zavqboxshdir.

Uning “Xohi inon xohi inonma” radifli g`zali ham aynan tasavvuf g`oyalari bilan to`la. Unda ham alloh ishq ko`rmagan ko`zga qo`ng`roq bo`lib jaranglaydi.

Sensan sevarim, xohi inon, xohi inonma,  
Qondur jigarim, xohi inon, xohi inonma.

Bu yerda yor biz bilgan qora sochli sanam emas, faqat yagona ilohdir. Shoir jigar bag`ri ezilib yorni sevishini, ihinsa ham ishonmasa ham ugina sevikligini anglatmoqda. Qon jigar orqali esa tashbeh san`ati qo`llanilmoqda.

G`am shomi firoqingda kabob etti falakni  
Ohi saharim, xohi inon, xohi inonma.

Barchamiz kabobni ko`rganmiz. U cho`g`da sinchiklab pishiriladi. qip-qizil bo`lib pishadi. Nu yerda na kecha, va kunduz faqat shu ishq biln yonyotgan oshiq tasvirlanadi. Shom – sahar esa tazod san`atini keltirib chiqarmoqda.

Endi esa “Mashrabman” radifli g`azalini ham o`rib chiqsak:  
Sanamning ishqida tinmay yurub, ovvora Mashrabman,  
Ko`zi yoshlig`, qadi xamlig`, dili sadpora Mashrabman.

Qaanhki bu go`zal shunday mohpari ekanki, Mashrabdek zot ko`zida yosh, qaddi egik, dili ham maydalangan holda uni ishq bilan yashamoqda. Bu ham tasavvuf majoziy ishq bo`lib Mashrabni mashrabona yondirgan oily zotga qarata yozilmoqda.

Ko`ngulda zarracha dunyoni mehri bo`lmayin menda,  
Seni deb ikki olamdin kechib, bezora Mashrabman.

Oh, bu qanday ishq ekanki ikki olamdan kexchib qo`ydi oshiq, na jannat dedi, na farovonlik. Tasavvufda faqat oshiqlargina Alloh diydori uchun ikki olam jannatidan kechib qo`yadi. Ularga Yorning diydoridan-da ortiq farovonlik bo`lmaydi. Shu o`rinda Navoiyni bir bayti o`rinli deb bildim:

Zohid senga hur-u menga janona kerak,  
Jannat senga bo`sin menga mayxona kerak  
Mashrab ham mana shu da`voni qilgan:  
O`lib ketsam, lahad ichra so`ngakdin ketmagay darding,  
Jahonda topmadim choraki, men – bechora Mashrabman.  
Anodin qay kuni bo`ldum, sening ishqingda oh urdum,  
Muhabbat dashtida yurgan bo`lub ovvora Mashrabman.

Endi Mashrab muhabbat to`la qalbni jom deya mayni ishq bilan mengzab, ko`zdagi yoshlarini qon kabi oqayotganini, bu esa yashash ekanini ta`kidlaydi.

Muhabbat jomidin may tuttilar, ichmasga choram yo`q,  
Ko`zumdin qon yoshim tinmay oqar, xunbora Mashrabman.  
Boshimga ming balo kelsa, tilarman vaslin, ey zohid,  
“Tilim kessang, to`yorim yo`q, - degan, - diydora” Mashrabman.

Ayni ishq uning “Men nola qilay shomu sahar...” matlali g`azalida ham bong urib turibdi.

Men nola qilay shomu sahar dod, eshigingda,  
Jonimni beray, sho`xi parizod, eshigingda.  
Ul lolavu rayhonu suman, toqa qizil gul,  
Ham sarv bukuldi, qadi shamshod eshigingda.

Sho`x parizod bu albatta, Oliy zotdir. Uning visoli uchun oshiq qaddi sarv daraxtidek qomad, shamshod qad oldida bukilib turibdida. Bu yerda tanosib san`ati go`zal qo`llanilib turibdi.

Zulfing seni bu jonima yuz domi balodur,

Jonim qushi sayd o`ldi chu sayyod eshigingda.

Bu yerda sochlar misol olinib ular oshiqni o`ldirib, jon qushi ovchi mashuqa qo`lida jon bermoqda. Bu go`zal baytlarda ham tanosib yaqqol ko`rinib turadi. Biz g`azalni ayni begona baytiga murojaat etib oldik. Bunda shoir o`z muddaosini bayon etadi.

Ashkim to`kubon hajru g`amingda kecha-kunduz,

Vayrona vatan – manzul obod eshigingda.

Kecha –kunduz g`am bilan yashayotgan vayrona vatan-ko`ngil ohirgi manzilda Alloh eshigida obod bo`ladi. Bu yerda ham go`zal tazod, tashbeh, sifatlash san`atlari g`oyat mohirlik bilan qo`llaniladi. G`azalning maqtasida shoir o`z muhrii bosdi. Mashrabg`a husni jamolingni o`ti, ishq tushibdi deya, endi man shamga parvonadek parvonaman deya g`zalni ohirlab, tanosib, sifatlash, istiyora san`atlarini qo`lladi.

Ul husnu jamoling o`ti Mashrabg`a tushubdur,

Parvonasifat quydi, parizod, eshigingda.

Mashrabda bunday g`azallar o`nlab, yuzlab topiladi. Bunday ishq uning vujudiga sig`may har so`zida hsm toshqindek shiddat bilan toshib, olovdek yonib, masha`ladek Allohga oshiq qablarni yoritib turadi va har qanday kitobxon qalbiga bevosita kirib dehrab qo`yadi deya olamiz.

Xulosa . so`ngi so`z o`rnida ayta olamizki, Mashrab qoldirgan ijodiy merosda diniy va tasavvufiy g`oyalar ham, o`sha zamonda keng tarqalgan qalandarlik tariqatining ayrim ohangta`kidlari ham sezilarli o`rin egallaydi. Shoir she`rlarida Allohning mavjudligi, boru birligi, barcha jonli va jonsiz mavjudotni yaratganligi uzil-kesil va qatiy tan olinadi, Xudoning kuch-qudrati, taqdirning o`zgarmasligi va Mahshar kuni haqidagi ta`limot to`la-to`kis qabul qilinadi.

Mashrab fors tilida ham bir necha she`riy turlarda yetuk namunalarni yaratgan. Mashrab ijodi keyingi asrlar adabiyotiga sezilarli ta`sir ko`rsatgan. Nodira, Huvaydo, Qoriy, Furqat, Hamza kabi shoirlar uning g`azallariga taxmis va naziralar bog`lashgan.

Mashrab qoldirgan adabiy meros to`la aniqlanib, o`rganilgan emas. Ba`zi tadqiqotchilar juda ko`p she`riy hikoyat va g`azallarni o`zida jamlovchi «Mabdai nur» nomli yirik asarni shoirga nisbat beradilar.

Mashrab hayoti va ijodi haqida bir necha badiiy asarlar (roman, qissa, dostonlar va sahna asarlari) yaratilgan, shoirning asarlaridan namunalar qator xorijiy tillarga tarjima qilingan. Mamlakatimizning turli shahar va viloyatlarida Mashrab nomida istirohat bog`lari va kinoteatrlar, maktab va kutubxonalar, ko`chalar va jamoa xo`jaliklari bor.

---

**FOYDALANILGAN ADABIYOTLAR**

1. Kadamzhanovna, A.N. (2023). ORIENTALISMS IN THE WORKS OF GAFUR GULAM (BY THE MATERIAL OF THE STORY "MISCLE"). Open Access Repository 4 (03), 63-67
2. Z Madraximova, Z & Ablaeva, N. (2022). CHARACTERISTICS OF LERMONTOV'S WORKS "HERO OF OUR TIME". Science and Innovation 1 (8), 1843-1845 2022
3. Madraximova, Z & Ablaeva, N. (2022) ХАРАКТЕРИСТИКА ПРОИЗВЕДЕНИЯ ЛЕРМОНТОВА " ГЕРОЙ НАШЕГО ВРЕМЕНИ". Science and innovation 1 (B8), 1843-1845 2022
4. Аблаева, Н.К. (2022). Сопоставительный анализ русских и узбекских пословиц. Ta'lim fidoyilari 6 (7), 687-691
5. Сапарбаева Саодатжон Бахтияровна, А. Н. К. ., (2024). ГЕРОЙ НАШЕГО ВРЕМЕНИ"- ПСИХОЛОГИЧЕСКИЙ РОМАН РУССКОЙ ЛИТЕРАТУРЫ. Miasto Przyszłości, 46, 693–697
6. To'liqinova, S. (2024). Taekwondo sport turining yosh avlodni jismoniy rivojlanishdagi o'rnini. Research and implementation, 2(5), 62-66.
7. To'liqinova, S. (2024). Paralimpiya taekvondochilarining jismoniy tayyorgarligini o'rganish. Research and implementation, 2(5), 134-138.
8. To'liqinova, S. (2024). MOSLASHUVCHAN JISMONIY TARBIYAGA YORDAM BERUVCHI OMILLAR. Research and implementation, 2(6), 50-57.
9. Nabiyev, A., & Majidov, R. M. R. (2024). MALAKALI BOKSCHILARNING HARAKAT FAOLIYATIGA O'RGATISH USULLARI. Research and implementation, 2(6), 35-38.
10. Majidov, R. (2023). SPORTCHILARNI MUSOBAQAGA OLDI TAYYORGARLIK JARAYONLARIDA PSIXOLOGIK TAYYORLASHNING ANAMIYATI. SCIENCE AND PEDAGOGY IN THE MODERN WORLD: PROBLEMS AND SOLUTIONS, 1(6)..
11. Дунаев, М. К., Мамадиев, А. Х., & Мажидов, Р. Р. (2021). ИССЛЕДОВАНИЕ УРОВНЯ ФИЗИЧЕСКОЙ ПОДГОТОВЛЕННОСТИ ШКОЛЬНИКОВ 14-15 ЛЕТ. In АКТУАЛЬНЫЕ ВОПРОСЫ ТЕОРИИ И ПРАКТИКИ ФИЗИЧЕСКОЙ КУЛЬТУРЫ И СПОРТА (pp. 174-179).



**IQTISODIY RIVOJLANGAN DAVLATLARDA TA'LIM TIZIMI****Jaloliddinov Xumoyun Kamoliddin o'g'li***Farg'ona davlat universiteti talabasi***Hamroyeva O***Farg'ona davlat universiteti o'qituvchisi*

**Anotatsiya:** *Iqtisodiy rivojlangan mamlakatlarda ta'lim tizimi taraqqiyot, innovatsiyalar va ijtimoiy tenglikning asosi hisoblanadi. Ushbu maqola bunday mamlakatlardagi ta'lim tizimlarining ko'p qirrali manzarasini o'rganadi, ularning kuchli tomonlari, muammolari va rivojlanayotgan paradigmatlarini o'rganadi. Qiyosiy ob'ektiv orqali u turli mamlakatlardagi umumiylik va nomutanosibliklarni ta'kidlab, iqtisodiy raqobatbardoshlik, jamiyat hamjihatligi va individual farovonlikni shakllantirishda ta'limning muhim rolini o'rganadi. Mavjud tadqiqotlar va empirik dalillarni sintez qilish orqali ushbu maqola iqtisodiy rivojlangan mamlakatlardagi ta'lim tizimlari dinamikasi haqida tushuncha berish, kelajakdagi yo'nalishlar va takomillashtirishning potentsial yo'nalishlari bo'yicha istiqbollarni taqdim etishga qaratilgan.*

**Kalit so'zlar:** *O'quv rejasi, Standartlashtirilgan test, Raqamli savodxonlik, STEM ta'limi, Nizom maktablari, Xususiy ta'lim, Kasbiy ta'lim, O'qituvchilar sertifikat, Maxsus ta'lim, Maktabni moliyalashtirish, Ta'lim texnologiyasi, Xalqaro taqqoslash, Akademik yutuqlar, Ta'limning tengligi, Kollejga tayyorgarlik.*

**Kirish.** Ta'lim zamonaviy jamiyatlarning asosiy ustuni sifatida keng e'tirof etilgan, iqtisodiy jihatdan rivojlangan mamlakatlar ko'pincha innovatsiyalar va ta'lim sohasidagi mukammallik bo'yicha etakchi hisoblanadi. Bu davlatlar malakali ishchi kuchini yetishtirish, tanqidiy fikrlashni rivojlantirish va ijodkorlikni rivojlantirish maqsadida o'zlarining ta'lim tizimlariga katta miqdorda sarmoya kiritadilar. Biroq, ularning nisbiy farovonligiga qaramay, ushbu tizimlarda sifatli ta'limdan teng foydalanishni ta'minlashdan tortib, jadal rivojlanayotgan sanoat talablarini qondirish uchun o'quv dasturlarini moslashtirishgacha bo'lgan muammolar saqlanib qolmoqda. Ushbu maqolada iqtisodiy rivojlangan mamlakatlardagi ta'lim tizimlarining nozik jihatlari o'rganilib, ularning yutuqlari, kamchiliklari va o'zgaruvchan dunyoga moslashish borasida olib borilayotgan sa'y-harakatlarga oydinlik kiritiladi.

Ta'lim sohasidagi islohotlarning zamirida o'quvchilar egallashi kutilayotgan bilim, ko'nikma va malakalarni belgilovchi muhim komponent bo'lgan o'quv dasturi yotadi. Iqtisodiy rivojlangan davlatlar o'quv dasturlarini XXI asr mehnat bozori talablariga yanada moslashish uchun faol ravishda qayta ko'rib chiqmoqda, bu esa bitiruvchilarning tobora globallashtirib borayotgan va texnologiyaga asoslangan dunyoda muvaffaqiyat qozonishlari uchun zarur vositalar bilan jihozlanishini ta'minlamoqda. Bu jarayon ko'pincha fanlararo yondashuvlarni o'z ichiga oladi, tanqidiy fikrlash, muammolarni hal qilish va hamkorlikni ta'kidlaydi, shu bilan birga turli xil o'quvchilarning o'zgaruvchan ehtiyojlarini qondiradi.

Ta'lim natijalarini baholashda standartlashtirilgan testning o'rni: Standartlashtirilgan test uzoq vaqtdan beri ta'lim tizimining bahsli jihati bo'lib kelgan, uning tarafdorlari uning

o'quvchilar taraqqiyotini o'lchash va yaxshilash yo'nalishlarini aniqlash qobiliyati haqida bahslashmoqda, tanqidchilar esa uning o'quv dasturini toraytirish imkoniyatlaridan xavotirda. va "sinovgacha o'rgatish" mentalitetini tarbiyalash. Iqtisodiy rivojlangan mamlakatlarda standartlashtirilgan testlarning o'rni qayta ko'rib chiqilmoqda, bunda talaba qobiliyatlari va ta'lim natijalarining kengroq doirasini qamrab oluvchi yanada keng qamrovli baholash tizimini ishlab chiqishga e'tibor kuchaymoqda.

Texnologiya hayotimizning barcha jabhalariga kirib borishda davom etar ekan, ta'lim tizimida raqamli savodxonlikning ahamiyati ustuvor bo'lib qoldi. Iqtisodiy rivojlangan mamlakatlar raqamli vositalar, platformalar va resurslarni sinfga faol integratsiyalashmoqda, talabalarni raqamli landshaftda samarali harakat qilish uchun zarur bo'lgan ko'nikmalar bilan jihozlashmoqda. Bu nafaqat turli texnologiyalardan foydalanish bo'yicha texnik malakani, balki raqamli ma'lumotlarni mas'uliyat bilan baholash, tahlil qilish va qo'llash uchun tanqidiy fikrlash va muammolarni hal qilish qobiliyatlarini ham o'z ichiga oladi.

Tez rivojlanayotgan texnologik innovatsiyalar va fan, texnologiya, muhandislik va matematika (STEM) sohalarida malakali mutaxassislariga talab ortib borayotgan bir sharoitda iqtisodiy jihatdan rivojlangan mamlakatlar STEM ta'limiga yana bir bor e'tibor qaratmoqda. Ushbu ko'p qirrali yondashuv talabalarni ushbu muhim fanlarga ilhomlantirish va jalb qilish, zamonaviy ishchi kuchida muvaffaqiyatga erishish uchun zarur bo'lgan tahliliy, ijodiy va muammolarni hal qilish qobiliyatlarini rivojlantirishga qaratilgan.

Charter maktablari va ularning ta'limga ta'siri, Davlat tomonidan moliyalashtiriladigan, lekin mustaqil ravishda boshqariladigan ta'lim muassasalarining paydo bo'lishi iqtisodiy rivojlangan mamlakatlarda muhim tendentsiya bo'ldi. Ushbu muqobil modellar ota-onalar va talabalarga ko'proq tanlov va moslashuvchanlikni taklif qiladi, ko'pincha innovatsion o'qitish usullariga, ixtisoslashtirilgan o'quv dasturlariga yoki kam ta'minlangan jamoalarga maqsadli yordam berishga qaratilgan. Charter maktablarining potentsial afzalliklari va muammolarini o'rganar ekansiz, ularning kengroq ta'lim tizimiga ta'siri va ta'lim tengligini ta'minlashdagi rolini hisobga olish kerak.

Iqtisodiy rivojlangan mamlakatlardagi xususiy maktablar xalq ta'limi tizimi bilan bir qatorda, o'zlarining shaxsiy ta'lim tajribasi, maxsus resurslar va kengaytirilgan darsdan tashqari imkoniyatlarni taqdim etish qobiliyati bilan uzoq vaqtdan beri tan olingan. Xususiy ta'limning afzalliklarini baholar ekansiz, ushbu muassasalarning foydalanish imkoniyati, arzonligi va ta'lim landshaftiga umumiy ta'sirini, xususan, ta'limdagi nomutanosibliklarga hissa qo'shish yoki kuchaytirish potentsialini hisobga olish juda muhimdir.

Rivojlanayotgan mehnat bozorida iqtisodiy jihatdan rivojlangan mamlakatlar kasbiy ta'lim va kasbga yo'naltirilgan ta'limga ko'proq e'tibor qaratmoqda. Ushbu yondashuv talabalarni muayyan sohalarida yoki kasblarda muvaffaqiyatga erishish uchun zarur bo'lgan amaliy ko'nikmalar, texnik bilimlar va amaliy tajriba bilan jihozlashga qaratilgan bo'lib, akademik ta'lim va ishchi kuchi talablari o'rtasidagi tafovutni bartaraf etadi.

O'qituvchilarning sifati har qanday ta'lim tizimi muvaffaqiyatining hal qiluvchi omilidir. Iqtisodiy rivojlangan mamlakatlar o'qituvchilarni attestatsiyadan o'tkazish jarayonlarini doimiy ravishda baholaydilar va takomillashtiradilar, bu esa o'qituvchilarning fan bo'yicha zarur tajribaga ega bo'lishini, pedagogik ko'nikmalarga ega bo'lishini va talabalarni o'rganishga sodiqligini ta'minlaydi. O'qituvchilarni sertifikatlashning ta'lim natijalariga

ta'sirini o'rganar ekansiz, jamoangizdagi o'qituvchilar uchun mavjud bo'lgan kasbiy rivojlanish imkoniyatlari va qo'llab-quvvatlash tizimlarini ko'rib chiqing.

Iqtisodiy rivojlangan mamlakatlarda inklyuzivlik va tenglik zamonaviy ta'lim tizimining muhim ustunlari hisoblanadi. Ushbu davlatlar jismoniy, kognitiv yoki hissiy nogironligi bo'lgan talabalarning noyob ehtiyojlarini qondirish uchun faol ishlamoqda, maxsus o'qitish, yordamchi texnologiyalar va keng qamrovli yordam xizmatlarini taqdim etmoqda. Barcha o'quvchilarning yuqori sifatli ta'lim imkoniyatlaridan foydalanishini ta'minlash orqali siz yanada inklyuziv va adolatli kelajakni ta'minlashga yordam bera olasiz.

Globalashib borayotgan dunyoda iqtisodiy jihatdan rivojlangan mamlakatlar o'z ta'lim tizimini xalqaro standartlar va ilg'or tajribalar bilan taqqoslash muhimligini tan olishmoqda. Bu jarayon takomillashtirish sohalari va madaniyatlararo hamkorlik imkoniyatlarini aniqlash uchun talabalar faoliyati haqidagi ma'lumotlarni, o'qitish metodologiyasini va siyosat asoslarini tahlil qilishni o'z ichiga oladi. Boshqa xalqlarning muvaffaqiyatlari va muammolaridan saboq olish orqali siz jamiyatingizda yanada mustahkam va istiqbolli ta'lim tizimini shakllantirishga yordam bera olasiz.

Iqtisodiy rivojlangan mamlakatlar barcha talabalarning, ularning ijtimoiy-iqtisodiy kelib chiqishidan qat'i nazar, yuqori sifatli ta'lim imkoniyatlari va akademik muvaffaqiyatga erishish uchun zarur bo'lgan yordamga ega bo'lishini ta'minlash kabi doimiy muammo bilan kurashmoqda. Ushbu ko'p qirrali sa'y-harakatlar tizimli to'siqlarni bartaraf etish, maqsadli tadbirlarni amalga oshirish va ta'lim tizimida inklyuzivlik va imkoniyatlarni kengaytirish madaniyatini rivojlantirishni o'z ichiga oladi.

Iqtisodiy rivojlangan mamlakatlarda talabalar o'rta ta'limdan o'rta ta'limdan keyingi ta'limga o'tish jarayonida ularni kollej va ishchi kuchi talablariga yaxshiroq tayyorlash uchun ta'lim tizimi rivojlanmoqda. Bu kollejga tayyorgarlik dasturlarini kuchaytirish, martaba bo'yicha maslahat xizmatlarini ko'paytirish va umrbod ta'lim va kasbiy o'sish uchun zarur bo'lgan muhim ko'nikmalar va fikrlashni rivojlantirishni o'z ichiga oladi.

21-asrning tez o'zgarib borayotgan dunyosida ta'lim tushunchasi bir martalik hodisa sifatida o'z o'rnini yanada dinamik, umrbod ta'lim modeliga bo'shatib bermoqda. Iqtisodiy rivojlangan mamlakatlar talabalar va o'qituvchilarni uzluksiz o'sish va moslashish tafakkurini qabul qilishga, doimiy kasbiy rivojlanish, malaka oshirish va shaxsiy boyitish uchun imkoniyatlar yaratishga undamoqda.

Iqtisodiy rivojlangan mamlakatlarda ta'limni o'zgartirish nafaqat individual tashabbuslar, balki siyosatchilar, ma'murlar, o'qituvchilar va jamiyat manfaatdor tomonlarning jamoaviy sa'y-harakatlari bilan ham amalga oshiriladi. Siyosatni ishlab chiqish jarayonida faol ishtirok etish orqali siz ta'limning strategik yo'nalishini shakllantirishga yordam bera olasiz, islohotlar va texnologik yutuqlar jamiyatingizning o'ziga xos ehtiyojlari va intilishlariga mos kelishini ta'minlay olasiz.

Iqtisodiy rivojlangan mamlakatlar shakllanish yillarining muhim ahamiyatini anglagan holda, erta bolalik ta'limiga yana bir bor e'tibor qaratmoqda. Ushbu ko'p qirrali yondashuv yosh o'quvchilarda kognitiv, ijtimoiy va hissiy o'sishni rag'batlantiradigan, umrbod muvaffaqiyat uchun poydevor qo'yadigan yuqori sifatli, mavjud va rivojlanishga mos ta'lim imkoniyatlarini taqdim etishga qaratilgan.

Iqtisodiy rivojlangan mamlakatlar ta'limda yuksak natijalarga erishish uchun talabalarga o'z ta'limlarida faol ishtirok etish imkonini beruvchi o'quvchilarga yo'naltirilgan ta'lim

usullarini tobora ko‘proq qo‘llamoqda. Ushbu siljish o‘qitish usullarini, o‘quv muhitini va baholash amaliyotlarini har bir shaxsning o‘ziga xos ehtiyojlari, qiziqishlari va o‘rganish uslublariga moslashtirishni o‘z ichiga oladi, ta‘lim jarayoniga chuqurroq jalb qilish va egalik qilishga yordam beradi.

Xulosa: Iqtisodiy rivojlangan mamlakatlardagi ta‘lim tizimlari taraqqiyotni rag‘batlantirish, ijtimoiy harakatchanlikni rag‘batlantirish va inson kapitalini rivojlantirishda hal qiluvchi rol o‘ynaydi. Ushbu tizimlar sezilarli yutuqlarga erishgan bo‘lsa-da, ular tez o‘zgarish va murakkablik bilan belgilanadigan davrda og‘ir qiyinchiliklarga duch kelishadi. Tenglik, innovatsiyalar va hamkorlikni qamrab olgan holda, bu davlatlar rivojlanayotgan ta‘lim landshaftini boshqarishi va kelajak avlodlarga o‘zaro bog‘liq va dinamik dunyoda gullab-yashnashi uchun kuch berishlari mumkin. Kelajakka nazar tashlaydigan bo‘lsak, ta‘limda mukammallikka intilish umumiy sa‘y-harakatlar bo‘lib qolmoqda, bu tenglik, imkoniyatlar va imkoniyatlarni kengaytirish tamoyillariga jamoaviy sadoqat va sodiqlikni talab qiladi.

#### **FOYDALANILGAN ADABIYOTLAR:**

1. To‘lqinova, S. (2024). Yosh avlodning jismoniy rivojlanishida taekvondo sportining o‘rni. Tadqiqot va amalga oshirish, 2(5), 62-66.
2. To‘lqinova, S. (2024). Paralimpiya taekvondochilarining jismoniy tayyorgarligini o‘rganish. Tadqiqot va amalga oshirish, 2(5), 134-138.
3. To‘lqinova, S. (2024). ADAPTIV JISMONIY TARBIYANI QO‘LLAB-QUVVATLASHGAN OMILLAR. Tadqiqot va amalga oshirish, 2(6), 50-57.
4. To‘lqinova, S. (2024). PARALIMPIKA TAEKVONDO BO‘YICHA MASTER KLASSDA PSIXOLOGIK HIMOYA VA UNING ASOSIY XUSUSIYATLARI. Tadqiqot va amalga oshirish, 2(6), 58-63.
5. Tulkinova, KT (2023). O‘QUVCHILARNI BOSH VAQTLARIDA TO‘G‘RAKLARGA CHALLASH ARAKA KASBLARGA YO‘NALISH. Konferentsiya, 6(6), 301-305.
6. Tolqunovna, T. Kh. (2023). Development of students' professional interests based on an innovative approach. Journal of Pedagogical Inventions and Practices, 19, 157-159.
7. Nabiyev, A., & Majidov, R. M. R. (2024). MALAKALI BOKSCHILARNING HARAKAT FAOLIYATIGA O‘RGATISH USULLARI. Research and implementation, 2(6), 35-38.
8. Majidov, R. (2023). SPORTCHILARNI MUSOBAQAGA OLDI TAYYORGARLIK JARAYONLARIDA PSIXOLOGIK TAYYORLASHNING AHAMIYATI. SCIENCE AND PEDAGOGY IN THE MODERN WORLD: PROBLEMS AND SOLUTIONS, 1(6)..
9. Dunaev, M.K., Mamadiev, A.H., Majidov, RR (2021). 14-15 YAŞLI MAKTABLAR Jismoniy tarbiyasining TADQIQOT DARAJASI. Jismoniy tarbiya VA SPOR NAZARIYASI VA AMALIYASI AKTUAL MASALLARIDA (174-179-betlar).

**СОВРЕМЕННОЕ ОБРАЗОВАНИЕ В ФОРМИРОВАНИИ КРИТИЧЕСКОГО МЫШЛЕНИЯ: ВАЖНОСТЬ ИСПОЛЬЗОВАНИЯ ТЕХНОЛОГИЙ****Мадрахимова Зебо Фрунзевна***НОУ «Университет-Маъмуна» преподаватель кафедры русского языка и литературы [madrakhimovazebo76@gmail.com](mailto:madrakhimovazebo76@gmail.com)***Баркулиева Лилия Рашидовна***НОУ «Университет-Маъмуна» студентка кафедры русского языка и литературы [barkuliyevaliliya@gmail.com](mailto:barkuliyevaliliya@gmail.com)***Юсупова Мардона Кувандыковна***НОУ «Университет-Маъмуна» студентка кафедры русского языка и литературы [mardonau71@gmail.com](mailto:mardonau71@gmail.com)*

**Аннотация:** В данной статье подчеркивается важность использования технологий критического мышления в образовательном процессе. Кроме того, на примерах научно объясняются особенности данной педагогической технологии.

**Ключевые слова:** способности, информация, критическое мышление, технология, педагогическая технология, образовательный процесс.

**Annotatsiya:** Ushbu maqolada ta'lim jarayonida tanqidiy fikrlash texnologiyalaridan foydalanishning ahamiyati yoritib berilgan. Shu bilan bir qatorda ushbu pedagogik texnologiyaning o'ziga xos xususiyatlari misollar yordamida ilmiy jihatdan izohlangan.

**Kalit so'zlar:** texnologiya, qobiliyat, ma'lumot pedagogik texnologiya, tanqidiy fikrlash, ta'lim jarayoni.

**Abstract:** This article highlights the importance of using critical thinking technologies in the educational process. In addition, the specific features of this pedagogical technology are scientifically explained with the help of examples.

**Keywords:** critical thinking, technology, pedagogical technology, educational process, ability, information

В настоящее время нашему обществу требуются люди, способные быстро перестроиться и найти выход из сложной ситуации, создавая идеи. Глубокие изменения, происходящие в современном образовании, ставят использование новых технологий образования и обучения в качестве приоритета. Преподаватели имеют возможность выбирать те методы и технологии обучения, которые, по их мнению, являются наиболее оптимальными для построения и проектирования образовательного процесса. Цель технологии развития критического мышления – развитие умственных способностей учащихся, необходимых не только для учебы, но и для дальнейшей жизни (умение принимать четкие решения, работать с информацией, анализировать разные стороны событий) и т.д.

Формирование навыков критического мышления у студентов зависит от организации занятий профессорами и преподавателями университетов с использованием образовательных технологий и создания благоприятных условий для самостоятельного обучения. Сегодня от наших педагогов и родителей требуется не

только уделять особое внимание образованию молодежи, но и больше разговаривать с ней и в то же время поощрять нашу молодежь к критическому мышлению.

Педагогика всегда искала пути достижения высоких результатов в образовательном процессе и постоянно совершенствовала его средства, методы и формы. Возникло желание найти какой-то метод или совокупность методов, которые позволили бы достичь намеченной цели. В результате мы видим, что появились разные методологии. По мере накопления педагогического опыта стали создаваться новые, более эффективные методы. В педагогической практике широко используются различные способы, методы и формы обучения. Однако поиск единого эффективного (целостного) подхода к обучению продолжается до сих пор.

Продолжается поиск дидактических подходов и дидактических инструментов, способных превратить обучение в уникальный производственно-технологический процесс. Технологический подход к образовательному процессу – чтобы облегчить усвоение знаний обучающимся, прежде всего, разделить учебный материал (информацию) на взаимосвязанные части, фрагменты (учебные элементы); затем последовательное, поэтапное, последовательное осуществление учебной деятельности (действий, поступков) для достижения намеченного результата от обучения; спроектированная работа требует одинакового выполнения всех действий. Термин «педагогическая технология» и первые разработки в этой области появились в США в 50-х годах 20 века. Через 15-20 лет педагогические технологии охватили сферу образования всех развитых стран. В последние годы сфера использования педагогических технологий постоянно расширяется. Метод и условия производства постоянно быстро изменяются и предъявляют новые требования к системе образования. Сказанное, с одной стороны, подтверждает необходимость педагогической технологии, а с другой стороны, показывает, что она является продуктом ускорения научно-технического развития.

Дж. Браус и Д. Вунд определяют критическое мышление как рациональное рефлексивное мышление, направленное на решение, во что верить и что делать. По их мнению, это писк разума, то есть способность мыслить объективно и действовать логично, учитывая свою точку зрения и мнение других, а также отказываться от собственных предубеждений, отражает способности. Технология критического мышления появилась в Америке в 80-х годах 20 века. В России технология известна с конца 90-х годов и имеет другое название: «Чтение и письмо для развития критического мышления». Л.С. Выготского о зоне ближайшего развития и целостной связи обучения и общего развития ребенка; К. Поппер и Р. Пол об основах формирования и развития критического мышления; Э. Браун и И. Бек о метакогнитивном обучении; гражданско-правовое образование и др. Разработчики технологии КМ Куртис Мередит, Чарльз Темпл и Джинни Стилл перевели правила этих теорий на язык практики, довели свою работу до уровня педагогической технологии, выделили ее этапы, методические приемы и критерии. Поэтому их разработки могут быть использованы большим количеством преподавателей, добившихся эффективных результатов в своей работе. Таким образом, критическое мышление – это не отдельный навык, а комплекс многих навыков и умений, которые постепенно формируются в процессе развития и обучения ребенка. Если на уроках

дети не являются пассивными слушателями, а связывают усвоенное с собственным практическим опытом и постоянно (активно ищут информацию, она формируется быстрее). Кроме того, учащиеся должны научиться подвергать сомнению достоверность и обоснованность информации, проверять логику доказательств, делать выводы, создавать новые примеры для использования теоретических знаний, принимать решения, изучать причину и следствие (в этом также должны помогать учителя). Систематическое включение критического мышления в учебный процесс должно формировать особый образ мышления и познавательной деятельности. Уникальной особенностью этой педагогической технологии является то, что в процессе обучения студент сам выстраивает этот процесс, исходя из реалистичных и ясных целей, следит за направлением его развития, определяет конечный результат. С другой стороны, использование этой стратегии направлено на развитие навыков работы с информацией. Чтобы дать детям возможность активно работать с полученными знаниями, авторы технологии предлагают построить урок по привычной схеме: «введение – основная часть – заключение». В технологии эти этапы имеют несколько разные названия и функции. Я ставлю. Вызов. Это необходимо для того, чтобы студенты получили знания по изучаемому предмету, активизировали их деятельность, мотивировали на дальнейшую работу. Задачи этого этапа:

- обновление и анализ имеющихся знаний и представлений по изучаемой теме;
- вызвать к нему интерес;
- активизировать ученика, выразить его мысли своими словами и дать ему возможность целенаправленно мыслить.

В ходе реализации этапа сложности студент «вспоминает» (делает предположения) то, что он знает об изучаемом вопросе, систематизирует информацию перед изучением нового материала и задает вопросы, на которые хочет ответить. Учитель побуждает учащихся вспомнить то, что они уже знают об изучаемом предмете; обмен противоречивыми мнениями в группах, помогает выявить и систематизировать информацию, полученную от школьников; просит незнакомца высказать предположения или предсказания по заданной теме. Информация, полученная на этапе звонка, прослушивается, фиксируется и обсуждается. Работа проводится индивидуально, в парах или группах. II этап. Понимание содержания (получение новой информации). Оно непосредственно направлено на поддержание интереса к теме при работе с новой информацией и постепенном переходе от «старых» знаний к «новым». На этапе понимания устанавливается непосредственный контакт с новой информацией (текстом, фильмом, абзацным материалом). Работа проводится индивидуально или в парах. Групповая работа должна включать два элемента — индивидуальное исследование и обмен идеями, а также личное исследование, конечно же, перед обменом идеями. Учащиеся читают или слушают текст, используя рекомендованные учителем методы активного чтения, делая заметки по мере понимания новой информации. Дети ищут ответы на возникшие ранее вопросы и трудности, готовятся анализировать и обсуждать услышанное или прочитанное. Задачи этого этапа: - получение новой информации; - понимание его (в том числе необходимость перечитывания части текста, если обучающийся перестает его

понимать, понимать сообщение, задавать вопросы или записывать непонятное, чтобы уточнить его в дальнейшем); - связь новой информации с собственными знаниями. Студенты сознательно наводят мосты между старыми и новыми знаниями для создания новых концепций; - поддерживать активность, интерес и скорость движения, созданную на этапе сложности. III этап. Отражение. Это вопрос тщательного взвешивания, оценки и выбора. В процессе мышления новая информация усваивается и становится собственным знанием. Примечательно, что это становится основной целью деятельности студентов и преподавателей. На этапе рефлексии учащиеся осознают свое «Я», опыт собственных действий, действий других учащихся и учителя. Они всесторонне понимают полученную информацию, обобщают ее, выражают свое отношение к изучаемому материалу. Анализ, творческая обработка и интерпретация изученных данных осуществляются на этапе мышления. Работа проводится индивидуально, в парах или группах. Задачами этого этапа являются: - всестороннее понимание и обобщение информации, полученной на основе обмена идеями учащихся друг с другом и с преподавателем; - анализ всего процесса изучения материала; Выработка собственного отношения к изучаемому материалу и его неоднократное проблематизирование (новый «вызов»). На мой взгляд, такая структура урока соответствует этапам человеческого восприятия. Сначала нужно говорить, вспоминать, что вы знаете по теме, затем узнавать новую информацию, а потом уже думать, где вы можете применить полученные знания. При таком подходе реализуется не только более глубокое усвоение детьми знаний, но и идея материальных связей (внутри одного предмета, межпредметных, теоретических и практических), ее построение ребенком, определение учащимися своих целей. собственные образовательные цели создают необходимую внутреннюю мотивацию тренировочного процесса. Каждый этап имеет свои цели и задачи, а также набор характерных методов, направленных сначала на активизацию исследовательской и творческой деятельности, а затем на осмысление и обобщение полученных знаний. На основании вышеизложенного можно сказать, что у каждого студента создается единое познавательное поле, объединяющее все имеющиеся теоретические знания, практическую информацию, навыки и умения. Если ученик мыслит критически, он легко войдет в любой этап урока. Каждый этап имеет свои методические приемы, направленные на выполнение задач. Комбинируя их, преподаватель может планировать занятия в зависимости от уровня зрелости учащихся, цели урока и объема учебного материала. Каждый метод и стратегия критического мышления направлены на раскрытие творческого потенциала учащихся. Вот почему важно организовать урок на основе современных образовательных технологий.



---

**ИСПОЛЬЗУЕМАЯ ЛИТЕРАТУРА:**

1. Современные тренды развития непрерывного педагогического образования / Л. Н. Харченко, М. А. Джахбаров, Л. В. Козилова, Н. Н. Харланова. – Изд. 2-е. – Москва
2. Муштавинская И.В. Технология развития критического мышления: научная и методологическая рефлексия: [Из опыта гимназии № 177 г. Санкт-Петербурга в рамках международного проекта]
3. Логика: учебное пособие. Агапов Е. П., директ-медиа, 2021
4. Остонов Ж.Ш. Изучение копинг-стратегий и психологических защит у подростков в трудных учебных ситуациях. Вестник интегративной психологии // - Ярославль, 2021. Выпуск 22. С.144-146
5. Остонов Ж.Ш. Концепция копинга: определение, функция и виды. Вестник интегративной психологии // - Ярославль, 2020. Выпуск 22.
6. Madraximova Zebo. (2023). DEATH GLORY OF THE WRITER. JOURNAL OF SCIENCE, RESEARCH AND TEACHING, 2(5), 104–106. 7. Xusanova, M. R. A. (2016). ИСПОЛЬЗОВАНИЕ ИНДИВИДУАЛЬНО-СТИЛИСТИЧЕСКИХ НЕОЛОГИЗМОВ-ПРИЗНАК СТИЛИСТИЧЕСКОГО СВОЕОБРАЗИЯ. Актуальные научные исследования в современном мире, (5-1), 125-130.17.
8. Xusanova, M. R. A. (2021). THE USE OF ARCHAISM IN THE WORKS OF FARIDA AFROZ. Theoretical & Applied Science, (4), 252-254.

**HIMOYALOVCHI YER QARSHILIGINI ANIQLASH SINOVI****S.Y. Maxmudov**

*Toshkent shahridagi Belarus-O‘zbekiston qo‘shma tarmoqlararo amaliy texnik kvalifikatsiyalar instituti «Metrologiya, standartlashtirish va sertifikatlashtirish» kafedrası katta o‘qituvchisi*

**Shakarov Farxod Quvondiqovich**

*Toshkent Davlat Texnika Universiteti “Biotibbiyot muhandisligi” kafedrası katta o‘qituvchisi*

**Ahadov Sanjar Quvondiqovich**

*Toshkent Davlat Texnika Universiteti “Elektr mashinalari” kafedrası Issiqlik energitikasi magistranti*

**Annotatsiya:** *Bu sinovda analizatorning sinov rozetkasidagi himoyalovchi Yer kontakti bilan himoyalovchi Yer terminaliga ulangan sinov ostidagi qurilma korpusi oraliq‘idagi qarshilik o‘lchanadi. Analizatorida siljish toklarini aniqlash sinovlarini o‘tkazishdan avval sinov ostidagi qurilmaning himoyalovchi Yer zanjiri butunligini tekshirish yaxshi bo‘ladi. Bunda analizatorning sinov rozetkasidagi himoyalovchi Yer kontakti bilan sinov ostidagi qurilmaning himoyalovchi loyihalash sohasidagi yangi imkoniyatlar va texnologiyalarni davom etishi kutilmoqda.*

**Kalit so‘zlar:** *quvvat kuchaytirgich, impuls, kommutator, kuchlanish, rezonans, sxema, tok, kondensator, energiya.*

Yer terminali oraliq‘idagi qarshilik o‘lchanadi.

Himoyalovchi Yer qarshiligini aniqlash sinoviga kirish uchun [Ω] tugmasi bosiladi.

*Izoh: Bu sinovda qurilma tarmoq manbasiga ulanmaydi.*

Himoyalovchi Yer zanjiri qarshiligi 2 – va 4 – simli usulda o‘lchanishi mumkin. O‘lchash usuli yuqorida ko‘rsatilgan tartibda tanlanadi.

Sinovni amalga oshirish uchun:

1. Sinov ostidagi qurilmaning manba shnuri analizatorning sinov rozetkasiga ulanganligi tekshiriladi.

2. [Ω] tugmasi bosilib qarshilikni o‘lchash menyusiga kiriladi.

3. 7-rasmda ko‘rsatilgan sxema yig‘iladi. O‘lchangan qarshilik qiymatining kichik bo‘lgani himoyalovchi Yer zanjiri manba shnuridagi Yer kontaktiga ishonarli ulanganini bildiradi. Muvofiq elektr xavfsizlik standartidagi bu qarshilikning chegara qiymatini ko‘rib, o‘lchangan qiymati bilan solishtirish kerak.

To‘rt simli o‘lchash usuli ishlatilganida qo‘shimcha quyidagi 4 va 5 qadam amallari bajariladi.

4. Bir uchi analizatorning **2-WIRE V/Ω/A** konnektoriga ulangan sinov kabelining ikkinchi uchini markazdagi nollash terminaliga ulanadi.

5. **Zero Leads** tugmasi bosilganda analizator sinov simining qarshiligini ayirib tashlab, o‘lchash natijasini nollaydi.

6. **2-WIRE V/Ω/A** konnektoridan kelgan sinov kabelning ikkinchi uchini sinov ostidagi qurilmaning himoyalovchi Yerterminaliga yoki u bilan ulangan korpusiga ulanadi.

To‘rt simli qarshilikni o‘lchash usulida boshqa sinov kabeli ishlatilib, 75-rasmda ko‘rsatilgan sxema yig‘iladi.

Tanlangan sinash tokining qiymatiga qarab sinov ikki yo‘l bilan amalga oshiriladi.

200 mA sinash toki tanlanganda:

7. Agar tok kuchi avval tanlangan bo‘lmasa **200 mA** tugmasini bosib tok kuchi tanlanadi.

8. Displayda o‘lchangan qarshilik qiymati chiqadi (77-rasm).

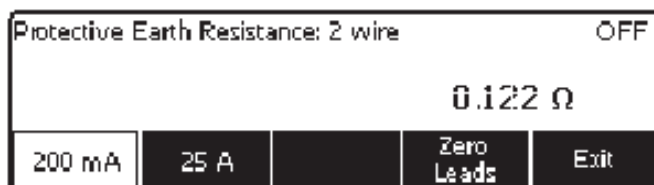

**1-rasm.**

Himoyalovchi Yer zanjiri qarshiligini o‘lchash.

25 A tok bilan sinov o‘tkazilganda:

9. Agar avval tanlangan bo‘lmasa **25A** tugmasini bosib, sinash toki tanlanadi.

10. [TEST] tugmasi bosilib, sinov ostidagi qurilmaga tok beriladi. Displaydan stabil natija olmaguncha tok beriladi ( uch sekund atrofida).

11. Displaydan qarshilikning o‘lchangan qiymati olinadi.

Olingan natija ishlatilgan standart talablari bilan solishtiriladi. 1-rasmda analizator bilan sinov ostidagi qurilmaning ulanish sxemasi keltirilgan. Sxemalardagi belgilar izohi 18-jadvalda keltirilgan.

1-jadval

Abbreviatura	Manosi
MD	O‘lchash asbobi
FE	Funksional Yer
PE	Himoyalovchi Yer
Mains	Tarmoq kuchlanish manbasi
L1	Faza simi
L2	Neytral simi
DUT	Sinov ostidagi qurilma
DUT_L1	Sinov ostidagi qurilmaning faza simi
DUT_L2	Sinov ostidagi qurilmaning neytral simi
DUT_PE	Sinov ostidagi qurilmaning himoyalovchi Yer liniyasi
REV POL	Faza bilan neytrl o‘rin almashgan
LEAD GND	Elektroddan Yerga, bemor siljish tok sinovlarida
MAP	Tarmoq kuchlanishi elektrodalarda
MAP REV	Faza bilan neytral almashib elektrodarga tushgan
PE Open	Himoyalovchi Yer zanjiri uzilgan
~	Sinash kuchlanishi

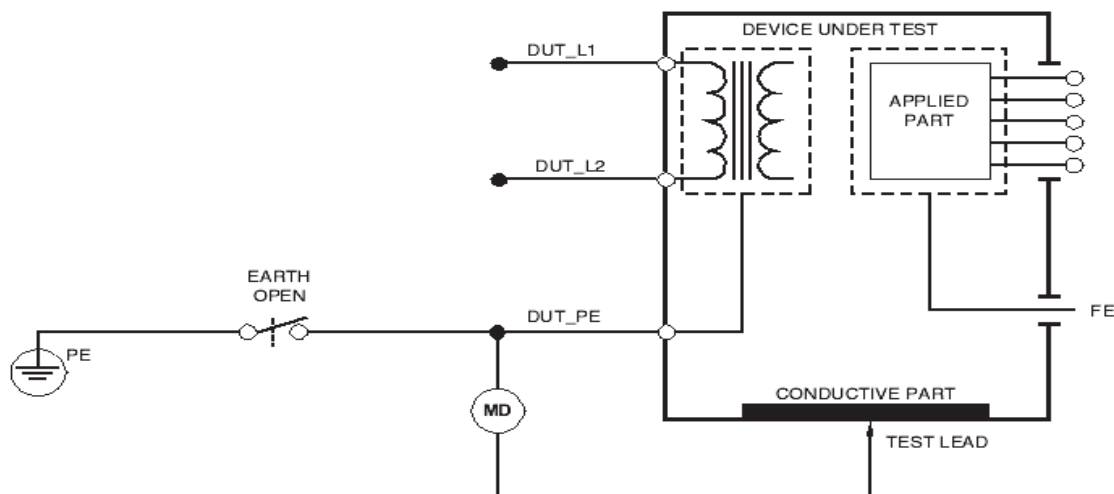

2\_rasm. Himoyalovchi Yer zanjiri qarshiligini o‘lchash sxemasi.

### Izolyasiya qarshiligini o‘lchash sinovi

Izolyatsiya qarshiligi tarmoq manba simlari (**L1** va **L2**) bilan himoyalovchi Yer, elektrodlar bilan himoyalovchi Yer, manba simlari bilan elektrodlar, manba simlari bilan Yerga ulanmagan metall yuzalar hamda elektrodlar bilan Yerga ulanmagan metall yuzalar oralig‘ida o‘lchanadi.

Izolyatsiya qarshiligini o‘lchash sinovlari menyusiga kirish uchun [**MΩ**] tugmasi bosiladi. Izolyatsiya qarshiligini barcha o‘lchashlari 500 yoki 250V dc (o‘zgarmas tok kuchlanishida) amalga oshiriladi. Sinash kuchlanishini tanlash uchun menyuda (2-rasm) **More** tugmasi bosiladi, so‘ng **Change Voltage** tugmasi bilan kerakli kuchlanish tanlanadi.



3-rasm.

Izolyatsiya qarshiligini o‘lchash.

*Izoh: Izolyatsiya qarshiligini o‘lchash menyusidan chiqib yana qayta kirilganda sinash kuchlanishi 500 V o‘rnatilgan bo‘ladi.*

3-rasmda izolyatsiya qarshiligini o‘lchash sinovlarining uchtasi keltirilgan. Ulardan birini tanlash uchun tagidagi **F1...F3** tugmalari bosiladi. Qolgan sinovlarga kirish uchun **More** tugmasi bosiladi. **Back** tugmasi bilan menyuning boshlanishiga qaytib kelish mumkin.

Sinov turi tanlangandan so‘ng [**TEST**] tugmasi bosiladi. Shunda sinash kuchlanishi berilib izolyatsiya qarshiligi o‘lchanadi.

80-...84-raslarda izolyatsiya qarshiligini o‘lchash sxemalari keltirilgan.

*Izoh: Bu sinovda sinov ostidagi qurilmaga manba berilmaydi*

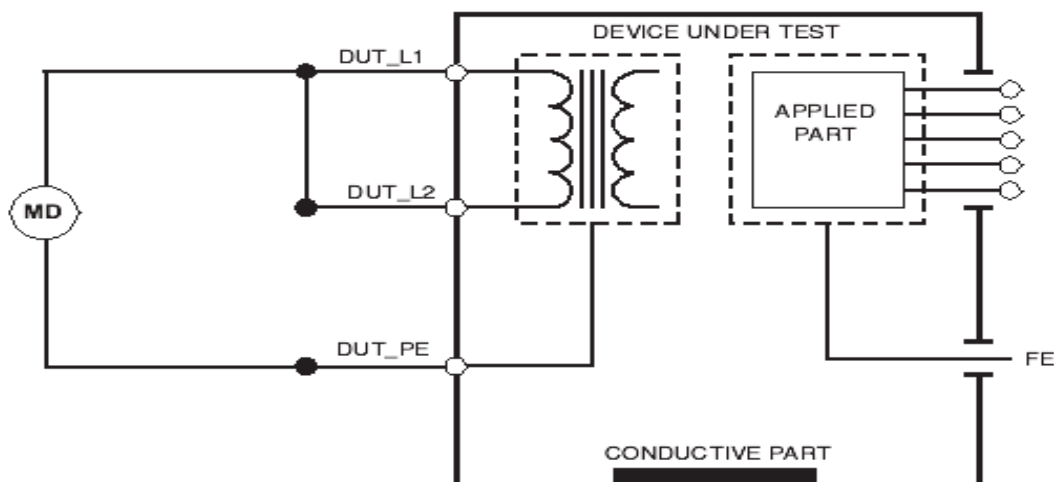

**4-rasm.** Manba simlari bilan himoyalovchi Yer izolyatsiyasini o‘lchash Sxemasi.

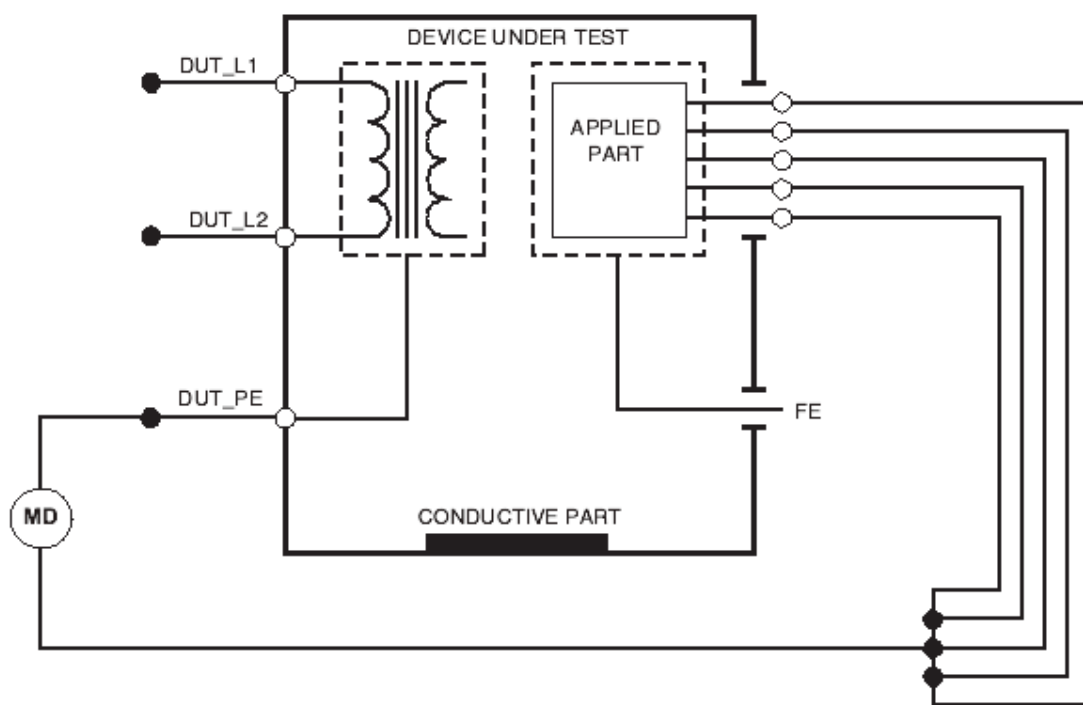

**5-rasm.** Elektrodlar bilan himoyalovchi Yer izolyatsiyasini o‘lchash sxemasi.

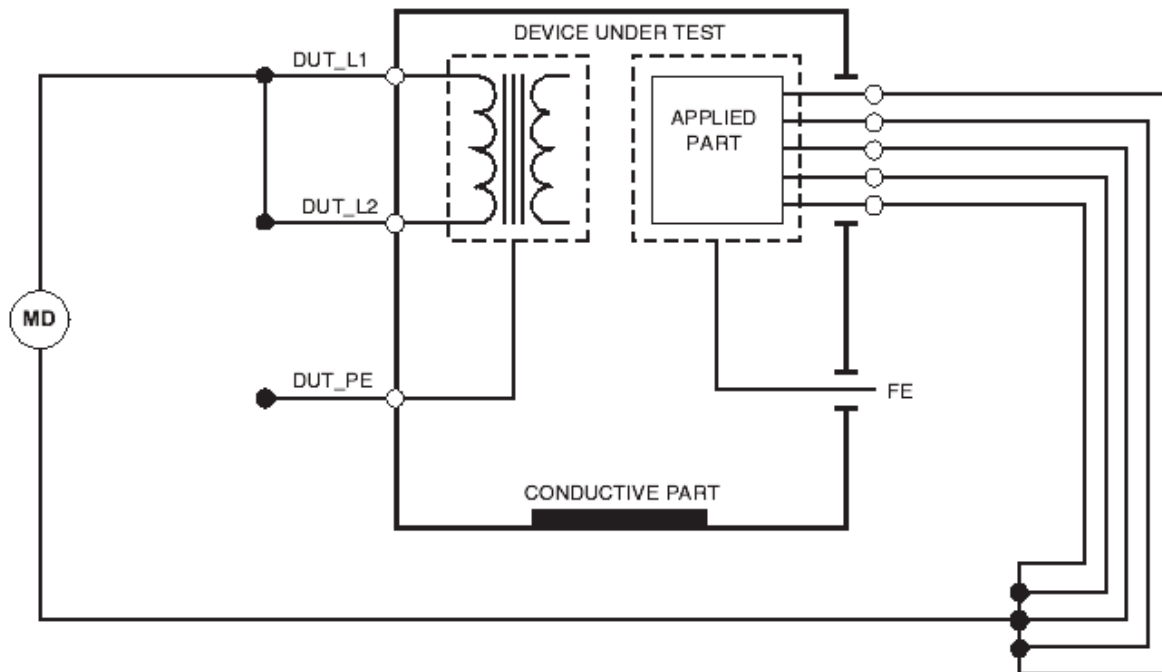

**6-rasm.** Manba simlari bilan elektrodlar izolyatsiyasini o‘lchash sxemasi.

**7-rasm.** Manba simlari bilan Yerga ulanmaga metall yuzalar izolyatsiyasini

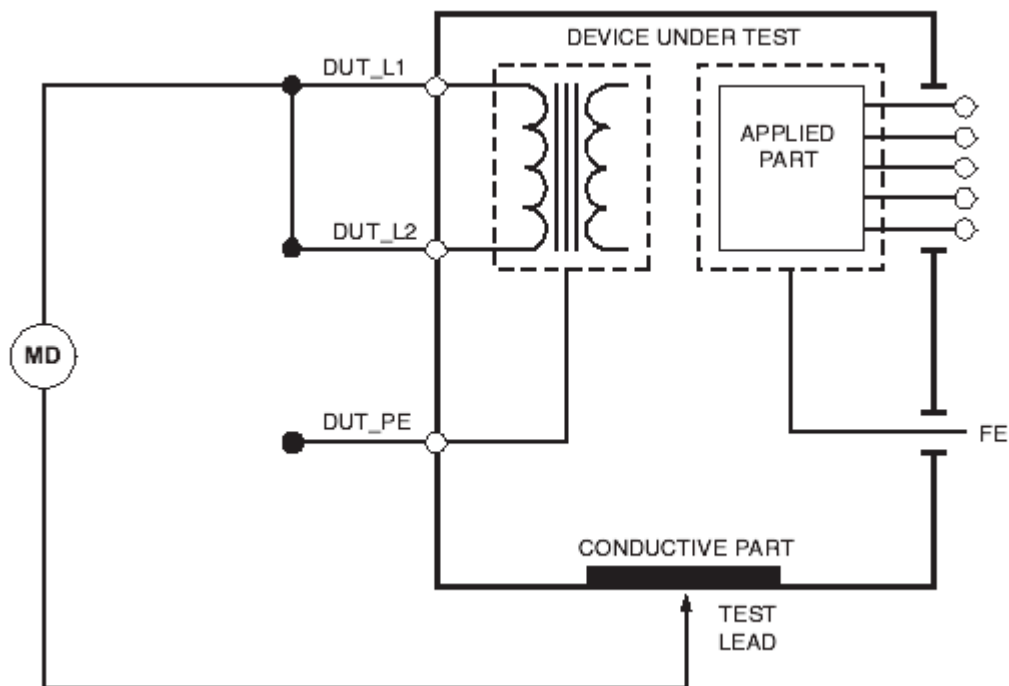

o‘lchash sxemasi.

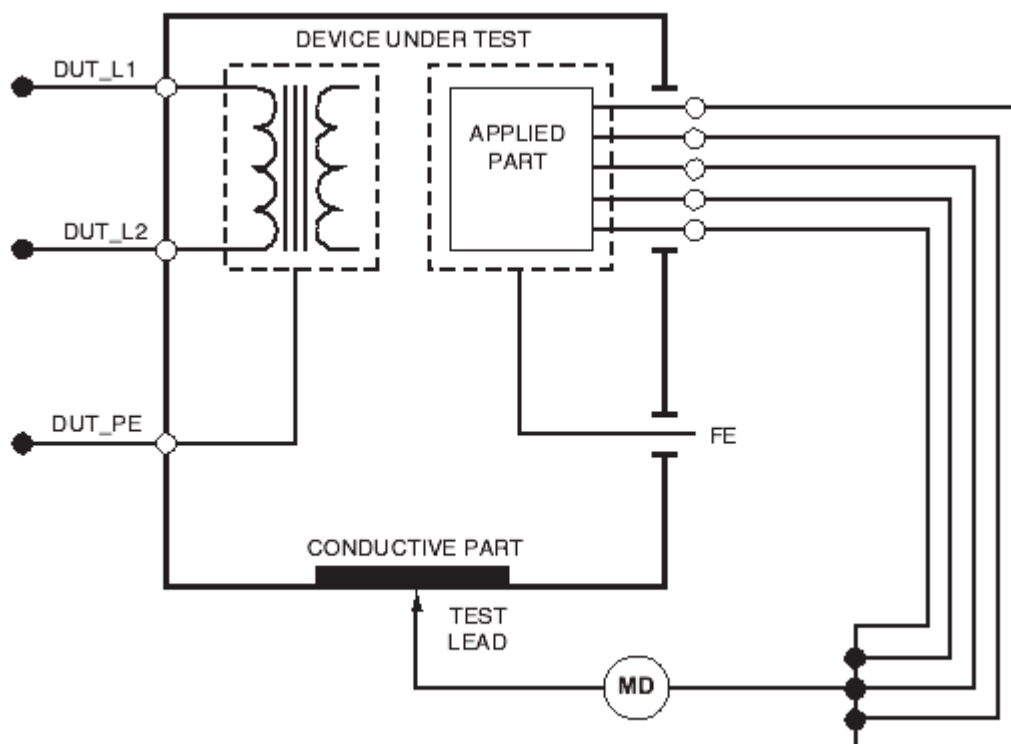

**8-rasm.** Elektrodlar bilan Yerga ulanmagan metall yuzalar izolyatsiyasini o‘lchash sxemasi.

**Xulosa.** Sinov ostidagi qurilma manbadan iste’mol qilgan tokni o‘lchash sinovi

Sinov ostidagi qurilma manbadan iste’mol qilgan tokni o‘lchash uchun [A] tugmasi bosiladi. Shunda displey analizatoridagi sinov rozetkasi orqali qurilmaga oqib o‘tgan tok qiymatini ko‘rsatadi.

#### FOYDALANILGAN ADABIYOTLAR:

1. Elektron raqamli tibbiyotda qo‘llaniladigan chaqaloq tarozisini loyihalash Shakarov Farhod Quvondiqovich Keldiyorov Abrorbek Ahmad o‘g‘li

<https://talqinvatadqiqotlar.uz/index.php/tvt/issue/view/34> Научный Импульс

2. Stomatologiyada ultratovushdan foydalanish Shakarov Farhod Quvondiqovich Abdukadirov Ramazan Abdujalil o‘g‘li

<https://nauchniyimpuls.ru/index.php/ni/issue/view/19>

3. Science and innovation international scientific journal

Magnitostriktiv va lazerli innovatsion gibrid Stomatologik skaler qurilmasi

4. Shakarov Farhod Quvondiqovich <https://cyberleninka.ru/article/n/magnitostriktiv-va-lazerli-innovatsion-gibrid-stomatologik-skaler-qurilmasi>

Manba: “High –Efficiency Linear RF power Amplifier. A Class-E.” Based EER Study Case by Dushan Miloshevich

5. Elektron qurilmalarda e– klass(sinf) Kuchaytirgichlarni hisoblash.

Shakarov Farhod Quvondiqovich Ahadov Sanjar Quvondiqovich

---

**UMUMIY O‘RTA TA‘LIM MAKTABLARIDA INGLIZ TILINI O‘QITISHDA  
INTERAKTIV PLATFORMALARDAN FOYDALANISHNING AFZALLIKLARI****D.Baxtiyorova***Sharof Rashidov nomidagi Samarqand davlat universiteti IV-bosqich talabasi*

**Kalit so'zlar:** *metodika, innovatsiya, ingliz tili, kommunikatsiya, ko'nikma, malaka, pedagogik texnologiya.*

**Annotatsiya:** *Ushbu maqolada umumiy o'rta ta'lim tizimida ingliz tilini o'qitish jarayonida zamonaviy texnologiyalar hamda metodikalar, ingliz tilini o'qitish metodikasida qo'llaniladigan zamonaviy usullar va ulardan foydalanish to'g'risida fikr yuritilgan.*

Hozirgi axborot asri zamonida ilm-fan, texnika hamda texnologiya shiddat bilan rivovlanib bormoqda. Bu holat o'z navbatida har bir sohani taraqqiyotda orqada qolmaslikka undaydi. O'zbekiston Respublikasi ta'lim tizimi ham albatta bundan mustasno emas. O'zbekiston Respublikasi Prezidenti Sh.Mirziyoyev tashabbusi bilan O'zbekiston hukumati tomonidan bu sohada ko'plab qonun, qaror va farmonlar qabul qilinmoqda. Jumladan maktab o'quvchilarining bilimi va ko'nikmalarini shakllantirish, ularni milliy hamda umuminsoniy qadriyatlarga sodiqlik ruhida tarbiyalash, o'qituvchi kasbi nufuzini va pedagoglarning sifat tarkibini oshirish, darsliklar va o'quv metodik majmualarni zamon talablari asosida takomillashtirish, maktab ta'limi muassasalarining xalqaro standartlarga javob beradigan zamonaviy modellarini barpo etish maqsadida, O'zbekiston respublikasi Prezidentining 2023 yil 26-mayda PF-79-sonli farmoni qabul qilindi.

O'sib kelayotgan yosh avlodda axborot asridagi ba'zi bir salbiy xurujlarga qarshi imunitet shakllantirish, global axborot tizimidan foydali ma'lumotlarni ajrata ola bilish ko'nikmasini shakllantirish bugungi kunda dolzarb mavzu bo'lib turibdi. O'quvchilarda bunday hususiyatlarni shakllantirishda albatta xorijiy, ayniqsa ingliz tilini o'rganish va o'rgatishning o'rni beqiyosdir. Bu masala albatta hukumat farmon va qarorlarida, hususan 2021 yil 19 maydagi PQ-5117 hamda shu sanadagi Vazirlar mahkamasining 312-sonli qarorlarida o'z aksini topgan.

Bugungi kunda har bir fanni o'quvchilarga yangi innovatsion pedagogik texnologiyalardan foydalangan holda yetkazib berish ta'limning asosiy talablaridan biri hisoblanadi.

Yuqoridagi kabi qaror va farmonlarning amaliyotga joriy qilinishi natijasida mamlakatimizda chet tillarni, ayniqsa ingliz tilini o'qitishga, o'rganishga bo'lgan e'tibor yanada kuchaymoqda. Yurtimizda xorijiy tillarni o'qitilishida yangicha bosqich, yangi davr boshlandi. Ingliz tili darslarining o'qitilishi jarayonida ilg'or pedagogik texnologiyalarni qo'llash, interfaol usullardan, kommunikativ-axborot texnologiyalaridan



foydalanish zamon talabi bo'lmoqda. Respublikamizda xorijiy tillarning o'qitilishi, fan o'qituvchilarining bilim va ko'nikmalarini baholashning Umumyevropa standartlariga (CEFR) mos ravishda, yangi usul va talablari ishlab chiqildi. Bu talablarga asosan umum o'rta ta'lim maktablari o'quvchilari uchun darsliklar yaratildi, hamda talablarga mos ravishda o'quv xonalari jihozlanmoqda.

Xorijiy ayniqsa ingliz tilini o'rganishga bo'lgan talab ham kundan kunga ortib bormoqda. Xorijiy tillar fanini o'rganish to'rt ya'ni-o'qish, yozish, tinglab tushunish va gapirish kabi turga bo'linib, ularning har biri uchun alohida tushuncha va ko'nikmalar belgilangan.

Hozirgi shiddat bilan rivojlanayotgan texnika zamonidagi ta'lim jarayonida ham albatta zamon talabiga mos ravishda zamonaviy axborot texnologiyalaridan unumli foydalanish, ta'lim jarayoniga zamonaviy innavatsion texnologiyalarini olib kirish orqali ta'lim sifati va samaradorligini oshirish mumkin. Xorijiy tillarni o'rganishda zamonaviy axborot-kommunikatsion texnologiyalardan foydalanishning o'rni biqiyos bo'lib, ularning bir qancha afzalliklari mavjuddir.

Zamonaviy texnologiyalarni yuqorida qayd etilgan xorijiy tillarni o'rganishdagi to'rt aspektlarning har birida ham qo'llash ijobiy natijalarga olib keladi. Bunga misol qilib, o'rganishning tinglab tushunish turida, kompyuter, noutbuk, planshet yoki turli android qurilmalarisiz bu vazifani bajarish imkonsiz holatdir. Tinglab tushunish til o'rganishning eng muhim qismlaridan biri hisoblanib, o'quvchi bir paytning o'zida so'zlovchining talaffuzi, grammatika qoidalariga rioya qilganligi, so'z boyligi va uning ma'nolariga e'tibor berishi talab qilinadi. Ta'lim jarayonida zamonaviy texnologiyalardan foydalanishda o'quvchilar ham axborot kommunikatsion texnologiyalarni yaxshi bilish va ulardan foydalana olishi muhim omil hisoblanadi. Chet tilini zamonaviy texnologiyalardan foydalanib o'rgatish va o'rganish eng samador usullardan biridir. Bu jarayonda o'quvchilarda ingliz tilida o'quv dasturiga mos ravishda:- turli xil video roliklar, dialoglar, kino yoki multfilmlarni ko'rishi va eshitish; - real vaqt davomida ingliz tilidagi radio eshittirishlar hamda televideniya dasturlarini eshitish va tomosha qilish imkoniyati paydo bo'ladi. O'quvchilarda xorijiy tillarni o'rganish jarayonlari qiziqarli bo'lishi hamda yaxshi amaliy natijalarga erishishlari uchun kompyuter va android qurilmalari uchun ishlab chiqarilgan bir qancha dasturlarni tavsiya qilish mumkun. Masalan, zamonaviy smartfonlar uchun ishlab chiqilgan "duolingvo" yoki "ibrat farzandlari" dasturlaridan har kuni ma'lum bir vaqt davomida foydalanib turish xorijiy tillarni o'rganish imkoniyatini oshiradi, albatta o'quvchilarning bunday dasturlardan foydalanishlari ota-onalar nazoratida bo'lishi lozim. Bunday texnik vositalardan foydalanish o'z navbatida o'quvchilarning ingliz tilini o'rganishlari jarayonini qiziarliroq va samaraliroq bo'lishini ta'minlaydi.

Ta'lim jarayoniga zamonaviy- kommunikatsion texnologiyalami olib kirish, ulardan maqsadli va to'g'ri, unumli foydalanish, ular orqali o'quvchida xorijiy tilga bo'lgan

qiziqishni orttirish, o‘qitish samaradorligini oshirish eng muhim masala hisoblanadi. Bu orqali ta’limning innavatsion texnologiyalaridan foydalanishga imkoniyat tug‘iladi va talab ortadi. Bugungi kunda innavatsion ta’limning ko‘plab usullari mavjud. Ulardan darslarda mavzuni yoritishda unumli foydalanilsa, yuqori dars samaradorligi va o‘quvchilarning darsga bo‘lgan qiziqishlarining ortishiga erishish mumkin.

Odatda, o‘qituvchi xorijiy tilni o‘rgatish, o‘qitish usulini o‘zi tanlaydi. O‘qitishning mazmuni deyarli o‘zgar olmaydi, ammo uni o‘quvchilarga yetkazish usuli o‘zgarishi mumkin. O‘qitishning bir qancha usullari mavjud. Masalan: ma’ruza, misol keltirish, namoyish qilish, bahs-munozara, savol-javob. Bu usullar o‘quvchilar bilan muloqot qilish, shuningdek, qo‘yilgan maqsadga yo‘naltirilgan fikrlarni yoritish usuli yoki shaklidir. O‘qituvchi muayyan vaziyat yoki dars uchun mos usulni tanlay bilishi kerak. O‘qitishning mos va samarali usulini tanlash uchun bir qancha omillarni hisobga olish zarur. O‘quvchilarning soni, muayyan vaziyat, usulning qo‘yilgan maqsadga mos kelishi. Agar biror matn muhokama qilinsa, o‘quvchilarni kichik guruhlariga bo‘lib, jamoa yo‘li bilan bahs-munozara o‘tkazish maqsadga muvofiqdir. Bu usulda texnik vosita-audio yozuvlardan foydalanish mumkin. Bu usullarni qo‘llash jarayonida doimo vaqtni hisobga olish zarur. Savol-javoblar va rasmi o‘yinlar (Discussion) usuli darslarni yanada mazmunli va qiziqarli o‘qitishga imkon beradi. O‘quvchi xato qilishdan qo‘rqmay, erkin o‘z fikrini aytish olishi lozimligi hisobga olingan holda, darsda shunday muhit yaratilishi kerak. O‘qitishda turli o‘yinlar qo‘llash texnologiyalarida o‘quvchilariga, kutiladigan javoblar va e’tirozlarni o‘ylash, o‘z bilimiga ishonish kabi vazifalar qo‘yiladi. Dars jarayonida turli o‘yinlarning afzallik tomonlari shundaki, o‘qituvchida o‘quvchilarning erkin holatlaridagi faoliyatlarini kuzatish imkoniyati bo‘ladi. Natijada o‘quvchilarning faolligi, fantaziyalari, ijodiy qobiliyatlari, ishchanliklari, jamoada o‘zini tutishlari haqida ko‘proq ma’lumotga ega bo‘lish mumkin. O‘quvchilar bir nechta guruhlariga bo‘linadilar. Guruhlarning har bir a’zosi o‘z vazifalarini aniq bilishlari kerak. O‘yinning vaqti cheklangan bo‘lishi, u yakunlangach esa o‘yin natijalari tahlil qilinishi lozim. O‘yin orqali o‘qitish texnologiyalari ham o‘quv-tarbiyaviy jarayonda o‘quvchilarning chuqur bilim olishiga keng imkoniyatlar yaratib beradi. Ingliz tilini o‘rgatishda o‘quvchilarni qiziqtirib o‘qitish va bilimlarni to‘liq o‘zlashtirishlariga erishish zamonaviy pedagogik texnologiyalarning asosiy maqsadlaridan biri hisoblanadi.

Fonetik mashg‘ulotlarda esa, asosan, audiomatndagi qisqa suhbatlar tinglanib, ushbu audiomatndagi suhbatga aynan mos bo‘lgan, so‘zlari tushirib qoldirilgan qog‘ozdagi matn to‘ldiriladi. O‘quvchiga berilgan matn bilan audiomatndagi suhbat bir xil bo‘ladi. Matn o‘ta ziyraklik bilan tinglanib, yangi iboralarni yodda saqlab qolgandagina, o‘quvchi shartni muvaffaqiyatli bajarishi mumkin. Bunda tinglab tushunish orqali og‘zaki nutq, ko‘nikma va malakalar shakllanib boradi. Tinglab tushunish matnni o‘qish jarayoni bilan chambarchas bog‘liqdir. Tinglovchi o‘qigan so‘zlarini yaxshi eslab qoladi va tinglaganida yaxshi

tushunadi. Tinglovchilarga tinglash usullarini o‘rgatish hamda tinglab tushunish texnologiyasi orqali qonun-qoida, tamoyillar, metodlar, vositalar orqali o‘rgatish amalga oshiriladi. O‘qitish jarayonida tinglab tushunish ustida ishlaganda, kundalik yangiliklar, tili o‘rganilayotgan mamlakat xalqlari hayoti, madaniyati, tarixi haqida matnlarning bo‘lishi tinglovchilarning qiziqishlarini yanada orttiradi. Shuni aytish joizki, o‘qituvchi dars davomida vaqtni to‘g‘ri taqsimlay olishi; dars boshida o‘tilgan mavzularni mustahkamlashi; har bir darsda yangi usullarni qo‘llashi; har bir dars uchun mos tarqatma materiallardan foydalanishi maqsadga muvofiqdir.

Ingliz tilini o‘qitish jarayonida turli xil jadvallardan foydalanishning ham samarasi yuqoridir. Ta‘lim jarayonida jadvallardan foydalanib, o‘quvchilar ma‘lum bir grammatik qoidani, masalan, zamonlardan foydalanib gaplar tuzish, yangi so‘zlarni joylashtirib chiqishi mumkin.

Ingliz tilini o‘rganishga ehtiyoj yuqori bo‘lgan bir davrda, ta‘lim jarayonida zamonaviy axborot texnologiyalaridan, innavatsion ta‘lim texnologiyalaridan unumli foydalanish bu jarayonni samarali bo‘lishiga olib keladi. Innavatsion ta‘lim texnologiyalarining samaradorligi ularning ta‘lim jarayonida to‘g‘ri va unumli foydalanilganidadir. Bu o‘z navbatida o‘quvchilarning og‘zaki nutq, tinglab tushunish, yozuv, o‘qish ko‘nikmalarini oshirishga va erkin muloqot qilishlariga amaliy yordam bera oladi.

#### FOYDALANILGAN MANBALAR:

1. Azizxodjaeva N.N. Pedagogik texnologiya va pedagogik mahorat – T., 2006.
2. Saydaliev S. Chet til o‘qitish metodikasidan ocherklar. Namangan. NamDU 2004
3. Farberman B.L. Ilg‘or pedagogik texnologiyalar - T., 2001.
4. <https://lex.uz/ru/docs/6008663>
5. Rahmonova, M. (2024). Badiiy gimnastikada akrobatika mashqlarining rivojlanishi. Research and implementation, 2(5), 129-133.
6. Rahmonova, M. (2024). BADIY GIMNASTIKAGA QIZLARNING PSIXOLOGIK TAYYORGARLIGI. Research and implementation, 2(6), 68-72.
7. Rahmonova, M. (2024). BOLALAR GIMNASTIKASIDA JISMONIY EGILUVCHANLIK SIFATINI RIVOJLANTIRISH. Research and implementation, 2(6), 64-67.
8. Рахмонова, М. (2023, November). ПСИХОЛОГИЧЕСКАЯ ПОДГОТОВКА ДЕВУШЕК К СПОРТИВНОЙ ГИМНАСТИКЕ. In Conference on Digital Innovation: "Modern Problems and Solutions".

## УЙ ҚАМОҒИ ТАРЗИДАГИ ЭҲТИЁТ ЧОРАСИ ҚЎЛЛАНИЛИШИ ВА УНИНГ ҲУҚУҚИЙ ОҚИБАТЛАРИ

**Валижонов Исомиддин Исроилжон ўғли**

*Ўзбекистон Республикаси ИИВ Академияси 311-гуруҳ курсанти,*

**Саматов Саматжон Кодир ўғли**

*Ўзбекистон Республикаси ИИВ Академияси 311-гуруҳ курсанти,*

**Аннотация:** *Мазкур мақолада уй қамоғи эҳтиёт чораси, ушбу эҳтиёт чорасини қўлланиши, уй қамоғи эҳтиёт чораси қўлланилганда юзага келадиган ҳуқуқий оқибатлар, ушбу эҳтиёт чорасини қўлланишининг ўзига хос хусусиятлари, хорижий давлатларнинг илгор тажрибаси ҳамда фаолиятни такомиллаштириши йўналишлари ёритиб ўтилган.*

**Калит сўзлар:** *статистика, эҳтиёт чораси, эҳтиёт чоралари турлари, уй қамоғи, уй қамоғи тарзидаги эҳтиёт чорасида назарда тутилган чекловлар, уй қамоғи тарзидаги эҳтиёт чорасини қўллашга доир асосий процессуал қоидалар, хорижий тажрибалар.*

**Ключевые слова:** *статистика, мера пресечения, виды мер пресечения, домашний арест, ограничения, предусмотренные мерой пресечения в виде домашнего ареста, основные процессуальные правила применения меры пресечения в виде домашнего ареста, зарубежный опыт.*

**Key words:** *statistics, preventive measure, types of preventive measures, house arrest, restrictions provided for precautionary measures in the form of house arrest, main procedural rules for applying precautionary measures in the form of house arrest, foreign experiences.*

Бугунги кунда жамиятда барқарорлик, тинчлик ва осойишталикни қарор топтириш, инсон ҳуқуқ ва эркинликларига оғишмай риоя этилишини таъминлаш, мамлакатни ижтимоий-иқтисодий жиҳатдан янада ривожлан-тириш, аҳолининг фаровонлигини юксалтириш, ҳуқуқий демократик давлат куриш борасида амалга оширилаётган кенг қўламли ислохотлардан қўзланган мақсадларга эришишнинг муҳим шарти ҳисобланади.

Ўзбекистон Республикаси Президентининг “Суд-ҳуқуқ тизимини янада ислох қилиш, фуқароларнинг ҳуқуқ ва эркинликларини ишончли ҳимоя қилиш кафолатларини кучайтириш чора-тадбирлари тўғрисида”ги фармони мазкур соҳадаги давлат сиёсатини сифат жиҳатидан янги босқичга кўтариб, қуйидаги учта асосий устувор йўналишларни белгилаб берди:

– фуқароларнинг ҳуқуқ ва қонуний манфаатларини ҳимоя қилиш, уларга тажовуз қилиш ҳолатлари юзасидан барча зарур чораларни кўриш, жисмоний ва юридик шахсларнинг мурожаатларини кўриб чиқиш тартибини бузиш ва сансалорликка йўл қўймаслик;

– тегишли ахборотни ўз вақтида жамоатчиликка етказиш орқали фаолиятнинг очиқлиги ва шаффофлигини таъминлаш, фуқаролик жамияти институтлари, оммавий ахборот воситалари ҳамда аҳоли билан ҳамкорлик самарадорлигини ошириш;

– ҳуқуқни қўллаш амалиёти ва амалдаги қонунчиликни такомиллаштириш орқали тизимли камчилик ва қонунбузилишларни аниқлаш ва бартараф этиш, иш фаолиятига илғор илмий-техника воситалари ҳамда ахборот-коммуникация технологияларини жорий қилиш .

Ўзбекистон Республикасида ҳуқуқий-демократик давлат ва фуқаролик жамияти қуришнинг ҳуқуқий асосларини шакллантириш, энг аввало, ҳаётнинг барча соҳаларини қамраб олувчи ҳамда тартибга солувчи қонунларни ишлаб чиқиш ва амалга татбиқ этиш, шу қаторда ушбу соҳада ислохотларни амалга оширилиши кенг қўламда олиб борилмоқда.

Барча соҳалардаги қонунларни ишлаб чиқишда энг аввало инсон манфаатларини кўзлаш, уларнинг ҳуқуқ ва эркинликлари ҳамда қонуний манфаатларини ҳимоя қилишга қаратиш мамлакатмизда олиб борилаётган сиёсатнинг устувор йўналишларидан биридир. Шу муносабат билан қонунчилигидаги ўзгартиш ва қўшимчалар киритиш жараёнида жиноят содир этган шахсларни жиноят ишларини юритиш жараёнида қамоқ эҳтиёт чораси эмас балки жамиятдан ажратмаган ҳолда эҳтиёт чораларини қўлланилиши номалари такомиллаштирилди.

Уй қамоғи тарзидаги эҳтиёт чораларини қўллашнинг тартиби, қамоққа олиш ҳамда эҳтиёт чоралари тизимига янгидан жорий этилган уй қамоғи эҳтиёт чораларини қўллашнинг процессуал тартиби бўлгани каби уларни назорат қилиш усуллари ҳам ўзига хос хусусиятлари билан фарқланади.

Суднинг уй қамоғи тарзидаги эҳтиёт чорасини қўллаш тўғрисидаги ажрими асосида ушбу чора қўлланилган шахсни назорат қилиш заруратини келтириб чиқаради.

Уй қамоғи тарзидаги эҳтиёт чораси қўлланиладиган шахсни назорат қилиш ҳудуд профилактика инспекторлари зиммасига юклатилади. Уй қамоғи тарзидаги шахсларни назорат қилиш профилактика инспекторидан катта маъсулият талаб этади. Шу боисдан профилактика инспектори уй қамоғи тарзидаги эҳтиёт чорасини қўлланилишининг мақсади ва вазифасини билиши, шахснинг ўзига хос хусусиятларини ва у томонидан содир этилган жиноятни ўрганиши ҳамда назорат қилиш жараёнида инобатга олган ҳолда белгиланган тақиқларга риоя этаётганлигини назорат қилиши лозим.

Уй қамоғи тарзидаги эҳтиёт чораси бошқа эҳтиёт чоралари каби айбланувчи, судланувчи суриштирувдан, дастлабки терговдан ва суддан бўйин товлаши, келгусида жиноий фаолиятини давом эттирмаслигига йўл қўймаслик, иш бўйича ҳақиқатни аниқлашга ҳалал берадиган уринишларга йўл қўймаслик, ҳукмнинг ижро этилишини таъминлаш мақсадида қўлланилади.

“Эҳтиёт чораси айбланувчи, судланувчи суриштирувдан, дастлабки терговдан ва суддан бўйин товланининг олдини олиш; унинг бундан буёнги жиноий фаолиятининг олдини олиш; унинг иш бўйича ҳақиқатни аниқлашга ҳалал берадиган уринишларига йўл қўймаслик; ҳукмнинг ижро этилишини таъминлаш мақсадида қўлланилади”.

Эҳтиёт чораларига қуйидагилар киради: муносиб хулқ-атворда бўлиш тўғрисида тилхат; шахсий кафиллик, жамоат бирлашмаси ва жамоанинг кафиллиги; гаров; уй қамоғи; қамоққа олиш; вояга етмаганларни кузатув остига олиш учун топшириш; ҳарбий хизматчининг хулқ-атвори устидан қўмондонлик кузатуви. Бир шахсга нисбатан бир вақтнинг ўзида ана шу чоралардан фақат биттаси қўлланилишига йўл қўйилади.

Эҳтиёт чораси айбланувчига, судланувчига, маҳкумга ва ақли норасо деб эътироф этилган ёки жиноят содир этганидан сўнг рухий касалликка чалинган шахсларга нисбатангина қўлланилиши мумкин.

Уй қамоғи – гумон қилинувчи, айбланувчи ёки судланувчининг жамиятдан тўлиқ ёки қисман ажратилган холда, ўзи мулкдор, ижарага олувчи сифатида ёки бошқа қонуний асосларда яшаб турган турар жойда тақиқлар (чекловлар) юклатилган шу билан бирга унинг устидан назорат амалга оширилган холда бўлишдир.

Жумладан ЖПКга янги 2421-моддаси киритилиб, унда уй қамоғи тарзидаги эҳтиёт чорасини қўллашга доир асосий процессуал қоидалар белгилаб қўйилди. Унга кўра уй қамоғи эҳтиёт чораси гумон қилинувчига, айбланувчига ёки судланувчига нисбатан қамоққа олиш тарзидаги эҳтиёт чорасини танлаш учун асослар мавжуд бўлганида унинг ёшини, соғлиғи ҳолатини, оилавий аҳолини ва бошқа ҳолатларни ҳисобга олган холда қамоққа олиш мақсадга мувофиқ деб топилган тақдирда қўлланилади.

Уй қамоғи тарзидаги эҳтиёт чорасини танлаш тўғрисидаги қарорда гумон қилинувчи, айбланувчи ва судланувчи дучор қилинадиган озодлик бўйича аниқ тақиқлар (чекловлар) шунингдек ўрнатилган тақиқларга риоя этилиши устидан назоратни амалга ошириш зиммасига юклатилаётган орган кўрсатилади.

Ушбу моддада ўзига нисбатан уй қамоғи тарзидаги эҳтиёт чораси танланган шахсга нисбатан қўлланилиши мумкин бўлган қуйидаги тақиқлар (чекловлар) назарда тутилган:

- муаёян шахслар билан алоқада бўлиш;
- хат-хабар олиш ва жўнатиш;
- хар қандай алоқа восталаридан фойдаланиш ва улар ёрдамида;

– сўзлашувлар олиб бориш;

– уй-жойни тарк этиш.

Уй қамоғи бўйича қўшимча тақиқлар (чекловлар) белгилаш тўғрисидаги илтимоснома жиноят-процессуал кодекси 243-моддасининг бешинчи, олтинчи ва еттинчи қисмларида назарда тутилган тартибда тегишли суднинг судьяси томонидан кўриб чиқилади.

Уй қамоғи бўйича қўшимча тақиқлар (чекловлар) белгилаш тўғрисидаги илтимосномани кўриб чиқиш прокурорнинг маърузаси билан бошланади, у қўшимча тақиқлар (чекловлар) белгилаш зарурлигини асослаб беради. Шундан сўнг гумон қилинувчи ёки айбланувчи, ҳимоячи, судда ҳозир бўлган бошқа шахслар эшитилади, тақдим этилган материаллар текширилади. Шундан кейин судья ажрим чиқариш учун алоҳида хонага киради.

Суд гумон қилинувчига ёки айбланувчига нисбатан уй қамоғи бўйича қўшимча тақиқлар (чекловлар) белгилаш тўғрисидаги илтимосномани кўриб чиқиб, қуйидаги ажримлардан бирини чиқаради.

Судьянинг уй қамоғи бўйича қўшимча тақиқ (чеклов) белгилаш ҳақидаги ёки қўшимча тақиқ (чеклов) белгилашни рад қилиш тўғрисидаги ажрими ўқиб эшиттирилган пайтдан эътиборан кучга киради ва дарҳол ижро этилиши лозим. Судьянинг ажрими ижро этиш учун прокурорга, маълумот учун эса — гумон қилинувчига, айбланувчига ва ҳимоячига юборилади. Судьянинг ажрими устидан Жиноят-процессуал кодекси 241-моддасининг иккинчи қисмида назарда тутилган қоидаларга биноан апелляция тартибида шикоят қилиниши, протест билдирилиши мумкин.

Хулоса қилиб айтганда, инсон ҳақ-ҳуқуқлари ҳимоя қилиш борасида мамлакатимизда демократия сари қўйилган муҳим қадамлардан бири сифатида қонунчилик соҳасида жорий қилинган уй қамоғи тарзидаги эҳтиёт чораси билан боғлиқ масалаларда фуқароларнинг ушбу соҳадаги билими, ҳуқуқий онги алоҳида ўрин тутди. Демократик жамиятда фуқароларнинг ҳуқуқий онги ва маданиятининг юксак бўлиши қонунийликни таъминлашда алоҳида ўрин эгаллайди.

Қонунийлик эса жамиятда барқарорлик, тинчлик ва осойишталикни қарор топтириш, инсон ҳуқуқ ва эркинликларига оғишмай риоя этилишини таъминлаш, мамлакатимизни ижтимоий-иқтисодий жихатдан янада ривожлантириш, аҳолининг фаровонлигини юксалтириш, ҳуқуқий демократик давлат куриш борасида амалага оширилаётган кенг қўламли ислохотлардан кўзланган мақсадларга эришишга хизмат қилади.

---

**ФОЙДАНИЛГАН АДАБИЁТЛАР:**

1. Ўзбекистон Республикасининг Конституцияси. – Т., 2023.
2. Ўзбекистон Республикасининг Жиноят процессеул кодекси. Т. Адолат. 2022
3. Ўзбекистон Республикасининг қонуни. Ўзбекистон Республикасининг айрим қонун ҳужжатларига ўзгартиш ва қўшимчалар киритиш тўғрисида. ЎРҚ-345-сон.
4. Ш.М. Мирзиёевнинг "Суд-ҳуқуқ тизимини янада ислоҳ қилиш, фуқароларнинг ҳуқуқ ва эркинликларини ишончли ҳимоя қилиш кафолатларини кучайтириш чоратадбирлари тўғрисида"ги Фармонга шарҳи Т. 2016 йил 21 октябр
5. А.А. Султонов «Уй қамоғи эҳтиёт чорасини қўллашнинг процессуал тартиби» Тошкент-2017
6. [http:// akadmvd.uz](http://akadmvd.uz) (Ўзбекистон Республикаси ИИВ Академияси)
7. <http://lex.uz> (Ўзбекистон Республикаси Қонун ҳужжатлари маълумотлари миллий базаси)
8. [http:// www.ziyounet.uz](http://www.ziyounet.uz) (Ахборот таълим тармоғи)
9. <http://www.tsul.uz> (Тошкент Давлат Юридик Университети)
10. <http://book.uz>.



**ВЕТЕРНАРИЯ-САНИТАРИЯ ҚОИДАЛАРИ ВА НОРМАЛАРИНИ  
БУЗИШ ХУҚУҚБУЗАРЛИКЛАРИНИНГ ПРОФИЛАКТИКАСИНИ  
ТАШКИЛ ЭТИШ****Саматов Абдулазиз Муроджон-ўғли***ИИВ Академияси 312-гуруҳ курсанти***Саматов Саматжон Кодир ўғли***Ўзбекистон Республикаси ИИВ**Академияси 311-гуруҳ курсанти*

**Аннотация:** *Профилактика инспекторининг ветеринария-санитария ҳуқуқбузарликларни кўриб чиқиши жараёнида бошқа давлат органлари билан ҳамкорликдаги фаоляти, унинг тушунчаси, асосий йўналишлари, ўзига хос хусусиятлари, ташкилий-ҳуқуқий асослари, ушбу йўналишдаги хорижий давлатларнинг илгор иш тажрибалари ёритилган, профилактика инспекторининг маъмурий ҳуқуқбузарликларни кўриб чиқиши жараёнида бошқа давлат органлари билан ҳамкорликдаги фаолятида мавжуд муаммолар таҳлил қилинган ҳамда уларнинг ечимлари юзасидан таклиф ва тавсиялар ишлаб чиқилган.*

**Калит сўзлар:** *ветеринария, санитария қоидалари ва нормалар, эпизоотия қарши тадбирлар, давлат санитария назорати. аҳолининг санитария-эпидемиологик осойишталиги, санитария-эпидемиологик вазият, санитария-эпидемиология хизмати, чекловчи тадбирлар, карантин.*

Аҳолининг тинч ва осойишта ҳаёт кечиришини таъминлаш, жиноятчилик ва ҳуқуқбузарликка қарши курашиш, жамоат тартибини сақлаш ҳамда хавфсизлигини таъминлаш масалалари биринчи Президентимиз Ислон Каримов томонидан олиб борилган энг муҳим ва устувор йўналишлардан бири бўлган. Бунга биринчи Президентимиз томонидан ёзиб қолдирилган бир нечта асарларни яъни, “Ўзбекистон XXI аср бўсағасида: Хавфсизликка таҳдид, барқарорлик шартлари ва тараққиёт кафолатлари”, “Юксак маънавият – енгилмас куч”, “Она юртимизнинг бахту иқболи ва буюк келажаги йўлида хизмат қилиш энг олий саодатдир” ва шу каби бошқа асарлари орқали, ўзбек халқига шундай мустақилликка эришиш, уни бутун дунё ҳамжамиятида ўз ўрнини топишида ҳаётининг сўнгига қадар амалга оширган ислохотларида бунинг яққол мислини кўрсатиб бўлади. Президентимиз Ш.Мирзиёев ҳам илк бор 2016 йил 4 декабрь куни Президент этиб тайинланганларида биринчи Президентимиз Ислон Каримов олиб борган ислохотларни давом эттириш мақсадида, халқ манфаатлари йўлида, уларнинг дарду-ғами, фуқароларнинг ҳуқуқлари, эркинликлари ва қонуний мафаатларини амалга оширишда жамиятнинг барча жабхаларида бир қатор ислохотлар олиб борилди. Бевосита бу ислохотлар Ички ишлар органларида ҳам амалга оширилди. Чунки кекса отахонларимиз, ҳар доим дуога қўл очганларида оллоҳдан сиҳат-саломатлик ҳамда юрт тинчлиги йўлида эзгу ниятлар билдирадидилар. Шундай экан биринчи навбатда юртда тинчлик бўлиб халқимизнинг саломатлиги бўйича ҳеч қандай дарду ғамлари бўлмаса, шунда халқ давлатдан рози бўлади ҳамда юртда тинчлик фаровонлик қарор топади.

Профилактика инспекторларининг ветеринария-санитария соҳасидаги ҳуқуқбузарлик ишларини юритиш фаолиятининг аҳамияти унинг асосий вазифаларини қай даражада ҳал этилишига боғлиқдир. Бу борада ушбу фаолиятнинг олдида қуйидаги вазифалар белгиланганлигини кузатиш мумкин:

–ветеринария-санитария соҳасидаги ҳар бир ишнинг ҳолатини ўз вақтида, ҳар томонлама, тўла ва объектив равишда аниқлаб чиқиш;

–ветеринария-санитария соҳасидаги ишларни қонун ҳужжатларига мувофиқ ҳал этиш;

–ветеринария-санитария соҳасида чиқарилган қонун ҳужжатларининг ижросини таъминлаш;

–ветеринария-санитария соҳасида ҳуқуқбузарликларнинг содир этиш сабабларини ва шарт-шароитларини аниқлаш;

–ветеринария-санитария соҳасидаги ҳуқуқбузарликларнинг олдини олиш;

–фуқароларни Ўзбекистон Республикаси Конституцияси ва қонунларига риоя этиш руҳида тарбиялаш;

–ветеринария-санитария соҳасидаги ишларни кўриб чиқишда қонун устунлигини таъминлаш ва мустаҳкамлаш.

Профилактика инспекторлари тегишли қонун ва қонуности норматив-ҳуқуқий ҳужжатларда белгиланган талабларга мувофиқ, энг аввало ўз фаолиятини ветеринария-санитария соҳасидаги ҳуқуқбузарликнинг сабабларни ва келиб чиқиш механизмларини аниқлашдан бошлаши зарур.

Ўзбекистон Республикаси маъмурий жавобгарлик тўғрисидаги кодекснинг 109-моддасида Ўзбекистон Республикаси Жиноят кодексининг 200-моддасида курсатилган нормалари бевосита профилактика инспекторлари томонидан ветеринария-санитария соҳасидаги ҳуқуқбузарликларни аниқлаш, иш юритиш ва кўриб чиқиш бўйича фаолиятини белгилаб беради. Ветеринария-санитария соҳасидаги ишга оид далиллар ҳар қандай фактик маълумотлардан иборат бўлиб, профилактика инспектори томонидан шу маълумотларга асосланиб: а) ветеринария-санитария соҳасидаги ҳуқуқбузарлик ҳолати юз берган ёки бермаганлигини; б) муайян шахснинг уни содир этишда айбдор ёки айбдор эмаслигини; в) ишни тўғри кўриб чиқиш учун аҳамиятли бўлган бошқа ҳолатларни қонунда белгиланган тартибда аниқлайди. Ушбу маълумотлар қуйидаги воситалар: а) баённома; б) маъмурий жавобгарликка тортилаётган шахснинг тушунтиришлари; в) жабрланувчи, гувоҳларнинг кўрсатувлари, эксперт хулосалари; г) ашёвий далиллар, ашёлар ва ҳужжатларни олиб қўйиш тўғрисидаги баённома; д) овозли ёзувлардан, видеоёзувлардан, кинотасвир ва фотосуратлардан иборат материаллар, шунингдек бошқа материаллар билан белгиланади. Профилактика инспекторлари томонидан ветеринария-санитария соҳасидаги ишларни кўриб чиқиш фаолияти бевосита ветеринария-санитария соҳасидаги ишларни юритиш юзасидан қонунда белгиланган вазифаларни таъминлашга қаратилган бўлиб, улар ҳар бир ишнинг ҳолатини ўз вақтида, ҳар томонлама, тўла ва объектив равишда аниқлаб чиқишдан, бу ишни қонун ҳужжатларига мувофиқ ҳолда ҳал этишдан, чиқарилган қарорнинг ижросини таъминлашдан, шунингдек ветеринария-санитария соҳасидаги ҳуқуқбузарликларнинг содир этиш сабаблари ва бунга олиб келган шартшароитларни аниқлашдан,

хуқуқбузарликларнинг олдини олишдан фуқароларни Ўзбекистон Республикаси Конституцияси ва қонунларига риоя этиш руҳида тарбиялашдан, қонунийликни мустаҳкамлашдан иборатдир.

Ўзбекистон Республикаси Президенти Шавкат Мирзиёев:

“Хуқуқбузарликларнинг олдини олиш ва профилактикаси бўйича ишлар асосан, содир этилган ғайриқонуний қилмишларнинг оқибатларига қарши курашишдан иборат бўлиб қолмоқда, хуқуқбузарликларнинг барвақт олдини олиш, уларни содир этиш сабаблари ва шарт-шароитларини чуқур таҳлил қилиш, аниқлаш ва бартараф этиш бўйича тизимли ва самарали чора-тадбирлар кўрилмаяпти; ўсиб келаётган авлодни бузғунчи ғоялардан ҳимоя қилишга, ёшлар жиноий фаолиятга, авваламбор, терроризм ва диний экстремизмга жалб этилишининг олдини олишга етарлича эътибор қаратилмаяпти, ички ишлар органларининг тарбиявий ўрни сезилмаяпти”, - деб таъкидлаб жиноятчиликка қарши кураш бугунги куннинг энг долзарб масалаларидан эканлигини кўрсатиб берди .

Юридик адабиётларда ветеринария-санитария соҳасидаги хуқуқбузарликларга оид ишларни кўриб чиқиш профилактика инспекторларининг бошқа давлат органлари билан ҳамкорликдаги фаолияти жиноятчиликка қарши курашишнинг асосий ва устувор йўналиши сифатида хуқуқий тартибга солинган бўлиб, уларни бир қатор гуруҳларга бўлиб ўрганиш мумкин<sup>2</sup>. Жумладан, Ўзбекистон Республикаси Конституцияси, қонунлари, Ўзбекистон Республикаси Олий Мажлиси палаталарининг қарорлари, Ўзбекистон Республикаси Президентининг фармонлари, қарорлари, Вазирлар Маҳкамасининг қарорлари, вазирликлар, давлат қўмиталари ва идораларининг норматив ҳужжатлари ва маҳаллий давлат ҳокимияти органларининг қарорлари киради.

Ўтган давр мобайнида профилактика инспекторлари ветеринария-санитария соҳасидаги хуқуқбузарликлар ишларни кўриб чиқиш фаолияти ҳам бу жараёнда бошқа давлат органлари билан ҳамкорлигининг ташкилий-хуқуқий асослари яратилди. Республикамиз мустақиллигини мустаҳкамлаш мақсадида, минглаб қонунлар ва қонуности норматив-хуқуқий ҳужжатлари қабул қилингани баробарида, ветеринария-санитария соҳасидаги хуқуқбузарликлар тўғрисидаги ишларни кўриб чиқиш бўйича профилактика инспекторлари фаолияти ҳамкорлигини белгилаб берувчи хуқуқий асосларитакмиллаштирилиб борилмоқда. Ушбу хуқуқий асосларда профилактика инспекторларининг ҳамкорликдаги фаолиятининг энг асосий ва муҳим фаолият йўналишлари белгилаб берилди. Хусусан, профилактика инспекторларининг энг асосий фаолият йўналишларидан бири ветеринария-санитария соҳасидаги ишларни юритиш бўйича фаолияти бўлиб, унинг самарадорлиги бевосита бошқа давлат органлари билан ҳамкорликдаги фаолиятини қай даражада ташкил этилишига боғлиқдир.

**Фойдаланилган адабиёт:**

1. Ўзбекистон Республикасининг Конституцияси.–Т.:Ўзбекистон, 2023
2. Ўзбекистон Республикасининг Маъмурий жавобгарлик тўғрисидаги кодекси.
3. Ўзбекистон Республикасининг 2014 йил 14 майдаги «Хукукбузарликлар профилактикаси тўғрисида»ги Қонуни.// URL: <http://www.lex.uz>.
4. Ўзбекистон Республикаси Президентининг 2017 йил 7 февралдаги «Ўзбекистон Республикасини янада ривожлантириш бўйича ҳаракатлар стратегияси тўғрисида»ги ПФ-4947-сонли Фармони // Ўзбекистон
5. Damirovich, M. R., Ibragimovich, T. I., & Sattarovich, A. U. (2022). The Role Of Spiritual And Educational Events In Promoting The Ideas Of Religious Tolerance And International Health. *Brazilian Journal of Implantology and Health Sciences*, 4(5), 42-47.
6. DAMIROVICH, M. R., IBRAGIMJANOVICH, T. I., & UGLI, K. N. K. (2021). The role of family, community and education in the development of patriotic spirit in youth. *JournalNX*, 7(1), 311-314.
7. Tuychieva, I., Aripov, S., Madaminova, D., & Mustaev, R. (2021). The Pedagogical System Of Preparing Boys For Family Relationships In General Secondary Schools. *湖南大学学报 (自然科学版)*, 48(8), 8.
8. Tuychieva, I., Aripov, S., Madaminova, D., & Mustaev, R. (2023, June). Language and computer in the development of communicative competence of school children. In *AIP Conference Proceedings* (Vol. 2789, No. 1). AIP Publishing.

**ПРОФИЛАКТИКА ИНСПЕКТОРИНИНГ ХУҚУҚБУЗАРЛИКЛАРНИНГ  
ВИКТИМОЛОГИК ПРОФИЛАКТИКАСИНИ ТАШКИЛ ЭТИШ****Маҳмудов Муҳаммадқодир Қобилжон ўғли***Ўзбекистон Республикаси ИИБ Академияси 306- гуруҳ курсанти*

**Аннотация:** Ушбу мақолада профилактика инспекторининг ҳуқуқбузарликларнинг виктимологик профилактикасини ташкил этишининг асосий йўналишлари, усул ва шакллари, илғор хорижий тажриба, ушбу йўналишдаги мавжуд муаммо ва камчиликлар ҳамда уларнинг ечимлари юзасидан таклиф ва тавсиялар ёритилган.

**Annotation:** This article has been carried on the importance of scientific research, the notion of the carrying process of prophylaxis inspector in terms of prevention of victims, and the condition of this process along with the role of prophylaxis inspector in this sphere. The constituting process of prophylaxis inspector in the condition of prevention of victims, and reinforcing requirements have been observed by using above mentioned standpoint.

Ўзбекистон Республикасининг “Ҳуқуқбузарликлар профилактикаси тўғрисида”ги қонунида ҳуқуқбузарликларнинг виктимологик профилактикаси бўйича чора-тадбирлар белгиланган бўлиб, улар қуйидагилар:

- ҳуқуқбузарликлардан жабрланишнинг сабаблари ва унга имкон берган шарт-шароитларни ўрганиш, таҳлил қилиш ҳамда жабрланиш эҳтимоли юқори бўлган шахслар тоифаларини аниқлаш;

- ҳуқуқбузарликлардан жабрланганларнинг индивидуал ва ижтимоийпсихологик хусусиятларидан келиб чиқиб профилактика тадбирларини ишлаб чиқиш ва амалга ошириш;

- ҳуқуқбузарликлардан жабрланувчиларни ўз вақтида аниқлаш ва ҳимоя қилиш чора-тадбирларини ишлаб чиқиш ва амалга ошириш;

- ҳуқуқбузарликлардан жабрланувчиларга ёрдам кўрсатувчи ихтисослаштирилган муассасаларни ташкил этиш бўйича асослантирилган таклиф ва тавсиялар ишлаб чиқиш;

- ҳуқуқбузарликдан жабрланувчининг жисмоний ва психологик хавфсизлигини таъминлашга қаратилган махсус комплекс чора-тадбирларни ишлаб чиқиш, шунингдек ишлаб чиқишда иштирок этиш ва амалга ошириш;

- ҳуқуқбузарликдан жабрланувчиларни умумий ва яқка тартибда қонунда назарда тутилган ўзини ўзи мудофаа қилиш усуллари ва воситалари тўғрисида хабардор қилиш;

- ғайриижтимоий хулқ-атвор нисбатан тез-тез кузатиладиган ёки ҳуқуқбузарликлар тез-тез содир бўлиб турадиган жойларга (ҳудудларга) патрульпост хизмати ва жамоат тартибини сақлаш хизматини жалб этиш;

- ҳужум қилинган тақдирда зарурий мудофаа ва охирги зарурат чегаралари ҳақидаги маълумотларни тарғибот-ташвиқот қилиш орқали аҳолида қилинган ҳужумни бартараф этиш кўникмаларини шакллантириш;

- ғайриижтимоий хулқ-атвор, тайёрланаётган, содир этилаётган ёки содир этилган ҳуқуқбузарликлар тўғрисида ахборотни тезкорлик билан олиш, уларни бартараф этиш;

- ички ишлар органларида ташкил этилган жаҳон Интернет ахборот тармоғида веб-сайтлар, блоглар, чатлардаги маълумотларни ўз вақтида ўрганиб чиқиш, таҳлил қилиш;

- профилактика дастури ва тадбири лойиҳаларининг оммавий муҳокамаларини ташкил этиш, уларни амалга ошириш жараёнидаги мавжуд муаммолар ва камчиликларни аниқлаб, бартараф этиш чора-тадбирларини ишлаб чиқиш;

- ҳуқуқбузарликлар профилактикасининг замонавий усуллариغا доир электрон адабиётларни яратиш ҳамда тарқатиш;

- ҳуқуқбузарликларни содир этилиши сабабларини ва уларга имкон бераётган шарт шaroитларни бартараф этиш тўғрисида тақдимномалар киритиш ва бошқа чора тадбирлардан иборат.

Ҳуқуқбузарликлар профилактикасига оид давлат дастурларини ва бошқа дастурларни ишлаб чиқилиши.

Ўзбекистон Республикаси Ички ишлар вазирининг 2017 йил 25 августдаги “Ички ишлар органлари томонидан ҳуқуқбузарликлар профилактикасини амалга ошириш тартиби тўғрисидаги йўриқномани тасдиқлаш тўғрисида”ги 191–сонли буйруғида ҳуқуқбузарликлар профилактикасига доир тасдиқланган давлат дастурлари асосида Ўзбекистон Республикаси Ички ишлар вазирлигининг идоравий дастурларини ишлаб чиқиш ва амалга оширишини ташкиллаштириш вазирлик ташкилий инспекторлик ва ахборот таҳлил бош бошқармаси томонидан амалга оширилади ҳамда прокуратура органлари ҳузуридаги ҳуқуқбузарликлар профилактикаси бўйича мувофиқлаштирувчи кенгашлар билан ҳамкорлик таъминланади.

Ҳуқуқбузарликлар профилактикасига оид ҳудудий дастурларни ишлаб чиқиш ва амалга оширилишини ташкиллаштириш Қорақалпоғистон Республикаси Ички ишлар вазирлиги, Тошкент шаҳар Ички ишлар бош бошқармаси ва вилоятлар Ички ишлар бошқармалари томонидан амалга оширилади ҳамда прокуратура ҳузуридаги ҳуқуқбузарликлар профилактикаси бўйича мувофиқлаштирувчи кенгашлар билан ҳамкорлик қилинади.

Ички ишлар вазирлигининг ҳуқуқбузарликлар профилактикасига доир идоравий дастури асосида вазирлик соҳавий хизматлари ўз дастурларини ишлаб чиқиши мумкинлиги белгилаб ўтилган.

Ҳуқуқбузарликлар профилактикасини амалга ошириш юзасидан вазирликда идоравий дастур ишлаб чиқилиб тасдиқланади ҳамда ижро этиш учун ҳудудий ички ишлар органларига юборилиши мумкин.

Ҳуқуқбузарликларнинг виқтимологик профилактикаси юзасидан вазирликнинг идоравий дастури асосида соҳавий хизматлар ҳамда жойлардаги Ички ишлар органлари ҳам ўз дастурларини ишлаб чиқишлари мумкин.

Тасдиқланган дастурлар ижросини таъминлаш мақсадида Ички ишлар органларида ишчи гуруҳлар ташкил этилиши мумкин. Ишчи гуруҳлар дастурда белгиланган тадбирлар ижросини мониторинг қилиб боради ва натижаларини таҳлил

қилади. Шунингдек, ижросини таъминлаштириш юзасидан таклиф ва тавсиялар ҳамда ҳисоботлар тайёрлайди<sup>1</sup>.

Аҳоли орасида ҳуқуқий тарғибот.

Ички ишлар органлари шу жумладан профилактика инспекторлари ҳуқуқбузарликларнинг виктимологик профилактикасини оммавий ахборот воситаларида чиқишлар қилиш, конференциялар, давра суҳбатлари, илмий амалий семинарлар ва учрашувлар ташкил этиш, аҳоли гавжум жойларида ҳуқуқбузарликларнинг виктимологик профилактикаси мазмунига эга бўлган плакатлар, эълонлар ўрнатиш, видео рўликлар намоиш қилиш, огоҳликка чақирувчи овозли матинни эшиттириш каби чора-тадбирлар асосида малга оширади.

Ички ишлар органлари хусусан профилактика инспектори ўз хизмат фаолияти йўналишлари бўйича виктимологик профилактика ишларини олиб боради. Виктимологик профилактика олиб бориш юзасидан ташкил этилган тадбирларга бошқа ҳуқуқни муҳофаза қилувчи органларни белгиланган тартибда жалб этиши мумкин.

Ҳуқуқбузарликларнинг виктимологик профилактикаси қуйидаги шаклларда амалга оширилади:

- оғзаки; ёзма; кўргазмали; электрон.

Оғзаки шаклнинг қуйидаги кўринишлари мавжуд:

- а) маърузали ҳуқуқий тарғибот;
- б) илмий амалий конференциялар;
- в) давра суҳбатлари;
- г) семинарлар;
- д) ҳуқуқий учрашувлар;
- е) телерадио орқали ҳуқуқий мазмундаги эшиттиришлар.

Ёзма шаклда:

2. Ўзбекистон Республикаси ички ишлар вазирининг Ички ишлар органлари ҳуқуқбузарликлар профилактикасини амалга ошириш тартиби тўғрисидаги йўриқномани тасдиқлаш ҳақидаги 191 сонли буйруғи.Т.2017 йил 25 август

- а) дарсликлар;
- б) ўқув услубий қўлланмалар;
- в) рисола ва савол жавоб шарҳловчи қўлланмалар;
- г) маъруза ва мақолалардан иборат тўпламлар;
- д) қонун ҳужжатлар тўпламлари
- е) оммабоп газета ва журналларда ҳуқуқбузарликларнинг виктимологик профилактикасига хизмат қилувчи мақолалар; Кўргазмали шакл:

а) телевидения орқали виктимологик профилактикасига оид телекўрсатувлар, виктимологик профилактика масалаларига бағишланган ҳамда шахсларда ҳуқуқбузарликдан жабрланувчига айланиши хавфини камайтиришга қаратилган, кинофилмлар намоиш этиш;

б) буклетлар ва плакатлар орқали турли мазмундаги ҳуқуқбузарликдан жабрланган ёхуд фуқароларни огоҳликка чақирувчи ҳуқуқий мазмундаги реклама роликлар орқали аҳолининг ҳуқуқбузарликдан жабрланувчига айланиши хавфини камайтиришга қаратилган ишлар амалга оширадилар.

Профилактика инспекторлари ҳуқуқбузарликларнинг виктимологик профилактикасини маҳалла фуқаролар йиғинларни, жамоатчилик инситутлари, нодавлат нотижорат ташкилотлар оммавий ахборот вситалари, бошқа орган ва сохавий хизматлар билан ҳамкорликда амалга оширишлари мумкин. Профилактика инспекторлари ўтказилган виктимологикага оид тарғиботларни баённомаларга расмийлаштириб бориб уларни ўз хисоботларида кўрсатиб борадилар. Баённомалар расмийлаштирилганда баённомага фото, видео тасмалар илова қилиниши мумкин. Виктимологик профилактикага оид тарғибот баённомалари расмийлаштирилиб ички ишлар органлари

Ҳуқуқбузарликлар профилактикаси бўлимига топширилади. Ушбу баённомалар Ҳуқуқбузарликлар профилактикаси бўлимида йиғилиб уларни статистикаси юритилади.

Тақдимномалар:

Профилактика инспекторлари муайян шахсда ғайриижтимоий хулқ атворнинг шаклланишига ёки муайян ҳуқуқбузарликларнинг содир этилишига, шунингдек бир гуруҳ шахсларда ғайриижтимоий хулқ-атворнинг шаклланишига ёки алоҳида турдаги ҳуқуқбузарликларнинг содир этилишига тутки бўлган сабабларни ва уларга имкон бераётган шарт-шароитни аниқлайдилар, уларни бартараф этиш юзасидан вазирликлар, қўмиталар, идоралар. корхоналар, муассасалар, ташкилотлар ҳамда фуқароларнинг ўзини ўзи бошқариш органларига тақдимномалар киритади.

Ҳуқуқбузарликларнинг сабабларини ва унинг содир этилишига имкон берган шарт-шароитларни бартараф қилиш тўғрисидаги тақдимномалар Ҳуқуқбузарликларнинг турига қараб 2 га бўлишимиз мумкин.

Маъмурий ҳуқуқбузарликлар олдини олиш бўйича, Ўзбекистон

Республикаси Маъмурий Жавобгарлик тўғрисидаги Кодексининг 313-моддасига биноан ишни кўриб чиқувчи орган (мансабдор шахс) хусусан профилактика инспектори маъмурий ҳуқуқбузарликлар содир этиш сабаблари ва уларга имкон берган шарт-шароитларни аниқлаганда бу сабаблар ва шартшароитларни бартараф қилиш юзасидан чоралар кўриш тўғрисидаги тақдимномани тегишли корхона, муассаса, ташкилот раҳбарига киритади. Раҳбар тақдимнома келиб тушган кундан бошлаб бир ой ичида уни киритган органга (мансабдор шахс) га кўрилган чоралар тўғрисида маълум қилиши шарт .

Жиноятнинг сабабларини ва унинг содир этилишига имкон берган шартшароитларни бартараф қилиш бўйича, Ўзбекистон Республикаси Жиноят процессуал Кодексининг 297-моддага биноан Жиноятнинг сабабларини ва унинг содир этилишига имкон берган шарт-шароитларни бартараф қилиш тўғрисида суриштирувчининг, терговчининг, прокурорнинг тақдимномаси. Суриштирувчи, терговчи, прокурор жиноят ишини тергов қилиш чоғида жиноятнинг сабабларини ва унинг содир этилишига имкон берган шартшароитларни аниқлаб чиқиб, тегишли давлат органига, фуқароларнинг ўзини ўзи бошқариш органига, жамоат бирлашмасига, жамоага ёки мансабдор шахсга ана шу сабаб ва шарт-шароитларни бартараф қилиш чораларини кўриш тўғрисида тақдимнома киритади. Тақдимноманинг нусхаси ишга қўшиб қўйилади.



1. Ушбу Кодекснинг 196-моддасига мувофиқ ҳуқуқбузарликларнинг содир этиш сабабларини ҳамда уни содир этишга олиб келувчи шарт-шароитларни бартараф этиш юзасидан Ички ишлар органларининг ёзма тақдимномаларини бажариш чораларини кўрмаслик, мансабдор шахсларга базавий ҳисоблаш миқдорининг икки бараваридан беш бараваригача жарима солишига сабаб бўлиши белгилаб қўйилган<sup>12</sup>.

Маҳалла фуқаролар йиғини йиғилиш муҳокама баённомалари.

Профилактика инспекторлари маъмурий ҳудудда ҳуқуқбузарликларни олдини олиш, бартараф этиш, ҳуқуқбузарликлар содир этилиш сабабларини ва уларга имкон бераётган шарт-шароитларни аниқлаш, ҳуқуқбузарлик, жиноят содир этиб жазони ижро этиш муассасасаларидан бўшатишган шахслар, ҳуқуқбузарлик ва жиноят содир этишга мойил бўлган шахсларни келгусида ҳуқуқбузарлик ва жиноятлар содир этишларини олдини олиш, жамиятда қабул қилинган хулқ-атвор нормаларига оғишмай риоя қилишларини таъминлаш мақсадида, ҳуқуқбузарликларнинг виктимологик профилактикаси чоратадбирларидан келиб чиқиб, фуқароларнинг ўзини ўзи бошқариш органлари билан биргаликда маҳаллаларда йиғилиш муҳокамаларида иштирок этиб, йиғилиш баённомасини тузишда иштирок этади.

2. Ўзбекистон Республикаси Жиноят процессуал Кодекси. Адолат. 2021.

1 Ўзбекистон Республикаси Маъмурий жавобгарлик тўғрисидаги Кодекси. Адолат. 2021.

Ўзбекистон Республикаси ички ишлар вазирининг Ички ишлар органлари ҳуқуқбузарликлар профилактикасини амалга ошириш тартиби тўғрисидаги йўриқномани тасдиқлаш ҳақидаги 191 сонли буйруғи. Т.2017 йил 25 август

Маҳалла фуқаролар йиғини йиғилишда ҳуқуқбузарликларни олдини олишга қаратилган баённомасини тузишда қуйидаги шахслар иштирок этади: Маҳалла фуқаролар йиғини (оқсоқоли) раиси, унинг котиби, маслахатчилари, профилактика инспектори, жамоатчилик вакиллари, маҳалла фаоллари ва бошқа шахслар иштирок этиши мумкин. Маҳалла фуқаролар йиғини ҳуқуқбузарликларни олдини олишга қаратилган баённомада кун тартибига қўйилган муҳокама юзасидан юқоридаги шахслар ўз фикр мулохазаларини ва таклифларини берадилар. Йиғилиш муҳокамаси маҳалла раиси томонидан олиб борилади. Йиғилиш муҳокамасида кун тартибидаги масала юзасидан муҳокамада иштирок этаётган шахсларнинг фикрлари эшитилиб якуни бўйича қарор қабул қилинади ва тегишли шахслар томонидан имзоланади.

Профилактика инспекторининг кунлик иш юритув режаси.

Профилактика инспекторлари ҳуқуқбузарликларнинг виктимологик профилактикасини амалга ошириш ҳамда ҳуқуқбузарликларнинг сабабларини ва унинг содир этилишига имкон берган шарт-шароитларни бартараф қилиш фаолиятини янада такомиллаштириш учун ўзининг кунлик иш юритув режаларини расмийлаштириб боради.

Кунлик иш юритув режасини тузиш тартиби қуйидагича:

Профилактика инспекторлари кунлик иш юритув режасини жадвал кўринишида икки қисмга ажратилиб чизилади. Биринчи қисмида ўтган сутка давомида маъмурий ҳудуддаги ижтимоий, иқтисодий, сиёсий, криминоген вазиятни таҳлилидан келиб чиқиб, раҳбарнинг кўрсатмаси асосида вазифалар белгиланади. Иккинчи қисмида эрталабки йўриқномада ички ишлар бўлими навбатчилик қисми тезкор навбатчи

инспектори томонидан етказиладиган хабарлар туман ҳудудидаги тезкор вазият ҳақидаги маълумотлар, раҳбариятнинг кўшимча кўрсатмаларини ёзиш учун бўш қолдирилади. Кун давомида бевосита раҳбарият томонидан ёки шунингдек, алоқа воситалари орқали кўпинча етказиладиган турли тезкор профилактик маълумотлар ҳам иккинчи қисмда қайд этилади.

Кунлик иш юритув режа лойихаси ИИБ ХПБ бошлиғи ёки унинг ўринбосари томонидан эрталабки йўриқнома даврида тасдиқланади.

Режалаштирилган тадбирлар бирор бир сабабларга кўра амалга оширилмай қолган холларда тадбир кейинги кун режа лойихасига киритилади.

Кунлик иш юритув режаси, иш кунининг тугаши, режада бажарилиши кўзда тутилган вазифаларнинг қай даражада бажарилганлиги ҳақидаги қисқача маълумотнома ёзиш орқали яқунланади.

Профилактика инспекторининг кунлик иш режалари вароқлари рақамланиб, тикилган ва муҳрланган профилактика инспекторининг имзоси билан тасдиқланган битта катта дафтарга тузилади.

### Фойдаланилган адабийотлар:

2.3. Ўзбекистон Республикасининг Жиноят-процессуал Кодекси. Расмий нашр. – Т.: Ўзбекистон Республикаси Адлия вазирлиги, 2020 й.

2.4. Ўзбекистон Республикасининг Маъмурий жавобгарлик тўғрисидаги Кодекси. – Т.: Расмий нашр. – Т.: Ўзбекистон Республикаси Адлия вазирлиги, 2020 й.

2.5. Ўзбекистон Республикасининг «Ҳуқуқбузарликлар профилактикаси тўғрисида»ги 2014 йил 14 май қонуни // Ўзбекистон Республикаси қонун ҳужжатлари тўплами. – Т., 2014. – № 20. – 221-м.

2.6. Ўзбекистон Республикасининг «Ички ишлар органлари тўғрисида»ги 2016 йил 16 сентябрь қонуни // Ўзбекистон Республикаси қонун ҳужжатлари тўплами. – Т., 2016. – № 38. – 438-м.

2.7. Ўзбекистон Республикаси Президентининг 2022 йил 28 январдаги «2022-2026 йилларга мўлжалланган Янги Ўзбекистоннинг тараққиёт стратегияси тўғрисида»ги ПФ-60-сонли Фармони // Ўзбекистон Республикаси қонун ҳужжатлари тўплами. – 2022. – № 6. – 70-м.

2.8. Ўзбекистон Республикаси Президентининг 2017 йил 14 мартдаги «Ҳуқуқбузарликлар профилактикаси ва ҳуқуқбузарликка қарши курашиш тизимини янада такомиллаштириш чора-тадбирлари тўғрисида»ги ПҚ-2833-сонли Қарори // Ўзбекистон Республикаси қонун ҳужжатлари тўплами.–2017.– № 12.– 134-м.

2.9. Ўзбекистон Республикаси Президентининг 2021 йил 26 мартдаги «Жамоат хавфсизлигини таъминлаш ва жиноятчиликка қарши курашиш соҳасида ички ишлар органлари фаолиятини сифат жиҳатидан янги босқичга кўтариш чора-тадбирлари тўғрисида»ги ПФ-6196-сонли Фармони // Қонун ҳужжатлари маълумотлари миллий базаси, 26.03.2021 й

2.10. Ўзбекистон Республикаси Президентининг 2017 йил 12 апрелдаги «Ички ишлар органлари фаолиятини янада такомиллаштиришга доир ташкилий чора-

тадбирлар тўғрисида»ги ПҚ-2883-сонли Қарори // Ўзбекистон Республикаси қонун ҳужжатлари тўплами.–2017.– № 15.– 247-м\.

2.11. Ўзбекистон Республикаси Президентининг 2017 йил 18 апрелдаги “Ички ишлар органларининг ҳуқуқбузарликлар профилактикаси бўлинмалари фаолиятини тубдан такомиллаштириш чора-тадбирлари тўғрисида”ги ПҚ2896-сонли Қарор// Ўзбекистон Республикаси қонун ҳужжатлар тўплами.2017.-№ 17.-249-м.

2.13. Ўзбекистон Республикаси Президентининг “Ўзбекистон Республикаси жамоат хавфсизлиги концепциясини тасдиқлаш ва уни амалга ошириш чора-тадбирлари тўғрисида”ги 2021 йил 29 ноябрдаги ПФ-27-сонли фармони.Т.:2021 й.

2.14. Ўзбекистон Республикасининг “Жисмоний ва юридик шахсларнинг мурожаатлари тўғрисида”ги 2017 йил 11 сентябрдаги Қонуни. // Ўзбекистон Республикаси қонун ҳужжатлари тўплами. – 2011.

2.15. Ўзбекистон Республикасининг “Коррупцияга қарши курашиш тўғрисида”ги 2017 йил 3 январь қонуни. // Ўзбекистон Республикаси қонун ҳужжатлари тўплами. – 2017. ЎРҚ-419-сон.

2.14. Ўзбекистон Республикаси Президентининг “Жамиятда ижтимоий-маънавий муҳитни соғломлаштириш, маҳалла институтини янада қўллаб-қувватлаш ҳамда оила ва хотин-қизлар билан ишлаш тизимини янги даражага олиб чиқиш чора-тадбирлари тўғрисида”ги ПФ-5938-сонли Фармони (Қонун ҳужжатлари маълумотлари миллий базаси) 18.02.2020 й.

2.15. Ўзбекистон Республикаси Президентининг 2021 йил 2 апрелдаги “Ички ишлар органларининг жамоат хавфсизлигини таъминлаш ва жиноятчиликка қарши курашиш соҳасидаги фаолиятини янада такомиллаштириш бўйича қўшимча ташкилий чора-тадбирлар тўғрисида”ги ПҚ-5050-сонли Қарори.

---

**ANALYSIS OF MODERN METHODS OF EFFECTIVE USE OF RAW MATERIAL RESOURCES****Olimova Dilnavoz Rajabovna***Graduate student of Asian International University*

**Abstract.** *Raw material consumption refers to the raw material that is used – or consumed – during a production cycle or any defined period of time. It's an important metric for manufacturers to track, especially when it comes to material management and waste management. Raw materials are the sources of nutrients on which the development of the functional foods and nutraceuticals is based. The main criterion for the applicability of a particular type of raw material is the availability of its complete and accurate specifications from the standpoint of quality, safety, and authenticity. Raw materials are used in a multitude of products and can take many different forms. Raw materials are the input goods or inventory that a company needs to manufacture its products. For example, the steel used to manufacture vehicles would be a raw material for an automobile manufacturer.*

**Key Words:** *raw materials, economic condition, performing works, assembly of parts, agricultural produce, semi-finished products, technical dependency, management decision.*

**Introduction.** Current economic conditions, based on the laws of the market, laws of supply and demand and competition, force Ukrainian enterprises to adapt quickly to changes in the market environment and avoid unreasonable risk making managerial decisions as for the use of all available production resources and in particular material. Any household decision is evaluated by their final result, which is profit. One of the main factors affecting the profit is the level of material stocks. Revenues from sales and profit appear only when the subjects of labor used in the production, transfer their value to the cost of manufactured product and find the final user. Therefore, stable supply of material resources is a precondition for the functioning and development of any company.

Stocks, according to the principle (standard) of accounting (P(S)A) №9 "Stocks", an asset is recognized if it is probable that the company / institution will receive future economic benefits associated with their use, and their value can be reliably measured. For accounting purposes, stocks include:

- raw materials, basic and additional materials, components and other tangible assets intended for the production of goods, performing works, rendering services, distribution, transmission, service of production and administrative needs;

- unfinished production in the form of not completed processing and assembly of parts, components, products and unfinished technological processes. Unfinished production at enterprises, institutions, performing works and rendering services consists of expenses to perform unfinished works (services) as for which enterprise institution did not acknowledged revenue;

- 
- finished products produced by the company, institution intended for sale and which meets technical and quality characteristics foreseen by the contract or other normative and legal act;
  - goods in the form of tangible assets, purchased (received) and held by enterprise / institution for the purpose of further sale;
  - low value items used for up to one year or a normal operating cycle, if longer than one year;
  - current biological assets, assessed by P(S)A №9, agricultural produce and forest products after its initial recognition.

An important condition for enterprise development and intensification of production is stable supply of material resources (material current assets) and its efficient use. This is because the cost of material resources makes a significant share in expenses of production, respectively, saving and rational use of raw materials, semi-finished products or components helps to improve the financial situation of the company.

Impact of material resources on enterprises' results on production is determined using the method of factor analysis. The impact of the efficiency of material resources usage on the scope of produced production determine with different levels of detailing. Factor of the first level is change of material expenses and effectiveness of their use (or material return or material capacity). An important role in the fulfillment of analysis efficiency of the effectiveness of material resources usage has the content and quality of information base of analytical research. To information sources of material resources analysis include: planned, accounting and reporting and not accounting documents. Planned information for assessing the supply of enterprise needs in material resources is contained in the prospective and current plans of material and technical supply, specifications, planned cost estimates of products and so on. Planned data is used for the analysis of enterprise supply by tangible assets: planned stocks' scopes and flow volumes (portfolio of orders), contracts, agreements for the supply of raw materials.

Raw material criticality is the field of study that evaluates the economic and technical dependency on a certain material, as well as the probability of supply disruptions, for a defined stakeholder group within a certain time frame. Criticality assessments play an indispensable role for industry and policymakers alike, e.g., in material selection, product and process design, investment decisions, trade agreements, collaboration strategies, as well as in the prioritization of research projects, policy agendas, and undertakings towards increasing transparency in value chains.

Determination of absolute and relative deviation of actual value of material resources from estimated (planned) cost or cost of prior periods in general for enterprise or for certain types characterize the tendency of their changes. The composition and structure of material resources depend on the industry to which the enterprise belongs; type of product which it produces and features of material and technical supply. The composition of material resources is their distribution into separate groups and types, and structure is a quantitative ratio between cost of certain groups and types of material resources in their total cost. Analysis of composition and structure of material resources allows identifying: what deficit and expensive materials enterprise uses; consumption of which of them is dominant in the production of a specific type of product; whether products differ by material capacity. To do

this, calculate the following indicators: the share of material expenses (cost of material resources) in total expenses on production; share of certain types of material resources, mostly raw materials, basic materials, fuel, energy in their total cost; the share of material expenses on production of certain products in their total cost and its change for the analyzed period. This retrospective analysis makes it impossible to draw conclusions about the completeness of enterprise needs in material resources coverage, that's why it is important to pay attention to the correct calculation of planned need, level of need fulfillment according to concluded contracts for the supply of material resources, their actual implementation.

A more detailed analysis foresees the characteristics of sources of need coverage (both external and internal). External sources include supply under concluded contracts, and internal – reducing materials waste, use of recycled materials, own manufacture of semi production, introduction of advanced energy-saving technologies. The real need for the acquisition of materials is defined as the difference between total demand in a certain kind of material resources and the possibility of covering from internal sources. Obviously, the accuracy of defining internal sources predetermines objectivity of calculating the need in external sources.

Sources of material resources inflow may be commodity and raw materials exchange, other enterprises as well as own production and wastes usage. Analysis of plan fulfillment on logistics analyzes to determine the correctness of the determination of needs in material resources. Needs should be determined on the basis of data on planned production volumes, norms and standards of expenses and stocks. The real need in external material resources is defined as the difference between the total need in materials and the amount of own internal sources of coverage.

As a result of replacing one material by another appears the difference in norms of these materials use for production. To calculate the loss of the company as a result of this change, it is necessary to multiply material overspending per unit by the actual volume of output from this material and by the price of the unit of material. In addition, other materials (not foreseen in the contract) may require additional processing, which, in turn, involves additional labor costs, which are calculated by multiplying wages per unit of processed materials by the quantity of these materials. The resulting amount should multiply by percentage of charges on social needs. Replacing one material by another also foresees the difference in price of these materials. Losses caused by increase of prices on materials are determined by multiplying difference in price by the quantity of replaced material. Material resources of the enterprise are in constant motion: they come to the warehouse from suppliers and then transfer them to production, where gradually, during processing, they take the form of finished products.

In the analysis of material resources, a great importance has determination of the limit, further which it is not reasonable to dismember a study of the general in order to avoid losing of its specificity. In this regard, the limit of the analysis of effective use of material resources is usually defined by its goals and objectives, and program and content of analysis by features of researched object and its target orientation.

Objective of the analysis of effective use of material resources is to obtain the most informative key parameters that give an objective and accurate assessment of the

availability of different types of material resources at enterprise in terms of ensuring its competitiveness, enabling assessment of the effectiveness of management decisions as for portfolio of orders for material resources, identifying reserves of increase the efficiency of resource usage, development of measures for their mobilization.

Conclusion. The rational management of material resources is one of the reserves to reduce the cost of products, and therefore a factor in increasing profits and profitability at the enterprise. In addition, the efficient management of material resources movement provides the enterprise with additional benefits such as reducing production downtime, creating adequate reserves of stocks to ensure its rhythm, minimizing losses from freezing funds in inventories, saving costs from the proper use of storage facilities, etc. That is, effective management of material resources creates real preconditions for economic growth and determines the competitiveness of industrial enterprises.

#### REFERENCES:

1. P(S)A № 9 "Stocks": order of the Ministry of Finance of Ukraine from 20.10.1999. №246. [in Ukrainian]
2. Bubela, A.V. (2013). Research of inventory management. *Visnyk Natsionalnoho transportnoho universytetu*, vol. 26, part 2, 68-72. [in Ukrainian]
3. Kasych, A.O., & Chubka, O.Y. (2015). Ways to reduce material consumption and product profitability wagons enterprises. *Naukovyi visnyk Khersonskoho derzhavnoho universytetu. Ekonomichni nauky*, 10, 99-103.
4. Orlova, V.S. (2014). Search for reserves to reduce material costs. *Molodyj vchenyj*, 4-2(63), 141–143.
5. Kolmakova, O.M., & Brjukhovetska, T.V. (2018). Factors affecting the efficiency of material resources in the enterprise and ways to increase it. *Molodyj vchenyj*, 5.1 (57.1), 42-45.
6. Kashchena, N.B., & Zukonova O.V. (2011). Improvement of the method of analysis of the manufacturer of stocks of the enterprise. *Economic strategy and prospects for development of trade and services*, 2, 128-135.

## ХУҚУҚБУЗАРЛИКЛАР ПРОФИЛАКТИКАСИДА ПРОФИЛАКТИК СУХБАТНИ АХАМИЯТИ

Ахмадов Элбек Суннатулло ўғли

Ички ишлар вазирлиги Академияси

3-ўқув курси курсанти

**Аннотатсия.** Ушбу мақолада тадқиқот мавзусининг долзарблиги, профилактика инспекторларининг профилактика суҳбатини амалга ошириш тушунчаси, бугунги кундаги ҳолати, профилактика инспекторларининг профилактика суҳбатини амалга ошириш фаолиятининг ўзига хос хусусиятлари, профилактика инспекторларининг профилактика суҳбатини амалга оширишни қўллашнинг амалёти таҳлили ҳамда ушбу фаолият доирасида юритиладиган процессуал хужжатлар, ҳамда ҳуқуқбузарликлар профилактикасида профилактика инспекторларининг профилактика суҳбатини амалга ошириш фаолиятининг ташкилий ҳуқуқий асослари, шунингдек юқорида кўрсатиб ўтилган жиҳатлардан фойдаланган ҳолда ушбу фаолиятни такомиллаштиришнинг асосий йўналишлари ёритиб ўтилган.

**Annotation.** In this article, the relevance of the research topic, the concept of prevention interview of prevention inspectors, the current situation, the specific features of the activity of prevention inspectors, implementation of prevention interview, the analysis of the practice of implementation of prevention interview of prevention inspectors, procedural documents conducted within the scope of this activity, and prevention in the prevention of crimes. The organizational and legal basis of the activity of conducting preventive interviews of inspectors, as well as the main directions of improvement of this activity using the above-mentioned aspects, are highlighted.

### Кириш.

Бугунги кунда кенг қўламли ислохотлар жараёнида ички ишлар идоралари ходимларини халққа яқинлаштириш, жиноятчилик ва маъмурий ҳуқуқбузарликларни ҳар қандай кўринишига қарши курашиш, уларнинг содир этилишининг олдини олиш каби эзгу мақсадларни амалга оширишда профилактика инспекторларига ҳар доимгидан ҳам каттароқ вазифа ва масъулият юкланмоқда. Бу борада муҳтарам Президентимиз Ш.М.Мирзиёев: ”Бугунги кунда профилактика инспекторининг асосий вазифаси - фақат содир этилган жиноятларни ҳисобга олиш, уларнинг оқибати билан курашиш эмас, балки, ҳуқуқбузарликларнинг сабаб ва шароитларини чуқур таҳлил қилиш асосида уларнинг барвақт олдини олишга қаратилган чораларни ўз ҳудудида амалга оширишдан иборат, Мен бу масалага алоҳида эътибор қаратмоқчиман” деб таъкидлаб ўтдилар.



Хозирги глобаллашув даврида содир этилган ҳуқуқбузарлик ва жиноятиликга қарши курашиш билан бтр қаторда ҳуқуқбузарликларни барвақт олдини олишда профилактик суҳбат алоҳида ахамият касб этади.

Профилактика суҳбати - бу давлат бошқаруви соҳасида маъмурий ҳуқуқбузарликларнинг олдини олиш, жамоат тартиби ва фуқаролар хавфсизлигига таҳдид солувчи ҳолатларни бартараф этиш мақсадида қўлланиладиган якка тартибдаги профилактиканинг чора тадбирларидан биридир. Профилактика суҳбатини амалга ошириш фаолиятини такомиллаштириш чоралари маъмурий ҳуқуқбузарликка йўл қўймаслик мақсадида қўлланилади. Шунинг учун кўпинча ҳуқуқбузарлик факти ҳали содир этилмасдан олдин, асосан фавқулодда вазиятлар, ҳодисалар содир бўлганда, фуқароларнинг ҳуқуқ ва эркинликларини, қонуний манфаатларини химоя қилиш, жамоат тартибини сақлаш, ҳуқуқ-тартиботни таъминлаш ҳамда зарарли, оғир оқибатларни келиб чиқишини олдини олиш учун хизмат қилади.

Профилактика суҳбатини амалга ошириш фаолиятини такомиллаштириш чоралари, ишлаб чиқаришда, йўл-транспорт ҳаракатида тўқнашувлар, ёнғинларнинг олдини олиш, аҳолининг санитарияэпидимиология, ҳаво ва темир йўлдаги хавфсизлигини таъминлаш, табиий офатларда ва фавқулодда ҳолатларда фуқароларнинг ҳаёти, соғлиғи ва хавфсизлигини таъминлаш мақсадида қўлланилади.

Асосий қисм.

Профилактика суҳбати шахсни жамиятда қабул қилинган ҳуқ-атвор нормалари ва қоидаларига риоя этишга ишонтиришдан, ғайриижтимоий ҳуқ-атворнинг ижтимоий ва ҳуқуқий оқибатларини ҳамда ҳуқуқбузарлик содир этганлик учун қонунда белгиланган жавобгарликни тушунтиришдан иборат бўлади.

Профилактика суҳбати шахсни профилактик ҳисобга қўйишда ҳам ўтказилади.

Профилактика суҳбати ҳуқуқбузарликлар профилактикасини бевосита амалга оширувчи орган ёки муассасанинг ҳуқуқбузарликларнинг якка тартибдаги профилактикасини амалга оширишга масъул бўлган вакили томонидан ўтказилади.

Профилактика суҳбати ҳуқуқбузарликлар профилактикасини бевосита амалга оширувчи орган ёки муассаса жойлашган ерда, шунингдек шахснинг яшаш, ўқиш, иш жойида ёхуд бевосита ғайриижтимоий ҳуқ-атвор ёки ҳуқуқбузарлик аниқланган жойда ўтказилади.

Профилактика суҳбати давомида шахснинг ўзига хос хусусиятлари, унинг турмуш тарзи ва ижтимоий-маиший яшаш шароитлари, шунингдек ғайриижтимоий ҳуқ-атворнинг ёки содир этилган ҳуқуқбузарликнинг сабаблари ва шарт-шароитлари аниқланади.

Профилактика суҳбатини амалга ошириш чораларига қуйидагилар киради:

1. Ҳужжатларни текшириш.

2. Ички ишлар органларига фуқароларни олиб келиш, рўйхатдан ўтказиш ва расмий огоҳлантириш.

3. Жазони ижро этиш муассасаларидан бўшатишган шахслар билан профилактик суҳбат ўтказиш ва бошқалар киради.

Хужжатларни текшириш – Ички ишлар органлари ходимлари томонидан жамоат тартибини сақлаш, фуқароларнинг ҳуқуқлари эркинликлари ва қонуний манфааларини ҳимоя қилиш, шубхали шахсларни шахсини аниқлаш, қидирувдаги шахсларни топиш, фуқароларнинг кимлиги, текширилаётган ҳужжатларнинг ҳақиқатдан шу шахсга тегишли эканлиги ҳамда ҳужжатларнинг ҳақиқийлигини аниқлаш мақсадида амалга ошириладиган чорадир. Ички ишлар органи ходимлари бирор бир шахсни жиноят содир этганликда гумон қилса, фуқаролардан ўз шахсини тасдиқловчи ҳужжатни кўрсатишни талаб қилади.

Илгари ўтказилган профилактика суҳбати ижобий натижа бермаган ва шахс ғайриижтимоий хулқ-атворни ёки ҳуқуқбузарлик содир этишга мойилликни давом эттирган ҳолларда, унга нисбатан расмий огоҳлантириш қўлланилади.

Расмий огоҳлантириш шахсга унинг ғайриижтимоий хулқ-атворни давом эттиришига йўл қўйиб бўлмаслиги тўғрисида ёзма равишда тушунтиришдан, шунингдек ҳуқуқбузарлик содир этишга мойил бўлган шахсни ҳуқуқбузарлик содир этганлик учун жавобгарлик ҳақида огоҳлантиришдан иборат бўлади.

Жазони ижро этиш муассасаларидан бўшатишган шахслар устидан маъмурий назорат ўрнатиш - Ўзбекистон Республикасининг 1992-йил 9- декабрдаги “Жазони ижро этиш муассасаларидан бўшатишган шахслар устидан ички ишлар идораларининг маъмурий назорати тўғрисида”ги қонунига ва Ўзбекистон Республикаси Ички ишлар вазирининг 2002-йил 26- февралдаги 51-сонли буйруғи билан тасдиқланган “Жазони ижро этиш муассасаларидан бўшатишган шахслар устидан ички ишлар идораларида маъмурий назорат ўрнатиш ва уни амалга ошириш тартиби тўғрисида”ги йўриқнома билан тартибга солинади ва ташкил қилинади. 2019 йил 2 апрель ЎРҚ-532 “Жазони ижро этиш муассасаларидан озод қилинган айрим тоифадаги шахслар устидан маъмурий назорат ўрнатиш тўғрисида”ги Ўзбекистон Республикаси Қонунига асосан маъмурий назорат ўрнатишга оид асосий тушунчалар берилган.

Маъмурий назоратга олинган шахслар билан профилактик суҳбат ўтказишнинг асосий мақсади, илгари судланган шахслар томонидан такрор жиноятлар содир этилишининг олдини олиш, уларнинг ижобий йўлга кириб олишига ёрдам беришдан иборатдир. Маъмурий назорат остидаги шахс билан профилактик суҳбат ўтказилаётган вақтда унинг бошқа ҳуқуқ ва қонуний манфаатларига путур етказилмаслиги ва иш, ўқиш ва яшаш жойида обрўси тўқилмаслиги лозим.

### Хулоса.

Хозирги кунда хизмат қилаётган шунингдек, бўлажак ички ишлар идоралари ходимларидан профилактика суҳбатини амалга ошириш чоралари тушунчаси, турлари, уларни қўллаш асослари ва тартибларини аниқ, пухта ўзлаштириб олиш талаб этилади.

Профилактика инспекторларининг ҳуқуқбузарликларни барвақт олдини олиш, аҳоли муаммоларини ўрганиш, хал этишларига янада қулай шароитлар яратиш учун уларни бошқа ҳар қандай ортикча тадбирларга жалб қилмасдан амалий иш фаолиятига кенг йўл очиш лозим.

Маъмурий жавобгарлик тўғрисидаги кодекснинг 187-моддаси яъни “жамоат жойларида алкоголь маҳсулотини истеъмол қилиш” ҳуқуқбузарлигини биринчи марта содир этган шахсларни бугунги кун талабидан келиб чиқиб ҳамда инсонпарварлик, одиллик принципларига таянган ҳолда профилактик суҳбатдан ўтказиб профилактик ҳисобга олмаслик лозим деб ҳисоблаймиз.

Мазкур ҳуқуқбузарликни фақат спиртли ичимликка ружу қўйган шахслар содир этмайди, масалан иш жойи тайин бўлган, муносиб хулқатвордаги шахс ҳам айрим тадбирларда алкоголь маҳсулотини қўйиб реализация қилишга рухсат этилмаган объектларда спиртли ичимлик истеъмол қилиши мумкин, бундай вазиятларда шахсга маъмурий таъсир чораси қўллашнинг ўзи етарли, бундай шахсларни бир йил муддатга профилактик ҳисобга олиш мақсадга мувофиқ эмас балки уларни профилактик суҳбатдан ўтказиб қўйиш мақсадга мувофиқ деб ҳисоблаймиз.

### Фойдаланилган адабийотлар:

1. Дамирович, М. Р., Ибрагимович, Т. И., & Саттарович, А. У. (2022). Роль духовных и образовательных событий в поощрении идей религиозной терпимости и международного здоровья. Бразильский журнал имплантологии и здравоохранения, 4(5), 42-47.

2. ДАМИРОВИЧ, М. Р., ИБРАГИМЖАНОВИЧ, Т. И., & УГЛИ, К. Н. К. (2021). Роль семьи, общества и образования в развитии патриотического духа у молодежи. JournalNX, 7(1), 311-314.

3. Туйчиева, И., Арипов, С., Мадаминова, Д., & Мустаев, Р. (2021). Педагогическая система подготовки мальчиков к семейным отношениям в общеобразовательных школах. 湖南大学学报 (自然科学版), 48(8), 8.

4. Туйчиева, И., Арипов, С., Мадаминова, Д., & Мустаев, Р. (2023, июнь). Язык и компьютер в развитии коммуникативной компетентности школьников. В сборнике трудов конференции АИР (Том 2789, № 1). Издательство АИР.

---

5. Эркинжон о’ғли, Л. А. (2024). СУЯК ҚАДИГЪИ ҲОСИЛ БЎЛИШ ПАТОЛОГИЯЛАРНИ ЭРТАНГИ ДАВРЛАРДА АНИҚЛАШ ВА ДАВОЛАШ. ЯНГИ Ў‘ЗБЕКISTON, ЯНГИ ТАДҚИҚОТЛАР ЖУРНАЛИ, 1(3), 143-147.

6. Эминов, Р. И., Латибжонов, А. Е., Гуломов, Қ. Қ., & Умарова, С. Д. (2022). ОЦЕНКА РОЛИ МУЛЬТИМЕДИИ В ОБУЧЕНИИ ЭМБРИОЛОГИИ. Экономика и социум, (12-1 (103)), 59-62.

7. ЭМИНОВ, Р., ЛАТИБЖОНОВ, А., ГУЛОМОВ, Қ. Қ., & УМАРОВА, С. ЭКОНОМИКА И СОЦИУМ. ЭКОНОМИКА, 59-62.

**ZAMONAVIY YONDASHUVLAR ASOSIDA BO‘LAJAK  
O‘QITUVCHILARNING KASBIY-PEDAGOGIK TAYYORGARLIGINI  
RIVOJLANTIRISHDA INNOVATSION TA‘LIM TEXNOLOGIYALAR-  
DAN FOYDALANISH.**

**Tojiyev Xakimjon Xoliqovich**

*Farg‘ona davlat universiteti katta o‘qituvchisi +998944960434*

**Annotatsiya:** *Mazkur maqolada zamonaviy yondashuvlar asosida bo‘lajak harbiy ta‘lim fani o‘qituvchilarining kasbiy-pedagogik tayyorgarligini rivojlantirish, talaba yoshlarga muntazam ravishda ta‘lim va tarbiya berish hamda ularni doimo harbiy vatanparvarlik ruhini oshirib borishlari ko‘rsatib o‘tilgan. Shuningdek harbiy ta‘lim fani o‘qituvchilarining asosiy maqsadi talaba yoshlarga bilim va tarbiya berishni muvaffaqiyatli olib borishga hamda o‘z kasbiy-pedagogik tayyorgarliklarini muntazam ravishda rivojlantirib borishlari belgilab o‘tilgan.*

**Kalit so‘zlar:** *Harbiy ta‘lim, taxlil, zamonaviy yondashuv, kasbiy- tayyorgarlik, talaba yoshlar, kompyuter texnologiyasi, axborotlashtirish, modul, ta‘lim, tarbiya.*

Bugungi kunda harbiy ta‘lim jarayoni murakkab ijtimoiy hodisalardan biri bo‘lib uning mohiyati bo‘lajak harbiy ta‘lim o‘qituvchilarining kasbiy-pedagogik tayyorgarligini rivojlantirishni, yoshlarga ta‘lim tarbiya berishni, o‘qitishda zamonaviy innovatsion ta‘lim texnologiyalaridan foydalanishni hamda o‘qitish jarayonini yaxshi tashkil etishni taqazo etadi. Ushbu jarayonlar bo‘lajak harbiy ta‘lim o‘qituvchilarining ta‘lim va tarbiyaga qaratilgan faoliyati bo‘lib, uning doirasida nafaqat ularning harbiy mahorati shakllantiriladi, balki o‘zida ma‘naviy-axloqiy xislatlarni mujassam etgan, aqlan va jismonan yetuk, ijtimoiy faol komil inson shaxsi tarbiyalanadi.

Vatanimizning istiqloq va taraqqiyoti harbiylarning har tomonlama yetuk, ongli, yuksak axloqli bo‘lishiga bog‘liqdir. Vatanparvarlik, milliy g‘ururi, fidoiylilik, o‘z xalqi tarixi, uni madaniyati bilan faxrlanish, insonga hurmat, ehtirom shularning hammasi ofitser ma‘naviyatiga borib taqaladi. Ma‘naviyat esa bugungi kunda erishgan mustaqil-ligi-mizning poydevori hisoblanadi. Buyuk ajdodlarimiz Amir Temur, Muhammad Tarag‘ay, Jaloliddin Manguberdilar ham ana shu tuyg‘u bilan yashaganlar.

Uzoq yillarda milliy tarbiyamizning yillik urf-odatlar, qadriyatlarimiz kamsitilib, donishimiz, tilimiz oyoqosti qilinishi oqibatida harbiylar orasida mehr-oqibat, diyonat, sharm-hayo, andisha, or-nomus, halollik, kattalarga hurmat, kichiklarga izzat-e‘tibor susayib ketdi. Yoshlar o‘rtasida jinoyatchilik, bezorilik, xiyonatchilik, qalloblik, kashandalik va buzuqliklar bir muncha ko‘paydi. Milliy urf-odatlarimiz o‘rniga ovro‘pacha urf-odatlar singdirilganiga, tarbiya milliylikdan chekinganiga urg‘u beradi.

O‘zbekiston Respublikasida Mustaqillikka erishgandan so‘ng umumiyinsoniy qadriyatlarga sodiqlik, birinchidan adolat va tenglikda ko‘zga tashlanadi. Inson qadr-qimmatini baholashda ana shu adolat va tinchlik muhim rolni bajaradi. Harbiy ta‘lim tizimida o‘qitish tarbiyalanuvchilarni axloqiy mukammallashtirish bilan bog‘lab olib boriladi.

Axloqiy fazilatlarga baho berish mezonlari ham aniq tarixiy jarayonlar, sharoitlar bilan bog‘liq ravishda o‘zgarib turadi. O‘zbek xalqining axloqidagi oriyat, diyonat, kattalarga hurmat, mehnatdo‘stlik kabi sifatlarga ularning ruhiyatidagi samimiylik, insof, bag‘rikenglik, sharm-hayolik xususiyatlari jihatlari milliy adabiyot va san‘ati qo‘shilib o‘zbek ma‘naviyatining o‘ziga xos xususiyatlarini shakllantiradi.

Bo‘lajak chaqiriqqacha harbiy ta‘lim o‘qituvchilarining kasbiy-pedagogik tayyorgarligini rivojlantirish bevosita zamonaviy innovatsion ta‘lim texnologiyalariga bog‘liqdir.

Hozirda jahon ta‘limi amaliyotida qo‘llanilayotgan asosiy zamonaviy o‘qitish texnologiyalari quyidagilardan iborat;

- O‘yinli texnologiyalar.
- Muammoli o‘qitish texnologiyasi.
- Tabaqalashtirilgan o‘qitish texnologiyasi.
- Individuallashtirilgan o‘qitish texnologiyasi.
- Dasturlashtirilgan o‘qitish texnologiyasi.
- Kompyuterli o‘qitish texnologiyasi.
- Modulli o‘qitish texnologiyasi.
- Keys stadi o‘qitish texnologiyasi.
- Kreativ o‘qitish texnologiyasi.
- Rivojlantiruvchi ta‘lim texnologiyasi.
- To‘liq o‘zlashtirish texnologiyasi.
- Tizimli faoliyat yondashuvi asosida o‘qitish texnologiyalari.
- Fan bo‘yicha faoliyat yondashuvi asosida o‘qitish texnologiyalari.
- Bilimlarni to‘la o‘zlashtirish texnologiyasi va boshqalar.

Bugungi kunda kompyuterli o‘qitish texnologiyasi asosan elektron ta‘lim resurslari orqali amalga oshiriladi. Kompyuterli o‘qitish texnologiyasining xususiyati shundaki:

- ta‘lim oluvchining mustaqil fikrlash va ijodiy qobiliyatlarini rivojlantirishga yo‘naltirilgan;

- o‘qituvchi ta‘lim jarayonida maslahatchi sifatida qatnashadi;
- o‘qitish jarayonidagi axborot vositalari va resurslari faol integratsiyasi ta‘minlanadi;
- o‘qitish motivatsiyasi oshiriladi;
- ta‘limning intensivligi va natijaviyligini oshiradi;
- ta‘lim oluvchining mustaqil ishlash va izlash malakalarini shakllantiradi.

Kompyuterli o‘qitish jarayonini samarali tashkil etilishi o‘quv maqsadlariga kafolatli erishishni ta‘minlaydi. Agar o‘qitish jarayoni yaxshi tashkil etilmasa, ilg‘or o‘qitish texnologiyalari ham samara bermaydi. Bu texnologiya o‘quv axborotlarining verbal va tasavvurli shakllarini birgalikda namoyon etish, o‘qitish jarayonini maqsadlarga moslashtirish imkonini beradi. Kuzatishlarning ko‘rsatishicha, o‘qituvchi, bilimlarni o‘zlashtirish jarayonini tashkil etuvchi va boshqaruvchi sifatida qatnashadi va talabalarning kompyuter bilan ishlagandagi rasmiy ko‘nikmalariga faqat tuzatishlar kiritish va nazorat qilish bilan cheklanadi.

Ta‘limda axborot texnologiyalari multimediya, prezentatsiya, audio-video materiallar, internet, masofaviy ta‘lim, ommaviy ochiq onlayn kurslar, video konferensiya va o‘rgatuvchi mobil ilovalardan iboratdir.

Modulli o‘qitish texnologiyasi modul fanning fundamental tushunchalarini - ma’lum hodisa yoki qonun, yoki bo‘lim, yoki ma’lum bir yirik mavzu yoki o‘zaro bog‘liq tushunchalar guruhini o‘z ichiga oladi. Modulli o‘qitish - o‘qitishning istiqbolli tizimlaridan biri hisoblanadi, chunki u talabalarining bilim imkoniyatlarini va ijodiy qobiliyatlarini rivojlantirish tizimiga eng yaxshi moslashgandir.

Modulli o‘qitish, kasbiy ta’limning quyidagi zamonaviy masalalarini har tomonlama yechish imkoniyatini yaratadi;

- modul - faoliyatlik asosida o‘qitish mazmunini optimallashtirish va tizimlash, dasturlarni o‘zgaruvchanligi, moslashuvchanligini ta’minlaydi;

- o‘qitishni individuallashtirish;

- amaliy faoliyatga o‘rgatish va kuzatiladigan xarakterlarni baholash darajasida o‘qitish samaradorligini nazorat qilish;

- kasbga qiziqtirish asosida, faollashtirish, mustaqillik va o‘qitish imkoniyatlarini to‘la ro‘yobga chiqarish.

Modulli o‘qitish samaradorligi quyidagi omillarga bog‘liq:

- ta’lim muassasasining moddiy-texnik bazasi;

- malakali professor-o‘qituvchilar tarkibi darajasi;

- talabalar tayyorgarligi darajasiga;

- kutiladigan natijalar bahosiga;

- didaktik materiallarning ishlab chiqilishiga;

- modullar natijasi va tahliliga.

Modulli o‘qitish texnologiyasini afzalligi shundaki, modulni o‘rganish o‘zlashtirish jarayonining asosini mustaqil bajariladigan ish-harakatlar tashkil qiladi, modulni o‘rganish mobaynidagi ish-harakatlar talabalar tomonidan mustaqil ravishda rejalashtiriladi, amalga oshiriladi, tekshiriladi va baholanadi, ish harakatlar o‘zida texnikaviy, mehnat xavfsizligi, huquqiy, ekologik kabi masalalarni qamrab olishi kerak. Kasbiy tayyorgarlikning muayyan darajasiga erishish uchun mustaqil o‘quv-bilish faoliyatini kengaytirishga imkon beruvchi egiluvchan modulli texnologiyaga asoslangan o‘qitish usuli katta ahamiyatga ega.

Modulli o‘qitish texnologiya asosida ta’lim jarayonini tashkil etish shundan iboratki, unda ta’lim mazmuni avtonom tashkiliy metodik bloklar (modullar) da tuzilmalashtiriladi. Modullar mazmuni va hajmi ta’lim oluvchilarning ixtisosligi va darajali tabaqalanishiga hamda didaktik maqsadlarga bog‘liq ravishda variatsiyalanadi. Modulli texnologiyaning markaziy tushunchasi “modul” bo‘lib, uning mohiyatini nazariyachi va amaliyotchilar bir xil tarzda talqin etmaydilar. Modul-bu bir fan doirasidagi tashkiliy-metodik tuzilmaviy birlikdir .

Olimlardan R.S.Bekirova va M.A.Choshanovlar modulni didaktik maqsadlar, o‘quv materialining tugallangan mantiqiy birligi (fanlararo bog‘lanishlarni hisobga olgan holda), metodik yo‘riqnoma (didaktik materiallarni qo‘shib hisoblaganda) va nazorat tizimini o‘z ichiga olgan “o‘quv fanining avtonom tashkiliy-metodik tuzilmasi” sifatida tasniflaydi.

Ta’lim jarayonini tashkil etishning modulli texnologiyasi ta’lim maqsadlarini, mazmuniy-protsessual jihatini, modul elementlari bo‘yicha taqsimlangan o‘quv materialini taqdim etadi, reyting bo‘yicha amalga oshirilgan yakuniy nazoratni aks ettiradi.

Modulda mazmun, o‘qitish metodlari, mustaqillik darajasi hamda o‘zlashtirish jadalligi bo‘yicha individuallashtirilgan o‘qitish dasturi aks ettiriladi. Har bir o‘quv moduli aniq

o‘qitish maqsadi, o‘z mazmuni, didaktik ta‘minotiga ega. O‘qitish maqsadlaridan kelib chiqqan holda, modulda o‘qitishning tashkiliy shakllari (ma‘ruza-maslahat, laboratoriya ishi, hisob-grafik topshiriq, mustaqil ish, yakuniy nazorat va boshqalar) rejalashtiriladi, bo‘lajak o‘qituvchilarning o‘quv-biluv faoliyatiga zaruriy tuzatish kiritish ko‘zda tutiladi. Modulni qurishning muhim mezonlari bilimlarni o‘zlashtirish darajalari mantiqini ta‘minlovchi faoliyatni (idrok qilish, tushunish, anglash, qo‘llash, umumlashtirish, tizimlashtirish) tuzilmashtirish hisoblanadi.

“Chaqiriqqa qadar boshlang‘ich tayyorgarlikni tashkil etish va uni o‘qitish metodikasi” fanini o‘quv materialini talabalar tomonidan o‘zlashtirish moduldan-modulga ketma-ket amalga oshiriladi va har bir talabaga belgilangan o‘quv-bilish faoliyati maqsadlariga erishish imkonini beradi. Ma‘ruzalar umumlashgan shaklda ilmiy bilimlar asosi bo‘lib hisoblanadi va kasbiy faoliyatning yo‘naltiruvchi asosi sifatida uning nazariy bazasini yaratadi. Amaliy mashg‘ulotlar amaliy masalalarni yechishning hisoblash ko‘nikmalarini o‘zlashtirish bilan bog‘liq bir necha muhim funktsiyalarni bajaradi. Amaliy mashg‘ulotlarda qayta ishlanadigan o‘quv materiallari mazmunini namunaviy masalalarning umumlashgan tizimi orqali taqdim etish mumkin.

Modulli o‘qitish texnologiyasining mohiyati shundan iboratki, o‘quv fanining mazmuni dastur ko‘rinishida rasmiylashtiriladi, uni loyihalash umumqabul qilingan quyidagi tamoyillar asosida olib boriladi:

- o‘quv predmeti mazmunini asosiy tushunchalar va metodlar atrofida shakllashtirish;
- o‘quv materialini bayoni qilish ketma-ketligining tizimlili va mantiqiyli;
- mazmunning bir butunligi va amaliy ahamiyati;
- o‘quv materialini taqdim etishning ko‘rgazmaliligi.

O‘quv jarayonini moduli-reyting texnologiyasi asosida loyihalash quyidagilarga imkon beradi:

- o‘quv materialining muammoli modulini guruhlash orqali o‘qitish mazmunini integratsiyalash va tabaqalashtirish-ning didaktik birligi amalga oshiriladi;
- o‘quv modullarini variativ konstruksiyalash (qisqartirilgan va chuqurlashtirilgan ko‘rinishda);

bo‘lajak chaqiriqqacha harbiy ta‘lim o‘qituvchilarning modul dasturi variantini mustaqil tanlashini va dasturni o‘zlashtirishlarining individual sur‘atini ta‘minlash;

bo‘lajak o‘qituvchining bilish faoliyatini boshqarishda o‘qituvchi edvayzer (maslahatchi) va moderator (yo‘naltiruvchi) bo‘lishi kerak.

Muammoli o‘qitish texnologiyasi - bu rivojlantiruvchi o‘qitish texnologiyasi bo‘lib, faol bilim ortirish jarayonini rag‘batlantiradi va fikrlashning mantiqiy ketmaketlik stilini shakllantiradi. Muammoli o‘qitish mohiyati o‘qituvchi tomonidan talabalarning o‘qishida muammoli vaziyatlarni tashkil etish va o‘quv (yaxshisi, hayotiy) masalalar, muammolarni savollar va topshiriqlarni yechish yo‘li bilan yangi bilimlarni o‘zlashtirish faoliyatini boshqarishdan iboratdir.

Bilimlarni to‘la o‘zlashtirish texnologiyasi o‘quv materiallari bir necha bo‘laklarga bo‘linadi: o‘zlashtirilishi tegishli bo‘lgan o‘quv unsurlari, undan so‘ng bo‘limlar bo‘yicha tekshirish uchun materiallar ishlab chiqiladi, undan so‘ng o‘qitish, tekshirish – joriy nazorat, tuzatish va qayta, o‘zgartirilgan tarzda ishlab chiqish - o‘qitish.



Kasbiy-pedagogik tayyorgarlik kasbiy faoliyat doirasida amalga oshiriladi. Kontekstli yondashuv o‘qitish shakli va metodlari tizimi yordamida kelgusidagi kasbiy faoliyat kontekstini yaratishga imkon beradi. Faol o‘qitish texnologiyasi sifatida kontekstli o‘qitish texnologiyasini qo‘llashda bo‘lajak mutaxassisda ijodkorlikni rivojlantirish hamda kasbiy bilim va ko‘nikmalarni o‘rgatuvchi algoritmlar va kasbiy faoliyatning yaxlit tuzilmasi vositasida shakllantrishni nazarda tutiladi.

Hozirda ta‘lim texnologiyalarining yuqorida aytilganlardan tashqari mutaxassislar tomonidan tajriba-sinovlar olib borilayotgan boshqa yo‘nalishlari ham mavjud.

Interaktiv o‘qitish texnologiyalari. Bugungi kun pedagoglarining asosiy vazifasi talabada erkin fikrlash, mustaqil faoliyat, tashabbuskorlik, faollik, mustaqil o‘qish va rivojlanish malakasini hosil qilishdir. Ma‘lumki, materialni yaxshi o‘zlashtirish uchun shunchaki tinglab, yozib o‘tirish yetarli emas, balki ushbu material ustida faol ishlash, o‘ylash, muhokama qilish, takrorlash, yordamchi vazifalarni bajarish kerak.

Interaktiv (ingl. “interaction”, “inter” – o‘zaro, “action” – harakat, faollik bo‘lib, o‘zaro faoliyat, o‘zaro harakat) o‘qitishda o‘qituvchidan mashg‘ulot davomida talaba va o‘qituvchi o‘rtasidagi o‘zaro ta‘sir darajasining bir ko‘rinishidan ikkinchisiga mavzu maqsadiga bog‘liq holda ustamonlik bilan ravon o‘tishi talab etiladi. Ta‘lim oluvchi mashg‘ulotda “passiv” tinglovchi sifatida emas, balki “aktiv” ishtirokchi sifatida qatnashadi. Bu metodlarning o‘ziga xosligi shundaki, ular faqat pedagog va talabalarning birgalikda faoliyat ko‘rsatishi, jamoa bo‘lib fikrlashi va ishlashi orqali amalga oshiriladi.

Interaktiv faoliyat turlari quyidagi ko‘rinishda amalga oshiriladi:

- pedagog – talaba
- talaba–talaba
- pedagog–talabalar guruhi
- talaba – guruh
- guruh – guruh
- talaba – kompyuter

Bunday pedagogik hamkorlik jarayoni o‘ziga xos xususiyatlarga ega bo‘lib, bo‘lajak chaqiriqqacha harbiy ta‘lim o‘qituvchisini mustaqil fikrlash, ijodiy yondashish va izlaishga undaydi, shuningdek, talabalarni o‘qishga bo‘lgan qiziqishini va motivatsiyasini ta‘minlaydi.

Interaktiv usullardan foydalanilganda shaxsning barcha psixik bilish jarayonlari (sezgi, diqqat, idrok, tasavvur, xotira, aql, tafakkur, nutq, xayol), psixik holatlar (his-tuyg‘u, emotsiya, qiziqish, iroda, ruhlanish) faol ishga tushib, talaba vazifani bajarish, muammoni yechish uchun mustaqil ravishda izlanishga, qidirishga, fikrlash doirasini kengaytirishga va rivojlantirishga yo‘naltiriladi.

Pedagogik adabiyotlarda 100 dan ortiq interaktiv metod, texnologiya va strategiyalar bayon qilingan. Xususan:

- “Miya hujumi” (“Aqliy hujum”, “Fikrlar hujumi”)
- “Kim ko‘proq, kim tezroq?” “Blits-so‘rov”
- “Muammoli vaziyat”
- “Akademik munozara”
- “Bahs-munozara” “Debat”
- “Buni bilasizmi?” “Differensial diagnostika”

- “Rolli o‘yin”
- “Bumerang” “Charxpalak”
- “Qor bo‘ron”
- “Akvarium”
- “Uch bosqichli intervyu va boshqalar.

Yuqoridagilardan ko‘rinib turibdiki, “Chaqiriqqa qadar boshlang‘ich tayyorgarlikni tashkil etish va uni o‘qitish metodikasi” fanini o‘qitishda texnologik yondashuv asosida innovatsion ta‘lim texnologiyalardan samarali foydalanish orqali talabalarning kasbiy tayyorgarligini rivollantirish alohida ahamiyat kasb etadi. Shu sababi interfaol o‘qitish jarayonining muayyan mazmuni, vositalari, pedagogik shart-sharoitlari, xususiyatlari va usullarini aniqlash zaruriyati yuzaga keladi.

Amaliy mashg‘ulotlarda talabalar mashqni bajarishlari, me‘yorlar va harakat usullarini bajarish texnikasini o‘rganishlari va mustahkamlashlari, shuningdek, qurilmalar, jihozlangan maydonchalar, mashg‘ulot joyi va qurol-aslahalar, muhandislik vositalari, shaxsiy himoya vositalari, sport snaryadlari va anjomlaridan foydalangan holda o‘tkazishlari lozim. Amaliy mashg‘ulotlarni to‘g‘ri tashkil qilish va o‘tkazishda mashg‘ulot rahbarining darsga munosabati, talabalarga ta‘sir o‘tkaza olishi hamda shaxsiy namunasi muhim ahamyatga egadir.

#### FOYDALANILGAN ADABIYOTLAR:

1. Abdullaeva K.M. Maxsus fanlarni o‘qitishda bo‘lajak o‘qituvchilarning kasbiy bilim va ko‘nikmalarini shakllantirishning metodik asoslari: Ped.fan.nom.diss. avtoreferati. –T.: -2006.[Abdullaeva K.M. Methodological basis of the formation of professional knowledge and skills of teachers: Ped.fan.nom.diss. avtoreferati. - T.: - 2006.
2. Чошанов, М.А. Гибкая технология проблемно-модульного обучения: Методическое пособие / М.А. Чошанов. – М.: Народное образование, 1996. – 160 с.[2]
3. Махмутов М.И. Проблемное обучение. - М.: Педагогика, 1975. – 11 с.[3]
4. Рубинштейн, С.Л. Основы общей психологии Текст. : в 2-х томах. Т.2. / М.: Педагогика, 1989. -382 с.[4]
5. Кларин М.В. Развитие педагогической технологии и проблемы теории обучения Сов.педагогика.-Москва , 1984. - №4. – 3 с. [Klarin M.V. Development of pedagogical technology and problems of teaching theory // Sov.pedagogika.-Moscow, 1984. - №4.-3 h.]
6. Коменский Я.А. Избранные педагогические сочинения: В 2-х т.,Т.2.– М.: Педагогика,1982. [Comensky Ya.A. Selected pedagogical works: Volume 2, - М.: Pedagogika, 1982.]
7. Беспалько В.П. Педагогика и прогрессивные технологии обучения. – М.: «Просвещение», 1995. – 336 с.
8. Бўтаев А. «Чақирикқача ёшларни тайёрлаш». ўқув кўлланма. Дарслик. Андижон нашриёти -2004 й.
9. Гафуров Б.Б. “Бошлангич умумқўшин харбий тайёргарлик бўйича” ўқув кўлланма II - қисм, 2005 йил.

---

**MATEMATIKA VA INFORMATIKA FANI O‘RTASIDAGI UZVIY  
BOG‘LIQLIKNI SHAKLLANTIRISH****Tashbaeva Dildora Ravshanovna***Toshkent shahar, Uchtepa tumani 296-maktab Informatika va axborot texnologiyalar  
fani o‘qituvchisi*

**Annotatsiya.** Ushbu maqolada matematika va informatika fanlarini o‘qitishni yanada faollashtiruvchi, qiziqarli va kelajagi porloq yo‘nalishlardan bir tarmog‘i fanlar orasidagi integratsiyani, integrallashgan o‘qitish tizimlarini, hamda bunday tizimlarni qo‘llab quvvatlovchi maxsus axborot texnologiyalarini, tizimlarini yaratish haqida bayon etiladi.

**Tayanch so‘slar.** Matematika, Informatika, axborot texnologiyalari, integratsiya, o‘qitish tizimlari.

Hozirgi paytda har qanday kasb egasi axborot kommunikatsiya texnologiyalarining (AKT) turli tuman usul va metodlaridan kasbiy faoliyati doirasida samarali foydalanishi zarur. Oliy ta‘lim muassasalaridagi Matematika va Informatika kafedralarining ko‘p yillik ish tajribalariga asoslanib bu fanlar orasidagi bog‘liqlikni o‘quv jarayonida zamonaviy axborot kommunikatsiya texnologiyalaridan samarali foydalanishda deb qarash mumkin. Demak, zamonaviy axborot kommunikatsiya texnologiyalari matematika va informatika fanini bir-biri bilan ikki tomonlama uzviy bog‘lovchi vosita hisoblanadi. SHu boisdan ham matematik, xuddi shunday fizik, iqtisodchi va boshqa mutaxassislar ham axborot kommunikatsiya texnologiyalari bo‘yicha ba‘zi ma‘lumotga ega bo‘lishlari zarur.

Matematika va informatika fanlarini o‘qitishni yanada faollashtiruvchi, qiziqarli va kelajagi porloq yo‘nalishlardan bir tarmog‘i fanlar orasidagi integratsiyani, integrallashgan o‘qitish tizimlarini, hamda bunday tizimlarni qo‘llab quvvatlovchi maxsus axborot texnologiyalarini, tizimlarini yaratishdir. Buning uchun hozirgi ta‘lim jarayonida o‘quvchining dunyoqarashini o‘sishiga, shakllanishiga ilmiy asoslangan trazda ta‘sir qilishning bir qancha asoslari mavjud, jumladan:

1) hozirgi payt, yangi qurilish industriyasiga asoslangan axborotlashgan jamiyatga o‘tish bilan xarakterlanadi, moddiy borliqni, real dunyoni o‘rganish bir-biri bilan chambarchas, uzviy bog‘langan uchlik asosida (modda, energiya, axborot) olib boriladi;

2) bunday jamiyatda har qanday ta‘lim tizimining dolzarb masalalaridan bittasi axborotlashgan jamiyatda o‘z o‘rnini topaoladigan, tez moslashib ishlab ketaoladigan, ya‘ni junyoqarashi to‘liq shakllangan, real hayotga axborot kommunikatsiya texnologiyalariga tayangan holda yondashadigan komil insonni, zamonaviy mutaxassisni tayyorlab berishdir;

3) shuning uchun ham, xalq ta’limi hamda oliy ta’lim tizimida informatika fanini, birinchi navbatda nazariy tashkil etuvchilarining asosiy, bazoviy elementlarini o’qitishga, o’zlashtirishga, ko’nikmalar hosil qilishga juda katta e’tibor qaratilgan;

4) informatika, xuddi shunday axborot kommunikatsiya texnologiyalari fanlarni integratsiyalovchi distsiplina sifatida shakllanmoqda, uning biz tasavvur etadigan, tushuntiradigan apparati ta’lim tizimidagi tabiiy ilmiy, kasbiy va gumanitar fanlarni bilish, o’zlashtirishning yagona tizimli kartinasini bog’lovchi bo’lib xizmat qiladi. Informatika fani, ma’lumki, nazariy jihatdan kibernetikaning kelib chiqishi va rivojlanishi natijasida matematika fani bag’rida “unib” chiqdi, shu boisdan ham matematik apparatsiz faoliyat ko’rsata olmaydi. Informatika fanining juda ko’p tarkibiy qismlarini “toza matematikasiz” tasavvur qilish qiyin: matematik mantiq asoslari; arifmetik asoslari; hisoblash sistemalari; ehtimollar nazariyasi elementlari va matematik statistika; algoritmlar nazariyasi; graflar nazariyasi; matematik modellashtirish asoslari; taqribiy hisoblash metodlari va boshqalar. Informatika fanining bunday tarkibiy qismlarini o’rganish tajribasi shundan dalolat beradiki, talabalar (o’quvchilar) matematika fanini sistema darajasida tasavvur etishadi, uning yangi elementlarini, metodlarini, uslublarini yengil va chuqur o’zlashtiraoladilar.

Shuni ta’kidlashimiz mumkinki, texnika oliy ta’lim muassasalarida ta’lim olayotgan talabalar amaliy matematikaning axborotlashgan jamiyatdagi juda katta rolini tushunib yetadi va bu esa, o’z navbatida, talabada amaliy matematikaning usul va metodlarini amaliy jihatdan puxta o’zlashtirishiga, amaliyotga qo’llash bo’yicha ko’nikmalar hosil qilishga, va natijada bilim olish jarayonini faollashtirishga, jadallashtirishga imkoniyat yaratadi. Demak, matematika quruq, abstrakt fan darajasidan kasbiy faoliyat doirasida, real hayotdagi turli-tuman murakkab masalalarni yechish uchun maqsadli yo’naltirilgan instrumental vositalar majmuasi fani darajasiga aylanmoqda. Shu boisdan ham matematika va informatika fanlari orasidagi bog’liqlikni, uzviylikni axborot kommunikatsiya texnologiyalari asosida samarali hal qilish talabalarda kommunikativ ko’nikmalarning shakllanishiga, rivojlanishiga olib keladi. Bularni hisobga olgan holda matematika va informatika fani o’qituvchilariga talabalarga mazkur fanlarning mavzularini faol o’rgatish, hamda ularda ilmiy dunyoqarashini to’liq shakllantirish bo’yicha o’zaro hamkorlik qilishning quyidagi yo’nalishlarini taklif qilish mumkin:

- matematika va informatika fanlari orasidagi o’zaro ikki tamonlama bog’lanishlarni aniqlash (alohida aniqlangan mavzularni parallel o’zlashtirish);

- matematika fanini o’zlashtirishni faollashtirishda AKT dan samarali foydalanish bo’yicha ilmiy-metodik izlanishlar olib borish; matematika va informatika fani bo’yicha talabalarda kommunikativ ko’nikmalarni hosil qilish bo’yicha ilmiy-metodik izlanishlarni davom ettirish va boshqalar.

Zamonaviy psixologiya-didaktika ilmidagi, o’quv jarayonini ilmiy texnikaviy taraqqiyotining gurkirab rivojlanayotgan axborot va kompyuter texnologiyalarining

imkoniyatlarini hisobga olgan holda tashkil qilishda, ilmiy metodologik asosda o‘quv materialini tarkibini tanlashda hamda uni axborot kommunikatsiya texnologiyalariga mos ravishda strukturalashtirishga, yondashishga yetarlicha metodologiya va texnologiya ishlab chiqilmagan. Hozirgi sharoitdagi hech bir o‘quv predmeti (fani) integrallashgan avtomatlashtirilgan intellektli o‘qitish kontsepsiyasiga to‘laqonli javob bera olmaydi. Natijada axborot kommunikatsiya vositalaridan (AKV) o‘quv amaliyotida foydalanish juda katta qiyinchiliklar tug‘dirmoqda yoki umuman olganda bunday yondashuvlar samarasiz bo‘lib chiqmoqda, chunki o‘quv materialini to‘g‘ridan-to‘g‘ri AKV zimmasiga yuklashdan hech qanday naf yo‘q. O‘quv predmetining ilmiy jihatdan mantiqiy asoslanganligi, aniqlik, tushunarlilik, mantiqiy izchillik hamda AKVdan unumli foydalanish darajasining mukammallashganligi ta‘minlanadi, yana shuni ta‘kidlash joizki, predmetning strukturalashtirilgan mantiqli sxemasi elektron darsliklar yaratish uchun asos bo‘lib xizmat qiladi.

#### FOYDALANILGAN ADABIYOTLAR:

1. Khamidovna P. O. The Role of Intellectual Thinking in the Maturation of a Student's Personality //Best Journal of Innovation in Science, Research and Development. – 2023. – T. 2. – №. 11. – C. 85-87.

2. Khamidovna P. O., Zilola K. REGULATORY FRAMEWORK ISSUED IN UZBEKISTAN TO ENSURE THE INTEGRATION OF SCIENCE, EDUCATION AND PRODUCTION //Mexatronika va robototexnika: muammolar va rivojlantirish istiqbollari. – 2023. – T. 1. – №. 1. – C. 52-55.

3. Khamidovna P. O. Issues of development of the communication culture of technical students //world of science: journal on modern research methodologies. – 2023. – T. 2. – №. 3. – C. 32-35.

4. Пулатова О. Х. ТАЛАБА ШАХСНИНГ КАМОЛ ТОПИШИДА ИЖОДИЙ ФАОЛИЯТНИНГ ЎРНИ //MODERN PROBLEMS IN EDUCATION AND THEIR SCIENTIFIC SOLUTIONS. – 2023. – T. 2. – №. 2. – C. 6-14.

5. Khamidovna P. O. On the Issues of Studying the Problems of Unorganized Youth //Web of Synergy: International Interdisciplinary Research Journal. – 2023. – T. 2. – №. 3. – C. 316-318.

6. Khamidovna P. O. Features of the Use of Modern Didactic Tools in Technical Higher Educational Institutions //Telematique. – 2023. – C. 7630–7634-7630–7634.

7. Khamidovna P. O., Zuhra Y. DEVELOPMENT OF YOUTH COMMUNICATION THROUGH THE MEDIA IN TECHNICAL HIGHER EDUCATION INSTITUTIONS //MODERN PROBLEMS IN EDUCATION AND THEIR SCIENTIFIC SOLUTIONS. – 2023. – T. 2. – №. 2. – C. 71-83.

---

8.P.O Khamidovna. COMMUNICATION CULTURE OF INDIVIDUALS // European Journal of Humanities and Educational Advancements // EJHEA – 2023.-Т.4.- №4 С-32-36

9. Pulatova O. ISSUES OF ORGANIZING INNOVATIVE ACTIVITIES OF FUTURE SPECIALISTS //International Conference on Education and Social Science. – 2023. – Т. 1. – №. 1. – С. 164-168.

10. Пулатова О. Х. ТАЛАБАЛАРНИНГ КАСБИЙ ТАЙЁРГАРЛИГИНИ ХОРИЖИЙ ТАЖРИБАЛАР ОРҚАЛИ ТАКОМИЛЛАШТИРИШ //MODERN EDUCATIONAL SYSTEM AND INNOVATIVE TEACHING SOLUTIONS. – 2023. – Т. 2. – №. 2. – С. 53-62.

---

**DASTLABKI TRASOLOGIK TADQIQOTNI O'TKAZISH VA UNING  
EKSPERTIZADAGI AHAMIYATI****Rismetov Abduljalil Abdurashid o'g'li***O'zbekiston Respublikasi IIV Akademiyasi 3-bosqich kursanti*

**Annotatsiya:** *Dastlabki trasologik tadqiqotlar turli kontekstlarda, jumladan, jinoyat joylarida, arxeologik obidalarda va atrof-muhit monitoringida qoldirilgan izlarni tushunish va tahlil qilish uchun asos bo'lib xizmat qiladi. Ushbu maqolada dastlabki trasologik tadqiqotlarning sirlarni ochish va tergovlarni xabardor qilishdagi ahamiyati, usullari va oqibatlari o'rganiladi.*

**Annotation:** *Early thrasological research forms the basis for understanding and analyzing traces left behind in various contexts, including crime scenes, archaeological sites, and environmental monitoring. This article explores the importance, methods and implications of early tracological research in uncovering secrets and informing investigations.*

**Kalit so'zlar:** *Trasologiya, dastlabki tadqiqotlar, sud ekspertizasi, arxeologiya, atrof-muhit monitoringi, iz dalillari, tergov.*

**Keywords:** *Tracology, preliminary research, forensic science, archaeology, environmental monitoring, trace evidence, investigation.*

**Kirish:** Izlar, xoh ular qumdagi oyoq izlari, xoh yuzadagi barmoq izlari yoki ortda qolgan mikroskopik zarralar bo'ladimi, o'tmishdagi voqealar, xatti-harakatlar va o'zaro ta'sirlar haqida bebaho tushunchalar berishi mumkin. Dastlabki trasologik tadqiqotlar sud tibbiyoti, arxeologiya va atrof-muhit fanlari kabi sohalardagi usullardan foydalangan holda ushbu izlarni o'rganish uchun multidisipliner yondashuvni o'z ichiga oladi. Izlangan dalillarni sinchkovlik bilan tahlil qilish va sharhlash orqali tadqiqotchilar voqealarni qayta qurishlari, jinoyatchilarni aniqlashlari va hatto qadimgi tsivilizatsiyalarni ochishlari mumkin.

Asosiy qism: Trasologiyaning ahamiyati. Trasologiya, izlarni o'rganish, turli sohalarda hal qiluvchi rol o'ynaydi. Sud-tibbiyot ekspertizasida tolalar, sochlar va DNK kabi izlar gumonlanuvchilarni jinoyat sodir bo'lgan joylarga bog'lashi yoki aybsizlarni oqlashi mumkin. Arxeologik trasologiya o'tmishdagi jamiyatlarning turmush tarzi va faoliyatini birlashtirish uchun artefaktlar, tuzilmalar va atrof-muhit qoldiqlarini tahlil qilishni o'z ichiga oladi. Atrof-muhit trasologiyasi ifloslantiruvchi moddalar, mikroorganizmlar va boshqa atrof-muhit izlarini tahlil qilish orqali ekologik tizimlarni kuzatish va tushunishga qaratilgan.

Dastlabki trasologik tadqiqotlar iz dalillarini to'plash, tahlil qilish va sharhlash uchun turli xil usullar va usullardan foydalanadi. Sud tibbiyotida bular barmoq izlarini tahlil qilish, DNK profilini aniqlash va ballistik tekshiruvni o'z ichiga olishi mumkin. Arxeologik trasologlar o'tmishdagi inson faoliyatining izlarini ochish va izohlash uchun qazishma, stratigrafiya va artefakt tahlilidan foydalanadilar. Atrof-muhit trasologiyasi ifloslantiruvchi moddalar va mikroorganizmlar kabi atrof-muhit izlarini kuzatish va baholash uchun namuna olish, kimyoviy tahlil va masofadan zondlashdan foydalanadi.

Dastlabki trasologik tadqiqotlar natijalari tergov va tadqiqotlar uchun keng qamrovli ta'sirga ega. Sud-tibbiyot fanida iz dalillari muhim dalillarni berishi, guvohlarning ko'rsatmalarini tasdiqlashi yoki ayblanuvchining aybsizligini aniqlashi mumkin. Arxeologiyada dastlabki trasologik tadqiqotlar natijasida topilgan izlar o'tmish madaniyatlari, texnologiyalari va muhitini tushunishimizga yordam beradi. Atrof-muhit fanida izlarni tahlil qilish siyosatchilarni xabardor qiladi, ifloslanishni yumshatish bo'yicha harakatlarni osonlashtiradi va ekotizimlarning sog'lig'ini kuzatishga yordam beradi.

Uning ahamiyatiga qaramay, dastlabki trasologik tadqiqotlar bir qator qiyinchiliklar va cheklovlarga duch keladi. Sud-tibbiyotda iz dalillari osongina ifloslanishi yoki buzilishi mumkin, bu esa puxta yig'ish va saqlash texnikasini talab qiladi. Arxeologik trasologlar ko'pincha topilmalarning ishonchliligiga ta'sir ko'rsatishi mumkin bo'lgan saqlash muammolari, saytning buzilishi va talqin qilishning noto'g'riligiga duch kelishadi. Atrof-muhit trasologiyasi atrof-muhit tizimlarining murakkabligi va tabiiy o'zgaruvchanlik sharoitida o'ziga xos izlarni ajratib olish qiyinligi bilan bog'liq.

Dastlabki trasologik tadqiqotlarning kuchli tomonlaridan biri uning fanlararo yondashuvidadir. Turli sohalardagi mutaxassislar o'rtasidagi hamkorlik iz tahlilining sifati va chuqurligini oshiradi. Sud-tibbiyot ekspertlari jinoyat joylarini har tomonlama tahlil qilish uchun antropologlar, entomologlar va kimyogarlar bilan hamkorlik qilishlari mumkin. Arxeologik trasologlar ko'pincha geologlar, botaniklar va tarixchilar bilan arxeologik izlarni kontekstualashtirish va izohlash uchun ishlaydi. Atrof-muhit trasologiyasi biologlar, kimyogarlar va ekologlarning atrof-muhit salomatligi va ifloslanishiga ta'sirini baholash bo'yicha hamkorlikdan foyda oladi.

Texnologik taraqqiyot dastlabki trasologik tadqiqotlarni inqilob qilib, tadqiqotchilarga izlarni tahlil qilish uchun kuchli vositalarni taqdim etdi. Sud tibbiyotida DNK ketma-ketligi, mikroskopiya va kimyoviy tahlil sohasidagi yutuqlar iz dalillarini tahlil qilishning aniqligi va ishonchliligini sezilarli darajada oshirdi. Arxeologik trasologlar yashirin izlarni ochish va arxeologik joylarni noinvaziv ravishda xaritalash uchun LiDAR (yorug'likni aniqlash va masofani aniqlash) va yerga kiruvchi radar kabi texnologiyalardan foydalanadilar. Atrof-muhit trasologiyasi masofaviy zondlash texnologiyalari, sensor tarmoqlari va atrof-muhit izlarini real vaqt rejimida kuzatish va tahlil qilish uchun ilg'or analitik asboblardan foyda oladi.



Dastlabki trasologik tadqiqotlarning kelajagi keyingi yutuqlar va innovatsiyalar uchun va'da beradi. Davomli texnologik rivojlanish, fanlararo hamkorlik va metodik takomillashtirish trasologlarning sirlarni ochish va tergovlarni xabardor qilish imkoniyatlarini oshiradi. Bundan tashqari, trasologiya bo'yicha ta'lim va o'qitishga ko'proq e'tibor turli kontekstlarda iz bilan bog'liq murakkab muammolarni hal qila oladigan malakali mutaxassislarning yangi avlodini tarbiyalaydi.

Dastlabki trasologik tadqiqotlarni o'tkazishda tadqiqotchilar o'z tadqiqotlarining yaxlitligi va adolatliligini ta'minlash uchun axloqiy me'yorlarga rioya qilishlari kerak. Sud-tibbiyot ekspertizasida iz dalillari uchun qamoqqa olish zanjirini saqlash uning sud protsessida qabul qilinishini saqlab qolish uchun muhim ahamiyatga ega. Axloqiy mulohazalar, shuningdek, jinoiy tergovlarda yuzni tanib olish va genetik nasl-nasab kabi rivojlanayotgan texnologiyalardan foydalanishga ham taalluqlidir, bunda maxfiylik muammolari va potentsial noto'g'ri foydalanish ehtiyotkorlik bilan ko'rib chiqilishi kerak.

Arxeologik trasologlar madaniy meros ob'ektlarini qazish va saqlash bilan bog'liq axloqiy dilemmalarga duch kelishmoqda. Arxeologik tadqiqotlarni mas'uliyat bilan olib borishda mahalliy aholi, ularning madaniy an'analari va ajdodlar qoldiqlarini hurmat qilish muhim ahamiyatga ega. Atrof-muhit trasologlari atrof-muhitni muhofaza qilish bilan bog'liq axloqiy mulohazalarni ko'rib chiqishlari kerak, bu esa ifloslanishdan nomutanosib ravishda zarar ko'rgan marginallashtirilgan jamoalarning tadqiqot amaliyotlari yoki siyosat qarorlari tufayli zarar ko'rmasligini ta'minlashi kerak.

Aholining xabardorligini oshirish va dastlabki trasologik tadqiqotlarga jalb qilish ishonch, shaffoflik va javobgarlikni oshirish uchun juda muhimdir. Izlanish dalillarining ahamiyati, trasologik tadqiqotlarda qo'llaniladigan metodologiyalar va tadqiqot natijalarining oqibatlarini to'g'risida jamoatchilikka ma'lumot berishga qaratilgan tushuntirish ishlari jamoalarga trasologik tadqiqot tashabbuslarida ishtirok etish va qo'llab-quvvatlash imkoniyatini berishi mumkin.

Manfaatdor tomonlar, jumladan huquqni muhofaza qilish idoralari, arxeologiya institutlari, atrof-muhitni himoya qilish guruhlari va siyosatchilar bilan hamkorlik hamkorlik va bilim almashishni osonlashtiradi, bu esa dolzarb ijtimoiy muammolarni yanada samarali hal qilishga olib keladi. Dastlabki trasologik tadqiqotlarga turli xil ovozlar va istiqbollarni jalb qilish orqali tadqiqotchilar o'zlarining tadqiqotlarini boyitishi va topilmalarining foydalari adolatli taqsimlanishini ta'minlashi mumkin.

Dastlabki trasologik tadqiqotlarning traektoriyasi rivojlanayotgan texnologiyalar va fanlararo hamkorlik tufayli davom etayotgan yutuqlar va innovatsiyalarga ishora qiladi. Sud tibbiyotida sun'iy intellekt va mashinani o'rganish algoritmlarining integratsiyasi izlarni tahlil qilish jarayonlarini soddalashtirish, naqshni aniqlashda aniqlikni oshirish va tergov samaradorligini oshirishni va'da qiladi. Xuddi shunday, izotopik tahlil va qadimgi DNK ketma-ketligidagi o'zgarishlar arxeologik trasologiyada inqilob qilmoqda, bu

tadqiqotchilarga qadimgi populyatsiyalarning harakatlarini kuzatish va shaxslar va madaniyatlar o'rtasidagi genetik munosabatlarni aniqlash imkonini beradi.

Atrof-muhit trasologiyasi atrof-muhit izlarini real vaqt rejimida kuzatish va atrof-muhit dinamikasini bashoratli modellashtirishni osonlashtiradigan sensor tarmoqlari, masofadan zondlash texnologiyalari va katta ma'lumotlar tahlilining tarqalishidan foyda ko'radi. Bundan tashqari, blokcheyn texnologiyasini qo'llash iz ma'lumotlarini boshqarish tizimlarining yaxlitligi va shaffofligini oshirish, iz dalillari yozuvlarining tekshirilishi va o'zgarishini ta'minlash uchun potentsialga ega.

Dastlabki trasologik tadqiqotlar geografik chegaralar va madaniy kontekstlardan oshib ketganligi sababli, global hamkorlik va standartlashtirish sa'y-harakatlari metodologiyalarni uyg'unlashtirish, eng yaxshi tajribalarni almashish va madaniyatlararo tushunishni rivojlantirish uchun muhim ahamiyatga ega. Xalqaro sud-genetika jamiyati va yodgorliklar va diqqatga sazovor joylar bo'yicha xalqaro kengash kabi tashabbuslar butun dunyo bo'ylab trasologlar o'rtasidagi hamkorlikni rag'batlantiradi, turli tadqiqot sharoitlarida bilim almashish va salohiyatni oshirishga yordam beradi.

Terminologiyani, ma'lumotlarni yig'ish protokollarini va tahliliy protseduralarni standartlashtirish trasologik tadqiqotlarning takrorlanishi va taqqoslanuvchanligini oshiradi, bu esa tadqiqotchilarga bir-birining ishlariga asoslanish va ishonchli ilmiy dalillar yaratish imkonini beradi. Trasologik tadqiqotlar uchun umumiy asosni yaratish orqali global hamkorlik va standartlashtirish harakatlari huquqiy, arxeologik va ekologik kontekstda iz dalillarini tahlil qilishning ishonchliligi va ishonchliligiga hissa qo'shadi.

Xulosa: Xulosa qilib aytadigan bo'lsak, dastlabki trasologik tadqiqotlar texnologik taraqqiyot, fanlararo hamkorlik va global hamkorlik asosida rivojlanish va kengayishda davom etmoqda. Axloqiy fikrlarni qabul qilish, jamoatchilik xabardorligini oshirish va rivojlanayotgan texnologiyalardan foydalanish orqali trasologlar sirlarni ochishga, jinoyatlarni ochishga va dolzarb ijtimoiy muammolarni yanada aniq va ta'sirli tarzda hal qilishga tayyor. Biz zamonaviy dunyoning murakkabliklarini kezar ekanmiz, dastlabki trasologik tadqiqotlarning fanlararo tabiati yashirin haqiqatlarni ochish va insoniyatning farovonligi uchun bilimlarni ilgari surish uchun umid chirog'ini taqdim etadi.

Dastlabki trasologik tadqiqotlar turli kontekstlarda izlarni tahlil qilish va izohlashga qaratilgan keng ko'lamli fanlar va metodologiyalarni o'z ichiga oladi. Soha rivojlanishda davom etar ekan, tadqiqotchilar axloqiy muammolarga qarshi turishlari, jamoatchilik xabardorligini oshirishlari va trasologik tadqiqotlarning mas'uliyatli va ta'sirli o'tkazilishini ta'minlash uchun manfaatdor tomonlar bilan hamkorlik qilishlari kerak. Axloqiy me'yorlarni qo'llab-quvvatlash, hamkorlikni rivojlantirish va jamoatchilik ishtirokiga ustuvor ahamiyat berish orqali trasologlar o'zlarining sirlarni ochish, jinoyatlarni hal qilish va jamiyatni yaxshilash uchun bilimlarni rivojlantirish missiyasini bajarishlari mumkin.

Dastlabki trasologik tadqiqotlar ilm-fan, tadqiqot va kashfiyot chorrahasida joylashgan bo'lib, o'tmish, hozirgi va kelajak haqida chuqur tushuncha beradi. Fanlararo yondashuvlar, ilg'or texnologiyalar va hamkorlikdagi sa'y-harakatlardan foydalangan holda, trasologlar sirlarni ochish, jinoyatlarni hal qilish va atrofimizdagi dunyoni tushunishimizga hissa qo'shishni davom ettirishga tayyor. Zamonaviy davrning murakkabliklarini kezar ekanmiz, dolzarb ijtimoiy muammolarni hal qilish va yashirin haqiqatlarni ochishda dastlabki trasologik tadqiqotlarning ahamiyatini oshirib bo'lmaydi.

Dastlabki trasologik tadqiqotlar sirlarni ochish, jinoyatlarni ochish, o'tmish va bugungi kuni tushunish uchun zarurdir. Turli kontekstlarda qoldirilgan izlarni sinchkovlik bilan o'rganib chiqib, tadqiqotchilar voqealarni qayta qurishlari, shaxslarni aniqlashlari va inson xatti-harakati va atrof-muhit dinamikasi haqida tushunchalarni to'plashlari mumkin. Texnologiya taraqqiyoti va fanlararo hamkorlik o'sib borishi bilan trasologiya sohasi kengayishda davom etmoqda va tadqiqot va kashfiyotlar uchun yangi yo'llarni taklif qilmoqda.

#### FOYDALANILGAN ADABIYOTLAR:

1. Damirovich, M. R., Ibragimovich, T. I., & Sattarovich, A. U. (2022). The Role Of Spiritual And Educational Events In Promoting The Ideas Of Religious Tolerance And International Health. *Brazilian Journal of Implantology and Health Sciences*, 4(5), 42-47.
2. DAMIROVICH, M. R., IBRAGIMJANOVICH, T. I., & UGLI, K. N. K. (2021). The role of family, community and education in the development of patriotic spirit in youth. *JournalNX*, 7(1), 311-314.
3. Tuychieva, I., Aripov, S., Madaminova, D., & Mustaev, R. (2021). The Pedagogical System Of Preparing Boys For Family Relationships In General Secondary Schools. *湖南大学学报 (自然科学版)*, 48(8), 8.
4. Tuychieva, I., Aripov, S., Madaminova, D., & Mustaev, R. (2023, June). Language and computer in the development of communicative competence of school children. In *AIP Conference Proceedings (Vol. 2789, No. 1)*. AIP Publishing.

**SHAXSNI TASDIQLOVCHI HUJJATLARNING ALBAKILASHTIRILISH  
HOLATI, TENDENSIYASI VA KRIMINALISTIK MUAMMOLAR****Tulamatov Doniyor Shuxrat o‘g‘li***O‘zbekiston Respublikasi Ichki Ishlar Vazirligi Akademiyasi  
3-o‘quv kursi 325-guruh kursanti, safdor.***Farmonov Javohir Asliddin o‘gli***O‘zbekiston Respublikasi Ichki Ishlar Vazirligi Akademiyasi  
3-o‘quv kursi 325-guruh kursanti, safdor.*

**Annotatsiya:** Mazkur maqolada hujjatlarning texnik-kriminplastik ekspertizasiga oid ma‘lumotlar keltirilgan bo‘lib, hujjatlar tushunchasi va tuzilishi, hujjatlarning texnik-kriminplastik ekspertizasining ob‘yektlari haqida asosiy tushunchalar, Shaxsni tasdiqlovchi hujjatlar tushunchasi va tuzilishi, Shaxsni tasdiqlovchi hujjatlarning ekspert-kriminalistik tadqiqotlarida uchraydigan muammo va tavsiyalar, zamonaviy Shaxsni tasdiqlovchi hujjatlar tuzilishi haqida ma‘lumotlar keltirilgan. Bundan tashqari hujjatlarning texnik-kriminplastik ekspertizasining hozirgi kundagi zamonaviy imkoniyatlari hamda ilmiy asoslari, amaliyotidagi mavjud muammolar va ularni bartaraf etish bo‘yicha tavsiyalar berilgan.

**Kalit so‘zlar:** hujjat, Shaxsni tasdiqlovchi hujjat, pasport, qalbaki hujjat, identifikatsiya, soxtalashtirish, rekvizitlar, kriminalistik tadqiqot

**FALSIFICATION OF IDENTITY DOCUMENTS , TREND AND  
CRIMINALISTIC PROBLEMS.**

**Annotation:** This article provides information on technical-criminoplastic examination of documents, provides information on the concept and structure of documents, basic concepts about objects of technical-criminoplastic examination of documents, the concept and structure of identity documents, problems and recommendations found in expert-criminalistic studies of identity documents, the structure of modern identity documents. In addition, the modern capabilities of the technical-criminoplastic examination of the documents and the scientific basis, the existing problems in their practice and recommendations for their elimination are given.

**Key words:** document, identity document, passport, forged document, identification, forgery, props, criminalistic research

**СОСТОЯНИЕ, ТЕНДЕНЦИИ И КРИМИНАЛИСТИЧЕСКИЕ ПРОБЛЕМЫ  
ПОДДЕЛКИ ДОКУМЕНТОВ, УДОСТОВЕРЯЮЩИХ ЛИЧНОСТЬ**

**Аннотация:** В данной статье представлены сведения, относящиеся к технико-криминалистической экспертизе документов, даны Основные понятия о понятии и структуре документов, об объектах технико-криминалистической экспертизы документов, о понятии и структуре документов, удостоверяющих личность, о проблемах и рекомендациях, встречающихся в экспертно-криминалистических

*исследованиях документов, удостоверяющих личность, о структуре современных документов, удостоверяющих личность. Кроме того, даны современные возможности и научные основы технико-криминалистической экспертизы документов, а также рекомендации по их устранению.*

**Ключевые слова:** документ, удостоверение личности, паспорт, поддельный документ, удостоверение личности, подделка, реквизиты, криминалистическое исследование

**Kirish:** Ichki ishlar organlarining tergov va operativ-qidiruv amaliyoti soxasida jinoyatning ayrim turlarini ochish va tergov qilishda odatda, qalbakilashtirilgan hujjatlar, ayniqsa Shaxsni tasdiqlovchi hujjatlarning soxtalashtirilishi yoki qalbakilashtirilishi uchraydi.

Sud va tergov tamaliyotining taxlili shuni ko'rsatadiki, jinoyatlarni ochish va tergov qilishda xamda fuqarolik ishlarini ko'rib chiqishda, hujjatlarning texnik-kriminalistik ekspertizalarini o'tkazishga zarurat mavjud. Ekspertiza tadqiqotlari natijasida olingan ma'lumotlar sodir etilgan qilmishning alohida sharoitlarini aniqlashtirishga, jinoyatchini fosh etishga, jabrlanuvchining shahsini va huquqbuzarlar tomonidan yetkazilgan zararning miqdorini aniqlashga imkon yaratadai.

Hujjatlarning texnik-kriminalistik ekspertizasi va hujjatlar tadqiqotlarining natijalari ko'rilayotgan jinoyat ishi bo'yicha isbotlov va qidiruvga oid ma'lumotlarning manbaalaridan biri hisoblanadai. Hujjatlarning rekvizitlari va materiallari, shuningdek, ularni tayyorlashda ishlatilgan texnik vositalarni o'rganar ekan ekspert, ko'rilayotgan jinoyat ishi doirasida hujjatlarning qalbakilashtirish holati va usullarini o'rganish bilan chegaralanib qolmaydi. Ekspertiza xulosalari turlicha ma'lumotlar, masalan, tahminiy ijrochi yoki jinoyatchining tasmol qilinayotgan kasbi, poligrafiyalarni o'z ichiga oladi. Qog'oz ishlab chiqarish sohasidagi maxsus bilimlardarajasi yoki jinoyatchilarni qidiruv faoliyatini maqsadga yo'nalgan tarzda olib borishga imkon beruvchi boshqa shart-sharoitlar haqidagi ma'lumotlarga ega bo'lishi mumkin.

2.Asosiy qism: Shaxsni tasdiqlovchi hujjatlar va ularni tadqiq qilish.

Shaxsni tasdiqlovchi hujjat (shuningdek, identifikator va boshq.) insonning shaxsini tasdiqlash uchun ishlatilishi mumkin bo'lgan har qanday hujjatdir. Kichik, standart kredit karta o'lchamidagi shaklda chiqarilgan bo'lsa, u odatda shaxsiy guvoxnoma ( ID karta, fuqarolik kartasi ) yoki pasport kartasi deb ataladi. Ba'zi mamlakatlar majburiy yoki majburiy bo'lmagan milliy identifikatsiya kartalari sifatida rasmiy Shaxsni tasdiqlovchi hujjatlarni chiqaradi, boshqalari esa mintaqaviy identifikatsiya yoki norasmiy hujjatlar yordamida Shaxsni tasdiqlashni talab qilishi mumkin. Shaxsni tasdiqlovchi hujjat shaxsning fotosuratini o'z ichiga olgan bo'lsa, uni ID-foto deb atash mumkin.

Rasmiy shaxsni tasdiqlovchi hujjat bo'lmagan taqdirda, haydovchilik guvoxnomasi shaxsni tasdiqlash uchun ko'plab mamlakatlarda qabul qilinishi mumkin. Ba'zi mamlakatlar haydovchilik guvoxnomalarini identifikatsiya qilish uchun qabul qilmaydi, chunki bu mamlakatlarda ular hujjat sifatida muddati tugamaydi va eski yoki osonlikcha qalbakilashtirilishi mumkin. Aksariyat mamlakatlar pasportni identifikatsiya shakli sifatida qabul qiladi. Ba'zi mamlakatlar barcha odamlardan har doim shaxsini tasdiqlovchi hujjatga

ega bo'lishini talab qiladi. Ko'pgina mamlakatlar barcha xorijliklardan pasport yoki ba'zan o'z mamlakatining milliy shaxsiy guvoxnomasi bo'lishini talab qiladi.

Shaxsni tasdiqlovchi hujjat shaxsning u haqidagi uning shaxsini tasdiqlovchi ma'lumotlarga ega bo'lish uchun ishlatiladi. Shaxsni tasdiqlovchi hujjat va ma'lumotlar bazasi o'rtasidagi aloqa hujjatida mavjud bo'lgan shaxsiy ma'lumotlarga asoslanadi, masalan, hujjat egasining to'liq ismi, yoshi, tug'ilgan sanasi, manzili, identifikatsiya raqami, karta raqami, jinsi, fuqaroligi va boshqalar. Noyob milliy identifikatsiya raqami eng xavfsiz usuldir, lekin ba'zi mamlakatlarda bunday raqamlar yo'q yoki Shaxsni tasdiqlovchi hujjatlarda ko'rsatilmaydi.

Insonning shaxs sifatida kim ekanligini isbotlovchi va tasdiqlovchi, o'zida ushbu shaxsning suratini, familiya, ism-sharif, tug'ilgan yil va joy kabi asosiy demografik ma'lumotlarni aks ettiruvchi, vakolatli davlat organlari tomonidan beriladigan, belgilangan tartibda, belgilangan materiallar yordamida ishlab chiqarilgan, barcha zaruriy rekvizit va himoya belgilariga ega bo'lgan xujjatlar shaxsni tasdiqlovchi hujjatlar deyiladi. SHaxsni tasdiqlovchi hujjatlar turli maqsadlarda foydalanish uchun mo'ljallangan bo'lishi mumkin. Jumladan, davlat idoralariga ishga kirish, ta'lim muassasalariga ariza topshirish, avtotransport vositasini boshqarishga bo'lgan huquqni aks ettirish, sayoxat qilish, muayyan rasmiy davlat idorasi xodimi ekanligini tasdiqlash va boshqalar bunga misol bo'la oladi. SHaxsni tasdiqlovchi xujjatlar muxim ahamiyatga ega bo'lgan xujjatlar xisoblanadi. SHu sababli, shaxsni tasdiqlovchi xujjatlar boshqa rasmiy xujjatlarga nisbatan bir muncha ishonchli, ishlab chiqarilishi murakkab xisoblanadi. Bundan tashqari, shaxsni tasdiqlovchi xujjatlarda boshqa rasmiy xujjatlarda uchramaydigan ximoya belgilarini uchratish mumkin. Bular jumlasiga gilyosh naqshlari, suv belgilari, tasvir ximoyasi, ultrabinafsha nurlarida ta'sirlanuvchi belgilar va boshqalarni misol qilib keltirish mumkin.

Gilyosh naqshlari. Bu juda aniq, murakkab va takrorlanuvchi naqshlardan iborat dekorativ texnika. YAshirin mikromatnli nozik chiziqli Gilyosh naqshlari qalbakilashtirish va mikro-bosib chiqarishni oldini-olishga qaratilgan. Odatda bunday naqshlar egri chiziqlarida mikro o'lchamdagi yozuvlar mavjud bo'ladi. Ximoya belgilarining turli tumanligi qalbakilashtirish usullarining turlicha va xilma-xilligi bilan xarakterlanadi. Gilyosh naqshlari asosan qalbakilashtirish usullari ichida eng keng tarqalgan usullardan biri bo'lgan nusha ko'chiruvchi apparatlar yordamida shaxsni tasdiqlovchi xujjatlarning nushasini ko'chirishga qarshi vochita sifatida foydalaniladi. Gilyosh naqshlari mavjud bo'lgan hujjat nusha ko'chiruvchi uskuna orqali nushalanganda, ko'chirilgan nushada naqshlarning aniqligi, naqsh chiziqlari orasidagi masofaning bir xilligi aks etmaydi.

Suv belgilari. Bir nesa asrlar ilgari moybo'yoqli qog'ozlar qog'oz tayyorlash jarayonida qo'llaniladigan identifikatsiya belgilari sifatida boshlangan. Qog'oz ishlab chiqarish vaqtida nam qog'oz belgi bilan muxrlanadi. Belgilangan joy atrofidagi qog'ozga qaraganda ingichka bo'lib qoladi va shuning uchun suv belgisi deb nomlanadi. Ushbu qog'oz quruq va nurga yaqinlashganda suv belgisini ko'rsatadi. Keyinchalik bu jarayon rasmiy hujjatlar, pullar, shtamplar haqiqiylikini tekshirish va umuman qalbakilashtirishni oldini olish uchun foydalanila boshlandi. Suv belgilari soxta xujjat ishlab chiqarilishini oldini olish maqsadida hamda fuqarolar tomonidan valyutaning haqiqiylikini bilishda yordam berishi uchun qo'llaniladi.

3.Xulosa. Pasportlarning kriminalistik tadqiqotlaridagi zamonaviy muammolar texnologiya, globallashtirish va jinoyatchilarning rivojlanayotgan taktikasidagi yutuqlardan kelib chiqadi. Mana ba'zi zamonaviy muammolar:

a) murakkablashtirilgan qalbakilashtirish texnikasi Jinoyatchilar asl hujjatlarga o'xshash soxta pasportlarni yaratish uchun ilg'or bosib chiqarish texnikasi va materiallaridan foydalanadilar. Ushbu qalbakilashtirishni an'anaviy autentifikatsiya usullari yordamida aniqlash qiyin bo'lishi mumkin.

b) raqamli manipulyatsiya va firibgarlik - raqamli tahrirlash dasturining paydo bo'lishi bilan jinoyatchilar pasport rasmlari va ma'lumotlarini elektron shaklda o'zgartirishi, qonuniy ko'rinadigan soxta hujjatlarni yaratishi mumkin. Ushbu raqamli manipulyatsiya hujjatning haqiqiylikini tekshirish uchun topshirilgan sud ekspertlari uchun katta qiyinchilik tug'diradi.

c) shaxsni o'g'irlash va ushbu shaxsga taqlid qilish - o'g'irlanishi borayotgan bir tashvish, jinoyatchilar firibgarlik yo'li boshqalarning nomlari pasport olish uchun shaxsiy ma'lumotlarini o'g'irlash orqali. Bu holatlarga olib kelishi mumkin shaxsni taqlid qilish, bu yerda shaxslar sayohat qilish yoki noqonuniy faoliyat yuritish uchun o'g'irlangan shaxslardan foydalanadilar.

d) hujjatlarni legallashtirish va odam savdosi - jinoiy tashkilotlar hujjatlarni yuvish va odam savdosi bilan shug'ullanadi, noqonuniy yo'llar bilan haqiqiy pasportlarni oladi yoki o'g'irlangan pasportlarni kelib chiqishini yashirish uchun o'zgartiradi. Keyinchalik ushbu hujjatlar qora bozorda sotiladi yoki jismoniy shaxslar tomonidan chegara nazorat punktlarida aniqlanishdan qochish uchun foydalaniladi.

e) biometrik va chip manipulyatsiyasi - raqamli ma'lumotlarni o'z ichiga olgan chiplar bilan jihozlangan biometrik pasportlar manipulyatsiya va buzilishlarga qarshi himoyasiz. Jinoyatchilar biometrik tekshirish tizimlarini chetlab o'tadigan soxta pasportlarni yaratish uchun biometrik ma'lumotlarni o'zgartirishga yoki klonlashga urinishlari mumkin.

f) ichki tahdidlar va korrupsiya - pasport berishga vakolatli organlar ichidagi ichki tahdidlar katta xavf tug'diradi, korrupsiyaga moyil amaldorlar soxta pasport berish yoki shaxsiy manfaatlari uchun pasport yozuvlarini boshqarish vakolatlaridan suiiste'mol qiladilar.

g) transchegaraviy jinoyat tarmoqlari - jinoiy tarmoqlar chegaralar bo'ylab ishlaydi, shaxni tasdiqlovchi hujjatlarni qalbakilashtirish va odam savdosini yengillashtirish uchun pasport xavfsizligi choralari va yurisdiksiya chegaralaridagi farqlardan foydalanadi.

h) rivojlanayotgan texnologiyalar va xavfsizlik kamchiliklari - 3D bosib chiqarish va deepfake texnologiyasi kabi texnologiyalarning jadal rivojlanishi pasportni autentifikatsiya qilish uchun yangi muammolarni keltirib chiqarmoqda. Ushbu rivojlanayotgan texnologiyalar an'anaviy xavfsizlik choralari bilan aniqlanishdan qochadigan juda real soxta hujjatlarni yaratish uchun ishlatilishi mumkin.

Ushbu zamonaviy muammolarni hal qilish texnologik innovatsiyalar, xalqaro hamkorlik va sud ekspertizasini birlashtirgan ko'p qirrali yondashuvni talab qiladi. Rivojlanayotgan tahdidlarning oldini olish va o'zgaruvchan sharoitlarga moslashish orqali hujjatlarning kriminalistik tadqiqotchilari shaxsni tasdiqlovchi hujjatlarning qalbakilashtirilishi holatlari bilan samarali kurashishlari va sayohat hujjatlarining yaxlitligini saqlashlari mumkin.

---

**FOYDALANILGAN ADABIYOTLAR:**

1. O‘zbekiston Respublikasining Jinoyat-protsessual kodeksi.
2. O‘zbekiston Respublikasining “Sud ekspertizasi to‘g‘risida”gi qonuni
3. T.B.Mamatqulov, A.D.Xusanov, S.A.Nurumbetova, A.A.Zulfiqorov: Hujjatlarning texnik-kriminalistik ekspertizasi: Ma‘ruzalar kursi
4. T.B.Mamatqulov: Kriminalistika: Darslik
5. Damirovich, M. R., Ibragimovich, T. I., & Sattarovich, A. U. (2022). The Role Of Spiritual And Educational Events In Promoting The Ideas Of Religious Tolerance And International Health. *Brazilian Journal of Implantology and Health Sciences*, 4(5), 42-47.
6. DAMIROVICH, M. R., IBRAGIMJANOVICH, T. I., & UGLI, K. N. K. (2021). The role of family, community and education in the development of patriotic spirit in youth. *JournalNX*, 7(1), 311-314.
7. Tuychieva, I., Aripov, S., Madaminova, D., & Mustaev, R. (2021). The Pedagogical System Of Preparing Boys For Family Relationships In General Secondary Schools. *湖南大学学报 (自然科学版)*, 48(8), 8.
8. Tuychieva, I., Aripov, S., Madaminova, D., & Mustaev, R. (2023, June). Language and computer in the development of communicative competence of school children. In *AIP Conference Proceedings (Vol. 2789, No. 1)*. AIP Publishing.



**JAZONI IJRO ETISH KOLONIYALARIDA MAHKUMLAR BILAN SAYYOR QABULLAR O‘TKAZISHNING O‘ZIGA XOS HUSUSIYATLARI****Egamberdiyev Zafar To‘lqin o‘g‘li***IIV Akademiyasi 3-bosqich kursanti*

**Annotatsiya:** *Jazoni ijro etish koloniyalarida mahkumlar bilan sayyor qabullar o‘tkazish jarayonini takomillashtirish bo‘yicha fikr va mulohazalar, ushbu borada amalga osirilayotgan chora tadbirlar va kamchiliklar, muammolar, amalga oshirilayotgan islohotlar va ularning o‘ziga xos xususiyatlari, sayyor qabullar jarayonini takomillashtirish tajribasidan kelib chiqqan holda taklif va tavsiyalar ishlab chiqilgan.*

*Shuningdek Koloniyalarda o‘tkazilayotgan sayyor qabullarni bugungi kun zamon talablariga mos ravishda o‘tkazish va murojaatlar qabul qilish, ularga yechim topish jarayonida ochiqlik va shaffoflik prinsplariga amal qilish tizimini takomillashtirishdan iborat.*

**Annotation:** *Opinions and comments on improving the process of mobile receptions with convicts in penal colonies, measures and shortcomings, problems, reforms being implemented and their characteristics, based on the experience of improving the mobile receptions process proposals and recommendations have been developed.*

*Also, it is to conduct mobile receptions held in the Colonies in accordance with the requirements of today's times and to improve the system of following the principles of openness and transparency in the process of receiving appeals and finding solutions to them.*

**Аннотация:** *На основе опыта совершенствования процесса выездных приемов с осужденными в исправительных колониях разработаны мнения и комментарии по совершенствованию процесса выездных приемов, мерам и недостаткам, проблемам, реализуемым реформам и их характеристикам, предложения и рекомендации. Также предстоит провести мобильные приемы, проводимые в Колониях, в соответствии с требованиями сегодняшнего времени и усовершенствовать систему следования принципам открытости и прозрачности в процессе приема обращений и поиска по ним решений.*

Bugungi kunda jinoyatchilikka qarshi kurash va uning oldini olish bo‘yicha ichki ishlar organlarining faoliyatini zamon talablariga mos ravishda tubdan isloh qilib kelinmoqda. O‘zbekiston Respublikasi Prezidenti 2016-yil 28-dekabrda “Jismoniy va yuridik shaxslarning murojatlari bilan ishlash” bo‘yicha Prezident farmoni qabul qilindi. Ushbu farmonga muvofiq O‘zbekiston Respublikasi Prezidentining Xalq qabulxonasi va virtual qabulxonasi fuqarolar bilan mutasaddi idoralarni bog‘lovchi tizimga aylandi. Joylarda barcha darajadagi rahbarlar bilan joni muloqotlar va sayyor qabullar qo‘yilgani, odamlarda muammolarni hal qilish mumkinligigakatta umid va ishonch uyg‘otdi. Davlat idoralari quyi tushib, aholi talablari va ehtiyojlari asosida ishlay boshladi. Xalq qabulxonalari orqali va sayyor qabullarda ko‘tarilgan ko‘pgina dolzarb muammolar tahlili ko‘plab islohotlarga sabab bo‘ldi. Masalan 4 yil oldin valyuta ayiraboshlash, ro‘yhatga olish, pensiya va nafaqalarni olish masalalari bo‘yicha har oyda o‘tacha yuz mingga yaqin murojat kelib

tushgan. Bus sohalarda qulayliklar yaratilib, muammolar tizimi hal etilgani tufayli ularga oid murojatlar butunlay to'xtadi.

Mamlakatda jazoni ijro etish tizimini takomillashtirish, mahkumlarning huquqlari, erkinliklari va qonuniy manfaatlarini himoyasini ta'minlash, qayat jinoyat sodir etilishining oldini olish maqsadida ularni axloqan tuzatish bo'yicha tarbiyaviy ishlarning samaradorligini oshirish yuzasidan kompleks chora-tadbirlarni amalga oshirish maqsadga muvofiq bo'lib dolzarb ahamiyat kasb etmoqda. Shuningdek jinoyat-ijroiya amaliyotini o'rganish natijalari mahkumlarning huquqlariga rioya etish, ularning shani va qadr-qimmatini hurmat qilinishini ta'minlash, kelgusida jamiyatga ijtimoiy moslashtirish uchun axloqan tarbiyalash va mehnatga o'rgatishning shaffof va yanada samarali huquqiy mexanizmlarini joriy etish zarurligidan dalolat bermoqda. O'zbekiston Respublikasi Prezidenti Sh. Mirziyoyevning takidlashicha: "Jamiyatda qonun ustuvorligini ta'minlash, amalga oshirilayotgan barcha islohotlar samaradorligiga erishish, aholi turmush darajasini oshirish, mamlakatda tinchlik va totuvlik, barqaror vaziyatni ta'minlashning asosiy kafolatidir", deb o'z ma'ruzasida ta'kidlab o'tganida bilishimiz mumkinki, qonun ustuvorligini ta'minlash, mamlakat tinchlik va osoyishtalikni ta'minlash bugungi kundagidolzarb vazifalardandir.

Ayni vaqtda mahkumlarning murojaatlarini tez va oson joyida qabul qilish yuzasidan Jazoni ijro etish koloniyalarida mahkumlar bilan sayyor qabullar o'tkazish, yuqorida keltirilgan barcha islohotlarning poydevori bo'lib kelmoqda. Shuning uchun davlat hokimiyatiga hayotni xalq ehtiyojlariga mos ravishda yo'naltirish imkoniyati berildi. Bu esa ko'plab xatolarning o'z vaqtida oldini olish va uchraydigan muammolarni hal qilishga olib keladi. Sayyor qabul — davlat organlari va davlat tashkilotlari rahbarlarining tasdiqlangan jadval asosida joylarga chiqqan holda jismoniy shaxslarni va yuridik shaxslarning vakillarini qabul qilishi bilan bog'liq tashkiliy va boshqa chora-tadbirlar majmui.

Biz jazoni ijro etish muassasalarida jazo muddatini o'tayotgan mahkumlar haqida so'z olib borar ekanmiz, ularning boshqa fuqarolardan farqi shundan uiboratki, ular yopiq joylarda saqlanayotganliklari uchun ayrim cheklanishlarga majburdirlar. Aynan bu holat mahkumlarning murojatlari bilan bo'g'liq hollarda yaqqol aks etadi. Lekin shunday bo'lishiga qaramasdan ham mahkumlar boshqa fuqarolar kabi davlat organlariga va tashkilotlariga o'z ariza va taklif, shikoyatlari bilan murojaat qilishlari mumkin. Bu sohada fuqarolarimiz uchun qabul qilingan barcha normativ hujjatlar mahkumlar uchun ham amal qiladi. Prezidentimizning murojaatlar bilan ishlash tizimini takomillashtirish borasidagi farmon va qarorlariga asosan Xalq qabulxonalariga alohida e'tibor qaratilib, yangi vakolatlar berilishi, shubhasiz shu soha vakillariga katta mas'uliyat yuklaydi. Fuqarolar murojaatlarida ko'tarilgan muammolar, quyilgan masalalar va berilgan takliflarni umumlashtirib, muntazam ravishda chuqur tahlil etish, chiqarilgan xulosalarni tegishli vazirliklar, boshqa davlat organlari va idoralarga yuborish, kerakli chora-tadbirlar belgilashini diqqat bilan kuzatib boorish ziyraklik, chuqur diqqat e'tibor va yuksak mas'uliyatni talab etadi. Bu institut jamiyat va davlat o'rtasidagi o'zaro munosabarlarning asosiy bo'g'inlaridan biri bo'lib, fuqarolar, davlat organlari o'rtasidagi o'zaro muloqotning o'ziga xos shakli hisoblanadi. Bunday muloqotning zaiflashishi davlatning barqarorligiga zarar keltiradi va fuqarolarning noroziligiga olib keladi. Masalan, fuqarolarning murojaatlari ko'pincha davlat mansabdor shaxslari yoki umuman biror-bir hokimiyat e'tiboridan chetda

qolgan muammoning yechimini toppish, uning kamchiligini ko'rsatib kelgusida takomillashtirishga yordam beradi. Qonunchilikka nisbatan o'zgartirish va qo'shimchalar bevosita taklif qilinmasa ham murojaatlarda ko'tarilgan muammolar qonun hujjatlarini takomillashtirishga sabab bo'lishi mumkin. Shu o'rinda ta'kidlash joizki, har bir adresat talabgorga ham tegishli bo'lgan qarama-qarshi majburiyat yuklaydi. Adresatlar murojaatlarni belgilangan muddatda ko'rib chiqishi va talabgorga qonunda belgilangan tartibda javob qaytarishi shart. Aynan jazoni ijro etish koloniyalarida jazo muddatini o'tayotgan mahkumlarning murojaatlari ham muassasa ma'muriyati tomonidan belgilangan vaqtda va belgilangan tartibda ko'rib chiqiladi va hal etiladi. Muassasaning burchi shundaki, ular tuhmat, haqorat, milliy, irqiy yoki diniy adovat qo'zg'atishga qaratilgan murojaatlarni kiritmaydilar, aks holda ular Fuqarolik, Ma'muriy javobgarlik to'g'risidagi kodeks va Jinoyat kodeksi normalarida belgilangan javobgarlikka tortilishi mumkin. Mahkumlarning murojaat qilish huquqini tushunishda, avvalo, ushbu huquqning xususiyatlarini belgilash lozim. O'zbekiston Respublikasining Konstitutsiyasi, qonunlari, normativ huquqiy hujjatlari manbalar tahlil va boshqa fuqarolar murojaatlari huquqning quyidagi xususiyatlari haqida so'z yuritishga imkon beradi. Har bir mahkum murojaatida biror bir masala yoki muammoning yechimini so'ragan bo'lsada, shu orqali ham mahkumlarning kayfiyati, sharoiti, turmush darajasini yaxshilash borasidagi muammolarini, xodimlarining mas'uliyati, mahkumlar bilan olib borilayotgan islohotlarga bo'lgan munosabatini bilish mumkin. Shuning uchun ham murojaatlar mahkumlar bilan Jazoni ijro etish koloniyasi o'rtasida muhim bir aloqa vositasi bo'lib, ular orqali mahkumlarning davlat olib borayotgan siyosatdan roziligi, iqtisodiy va ijtimoiy o'zgarishlardan mamnunligi yoki aksincha munosabatini bilish mumkin.

Yuqoridagilardan kelib chiqib, xulosa o'rnida shuni takidlab o'tish joizki, bugungi fan texnika va texnologiyalar rivojlangan bir paytda, hali ham qo'llanilib kelinayotgan eski ko'rinishdagi ishlash tizimidan voz kechish va mahkumlarning murojaatlari bilan bog'liq sayyor qabullar tizimini mutlaqo yangicha bosqichga ko'tarish lozim. Shundan kelib chiqib, Jazoni ijro etish koloniyalarida mahkumlar bilan sayyor qabullar o'tkazish tizimini to'liqligicha ochiqLashtirish va shaffofligini ta'minlash shuningdek mahkumlarning murojaatlarini qabul qilishda qonun talablarida belgilangan muddatlarga so'ssiz amal qilish, davlat organlari va tashkilotlarga to'gridan to'g'ri, elektron murojaat qilish tizimini yo'lga qoyishni taklif beraman.

#### FOYDALANILGAN ADABIYOTLAR:

1. Damirovich, M. R., Ibragimovich, T. I., & Sattarovich, A. U. (2022). The Role Of Spiritual And Educational Events In Promoting The Ideas Of Religious Tolerance And International Health. *Brazilian Journal of Implantology and Health Sciences*, 4(5), 42-47.
2. DAMIROVICH, M. R., IBRAGIMJANOVICH, T. I., & UGLI, K. N. K. (2021). The role of family, community and education in the development of patriotic spirit in youth. *JournalNX*, 7(1), 311-314.

3. Tuychieva, I., Aripov, S., Madaminova, D., & Mustaev, R. (2021). The Pedagogical System Of Preparing Boys For Family Relationships In General Secondary Schools. 湖南大学学报 (自然科学版), 48(8), 8.

4. Tuychieva, I., Aripov, S., Madaminova, D., & Mustaev, R. (2023, June). Language and computer in the development of communicative competence of school children. In AIP Conference Proceedings (Vol. 2789, No. 1). AIP Publishing.

5. Erkinjon o'g'li, L. A. (2024). SUYAK QADIG'I HOSIL BÒLISH PATOLOGIYALARNI ERTANGI DAVRLARDA ANIQLASH VA DAVOLASH. YANGI O ‘ZBEKISTON, YANGI TADQIQOTLAR JURNALI, 1(3), 143-147.

6. Eminov, R. I., Latibjonov, A. E., G'Uloomov, Q. Q., & Umarova, S. D. (2022). EVALUATION OF THE ROLE OF MULTIMEDIA IN TEACHING EMBRYOLOGY. Экономика и социум, (12-1 (103)), 59-62.

7. EMINOV, R., LATIBJONOV, A., G'ULOMOV, Q. Q., & UMAROVA, S. ЭКОНОМИКА И СОЦИУМ. ЭКОНОМИКА, 59-62.

## LUG‘ATSHUNOSLIK TERMINLARINING INGLIZ VA O‘ZBEK TILLARI LUG‘ATLARIDA BERILISHI

**Sh.D. Saidova**

*Uzbekistan State World Languages University, Master`s department, Linguistics  
(English language)*

**Abstrakt:** *Ingliz va O‘zbek tillarini barcha sohalarida taqqoslab o‘rganish zamonimiz talab etayotgan hodisalardan biridir. Ushbu maqola ham lug‘atshunoslik sohasidagi muammolardan biri bo‘lgan lug‘atshunoslikka oid terminlarni shu ikki tilda tuzilgan lug‘atlarda qay tartibda berilishi haqida so‘z yuritadi.*

**Kalit so‘zlar:** *lug‘atshunoslik, lug‘at maqolasi, so‘z boshi, kirish qism, baynalmilal termin.*

O‘zbek tili lug‘atlarida lug‘at nomi, so‘z boshi, lug‘atning hajmi va tuzilishidan so‘ng lug‘at maqolasi keltirilgan bo‘ladi. Shu lug‘at maqolasida lingvistik terminlari bilan birga lug‘atshunoslik atamaları ham ta‘riflari bilan berilgan. Bunga misol qilib O‘zbekiston Respublikasi Fanlar Akademiyasi akademigi Azim Hojiyev tomonidan tuzib chiqilgan “Tilshunoslik terminlarining izohli lug‘atini” aytib o‘tishimiz mumkin. Ushbu lug‘atda ta‘kidlanishicha lug‘at maqolasining tarkibiy qismlaridan biri terminga beriladigan izohdir. Har bir termin ma‘lum bir lingvistik tushunchani bildiradi, ma‘lum bir ma‘noga (ayrimlari birdan ortiq ma‘noga) ega. Lug‘at maqolasida terminning ana shu ma‘nosi, ko‘p ma‘noli bo‘lsa barcha ma‘nolari izohlanadi. Namuna:

Sheva. Mahalliy dialektning fonetik, leksik, grammatik, jihatdan umumiylikka ega bo‘lgan, bir yoki bir necha qishloqni o‘z ichiga oladigan qismi. Masalan, o‘zbek tilining Qorabuloq shevasi, o‘zbek tilining Niyozboshi shevasi.

Leksika (yunoncha lexikoz – so‘zga oid, lug‘aviy), 1. Tilning lug‘at tarkibi: O‘zbek tilining leksikasi. 2. Lug‘at tarkibining qo‘llanish sohasi uslubiy belgisi, kelib chiqishi kabi turli jihatdan yondashib ajratiladigan guruhlari: Og‘zaki nutq leksikasi. Ijtimoiy-siyosiy leksika, kasb-hunar leksikasi, ekspressiv leksika, Oybek asarlari leksikasi va boshqalar. Ayni bir til hodisasi uchun ba‘zan birdan ortiq termin ortiq termin qo‘llanadi. Bunday terminlarning har biri lug‘atda berildi. Lekin izoh shulardan qaysi biri asosiy deb hisoblansa, ana shu terminga berildi. Masalan, tasviriy so‘z, taqlidiy so‘z, taxlid so‘z terminlaridan faqat taqlid so‘z terminiga izoh berilib, qolganlari q, (qarang), ayn, (aynan) kabi belgilar bilan taqlid so‘z terminiga havola etildi.

“So‘z boshi”da aytilganidek, ko‘pgina ruscha va rus tili orqali o‘zlashgan terminlar bu lug‘atda o‘zbekchalashtirildi. Lug‘atda bunday terminlarning ruscha, ruscha-baynalmilallaridankopi berildi. Chunki, birinchidan, ular hozirgi lingvistik adabiyotlarda qo‘llanyapti, lug‘atlarda berilyapti. Ikkinchidan, bunday terminlarni lug‘atda bermasak o‘quvchi bu terminlar ifodalaydigan hodisalar uchun olingan yangi (o‘zbekcha) termini lug‘atdan topishga qiynaladi (balki topolmaydi ham). Bundan terminlarning lug‘atga kiritilishi uning (terminning) o‘zbekchasini topishga yordam beradi. Keyinchalik esa yangi terminning o‘zbekcha varianti butunlay o‘zlashib, ommalashib ketgach, ruscha yoki ruscha-baynalmilal termini qo‘llashga, lug‘atlarda berishga ehtiyoj qolmaydi. Lekin shuni qayd

etish kerakki, bu lug`atda izoh asosan bunday terminlarning o`zbekchasiga berildi, ruscha, ruscha-baynalmilal muqobillari esa ularning o`zbekchasiga havola etildi. Misol uchun 1985-yil nashr etilgan lug`atimizda bir hodisani (bir tushunchani) ifodalovchi aktiv konstruksiya, aniq oborot terminlarining uchalasi berilib, faqat aktiv konstruksiya termini izohlangan, qolganlari unga havola etilgan edi. Bu narsa yuqorida ko`rilgan terminlardan faol tuzilma termini ekanini qayd etadi. Bu termin o`zlashib (ommalashib) ketgach, keyingi lug`atlarda aktiv konstruksiya, aktiv oborot terminlarini berishga ehtiyoj qolmaydi. Lug`at maqolasidagi tarkibiy qismlardan yana biri terminga berilgan izohni tasdiqlovchi misollardir. Lekin izohni isbotlovchi misol barcha lug`at maqolalarida bo`lavermaydi, balki ma`lum terminlar uchun tuziladigan lug`at maqolalarigina misol talab etadi. Masalan, lingvistika, umumiy tilshunoslik terminarining izohi hech qanday misol talab etmaydi. Jo`nalish kelishigi, ergash gap terminlarining izohidan so`ng esa tasdiqlovchi misol berilishi shart. Shunga ko`ra lug`atda faqat zarur hollardagina tasdiqlovchi misollar berildi.

[ Azim Hojiyev Tilshunoslik terminlarining izohli lug`ati. – Toshkent: O‘zbekiston, 1985].

1998-yilda R.R.K Hartmann va Gregory James tomonidan tuzilgan va nashrdan chiqarilgan “Ingliz lug`atshunosligi lug`ati”da ushbu lug`atni vujudga kelishida o`z hissasini ayamagan insonlarga, olimlarga aytilgan tashakkur qismidan so`ng kirish o`rin olgan. Ayni chog`da kirish qismining o`zi ham bir necha sarlavhali bo`laklardan tashkil topgan. Bular: “Nazariya va amaliyot”, “Lug`at tipologiyasi”, “Chop etishdan kompyuterlashtirishgacha”, “Foydalanuvchi nuqtai nazari”, “Lug`at va lingvistik dalillar” “Lug`at kompilyatsiyasi”, “Qoplash va sifat” kabi turli xil ma`lumotlarni o`z o`quvchisiga ulashadigan qismlardir. Misol uchun “Lug`at tipologiyasi” qismida “Leksikografiyaning asosiy materiali "lug`at" yoki "so`z kitobi", bir vaqtning o`zida leksikografiya nazariyasi (lug`at tadqiqoti) mavzusi va leksikografik amaliyotning mahsuli (lug`at yaratish) eng keng tarqalgan ma`lumotnomadir “mazmunidagi ma`lumot berilgan. Lug`at sifatida lug`at tuzilmaviy jihatdan tasniflanishi mumkin bo`lgan ko`p janr yoki turlarni qamrab oladi. Masalan, fenomenologik tipologiya yoki rasmiy belgilarga asoslangan turkumlashtirish o`lcham ('cho`ntak lug`ati', 'qisqartirilgan lug`at') kabi kompozitsion xususiyatlarni hisobga olishi mumkin. , yoki ish mazmunini yorituvchi ('umumiy lug`at', 'ixtisoslashtirilgan lug`at' va boshqalar). Taqdimot yoki tektonik tipologiya lug`atning formatiga ("alifbo", "tasniflangan", "tematik" va boshqalar) yoki vositaga ("qo`lyozma", "bosma", "elektron" va boshqalar) qaratiladi. Kirish qismi yakunlangandan so`ng ushbu lug`atda “Lug`atda foydalanilgan ishlash metodlari” qismi mavjud bo`lib, bu yerda lug`atshunoslikda ham qo`llaniladigan bir nechta belgilar berilgan. Shu jumladan, oxirgi yigirma yillikda ingliz tilida nashr etilgan lug`atlardagi berilgan so`zlarga qo`shimcha ma`lumotlar ko`p hollarda bibliografik manbalar bilan to`ldirilgan bo`lib, ular belgisi orqali ko`rsatib ketiladi. Bundan tashqari ba`zi qo`shimcha ma`lumotlarda berilgan belgisi esa bosh so`z tushunchasining leksikografik amaliyotda qo`llanilishini ko`rsatishga xizmat qiladi, shuningdek bizga ma`lum bir so`z haqida qo`shimcha ma`lumot olish uchun internet veb-saytlariga yoki elektron ma`lumotlarga havolalar zarur bo`lgan taqdirda biz uni shu belgidan so`ng topishimiz mumkin. Misol tariqasida Gregory James va Hartmann tomonidan tuzib chiqilgan lug`atdan keltirishimiz mumkin:

Abbreviation A shortened form of a word, phrase or term which represents its full form. Abbreviations can be subdivided into ‘clippings’ (vet for veterinary surgeon), ‘contractions’ (don’t for do not), ‘acronyms’ (EURALEX for European Association for Lexicography), ‘initialisms’, ‘aerophones’ or ‘alphabetisms’ (DRC for Dictionary Research Centre, VIP for very important person) and ‘blends’ (brunch for breakfast/lunch). Reference works vary in their treatment of abbreviations. In general dictionaries, they may be given HEADWORD status, or be covered in separate lists in the front or back matter. Abbreviations are often used in dictionaries to indicate a word’s grammatical role (e.g. vt for transitive verb) or morphological features (e.g. m or masc for masculine) or to label a particular usage (e.g. obs for obsolete). Annotated lists of the abbreviations used are normally given in the USER’S GUIDE or elsewhere. CODE (2), EXPANSION, TEXT COMPRESSION. Landau 1984, Cannon 1990, ISO 1990, McArthur 1992, Svensén 1993. Acronyms, Initialisms and Abbreviations Dictionary (J.E.Towell), Detroit MI, 1989; The Oxford Dictionary of Abbreviations, Oxford, 1992. WWW Acronym and Abbreviation Server. [www.ucc.ie/info/net/acronyms/index.html](http://www.ucc.ie/info/net/acronyms/index.html);

[R.R.K Hartmann, Gregory James. - London, 1998.]

O‘zbek tilida yaratilgan lug‘atlar esa bundan mutlaqo boshqacha. O‘zbek tilida tuzib chiqilgan lug‘atlarda ko‘pincha ma‘lum bir belgilar emas balki, so‘zlar, qisqartmalar keltirib o‘tiladi. Bulardan lug‘atshunoslikka oid bo‘lgan bir nechtasini Azim Hojiyev tomonidan tuzilgan lu‘at misolida tahlil qilib olamiz.

KATTA HARF- ayn. Bosh harf

TASVIRIY SHAKL- ayn. Analitik shakl.

Q. belgisi shu terminga aloqasi bo‘lgan terminlar uchun tuzilgan lug‘at maqolasiga qarashga undaydi. Bu terminlar uchun tuzilgan lug‘at maqolasiga qarash bilan izohlanayotgan terminning mazmunini, u bildirgan lingvistik mohiyatini oson, aniq va to‘la tushunish imkoni tug‘iladi. Mas., sof bog‘lama terminiga tuzilgan lug‘at maqolasi bilan ko‘rsatilgan bog‘lama termini uchun tuzilgan lug‘at maqolasini qiyoslab ko‘ring.

BIRLIK SON. Son kategoriyasining bir turdagi predmetlardan birini (yakkalikni) bildiruvchi shakli. Birlik sonning bir turdagi maxsus yasovchi affiksi yo‘q. mas., kitob, o‘quvchi, uy, va boshqalar. Zid. ko‘plik son. Ba‘zi lingvistik terminlar o‘zaro farqlansa-da, lekin ma‘lum umumiylikka ega bo‘lgan lingvistik tushunchalarning atamasi bo‘ladi. Bunday terminlarni lug‘atda berish, izohlash bilan birga, ularni bir-biriga qiyoslashni tavsiya etish har birining ma‘no va mohiyatini to‘g‘ri va oson tushunishga yordam beradi. Xuddi shu maqsadda, qiyoslashga undash uchun lug‘atda qiyos. belgisi ishlatildi. Mas., shu lug‘atda lingvistik lug‘at va qomusiy lug‘at terminlariga tuzilgan lug‘at maqolalariga qarasa ko‘rishimiz mumkin. Rus tilida yozilgan adabiyotlardan, lingvistik lug‘atlardan foydalanish-1M 1, shuningdek, ruscha va o‘zbekcha lingvistik terminlarning o‘zaro muqobillarini to‘g‘ri belgilab (bilib) olishni osonlashtirish maqsadida lug‘atda o‘zbekcha terminlarning ruscha muqobillari ko‘rsatkichi ilova qilindi.

BOG‘LAMA.-Fe‘l bo‘lmagan so‘zni fe‘lga xos ma‘no va vazifaga moslovchi yordamchi fe‘l. Mas., Tolib rassom bo‘ldi, Tolib rassom bo‘lyapti, Tolib rassom bo‘lmoqchi bo‘l yordamchisi rassom so‘zi bilan qo‘llanib mayl, zamon, shaxs-son ma‘nolarini ifodalash uchun xizmat qilyapdi. Bog‘lama vazifasini bajaruvchi birlik o‘z leksik ma‘nosini qisman

saqlashi yoki faqat bog`lama vazifasini bajarishi mumkin. Shunga ko`ra bog`lamaning ikki turi farqlanadi: 1) sof bog`lama (q.), 2) yarim mavhum bog`lama (q.).

SOF BOG`LAMA. -leksik ma`nosini yo`qotgan, sof grammatik vazifa bajaruvchi bog`lama. Mas., edi, ekan to`liqsiz fe`llari... Q. bog`lama.

Demak, q. belgisi ishorasida bog`lama termini lug`at maqolasiga qarab, avvalo, bog`lama va uning turlari haqida tasavvur hosil qilinadi. Natijada sof bog`lamaning mohiyatini tushunish osonlashadi. O`zaro antonim bo`lgan terminlar ma`nosini bir-biriga qiyoslab ko`rish ham har bir termin ifodalaydigan til hodisasining mohiyatini to`g`ri va aniq tushunishga yordam beradi. Shu sababli o`zaro antonim bo`lgan terminlarning har biri uchun tuzilgan lug`at maqolasida zid. belgisi bilan uning antonimi keltirildi. [ Azim Hojiyev Tilshunoslik terminlarining izohli lug`ati. – Toshkent: O‘zbekiston, 1985]

#### FOYDALANILGAN ADABIYOTLAR:

1. R.R.K Hartmann, Gregory James. Dictionary of Lexicography. - London, 1998.
2. [ Azim Hojiyev Tilshunoslik terminlarining izohli lug`ati. – Toshkent: O‘zbekiston, 1985]
3. Damirovich, M. R., Ibragimovich, T. I., & Sattarovich, A. U. (2022). The Role Of Spiritual And Educational Events In Promoting The Ideas Of Religious Tolerance And International Health. Brazilian Journal of Implantology and Health Sciences, 4(5), 42-47.
4. DAMIROVICH, M. R., IBRAGIMJANOVICH, T. I., & UGLI, K. N. K. (2021). The role of family, community and education in the development of patriotic spirit in youth. JournalNX, 7(1), 311-314.
5. Tuychieva, I., Aripov, S., Madaminova, D., & Mustaev, R. (2021). The Pedagogical System Of Preparing Boys For Family Relationships In General Secondary Schools. 湖南大学学报 (自然科学版), 48(8), 8.
6. Tuychieva, I., Aripov, S., Madaminova, D., & Mustaev, R. (2023, June). Language and computer in the development of communicative competence of school children. In AIP Conference Proceedings (Vol. 2789, No. 1). AIP Publishing.



**ULOQTIRUVCHI QUOLLARNING TADQIQOTLARINI AMALGA  
OSHIRISH VA TASIR DARAJASINI ANIQLASH, ULARNING  
TADQIQOTLARIDAGI MAVJUD MUOMMOLAR VA UCHRAYOTGAN  
KAMCHILIKLAR.**

**Yo‘ldoshev Suhrob Hasan o‘g‘li**

*O‘zbekiston Respublikasi Ichki Ishlar Vazirligi Akademiyasi 3-o‘quv kursi  
325-guruh kursanti safdor*

**Annotatsiya:** *Bugungi kunda Sud-ekspertizalarini o‘tkazishda turli xil protsessual xatolar, kamchiliklarga yo‘l qo‘yilishi, ilmiy asoslantirmaslik, boshqacha qilib aytganda, yuridik va mazkur yo‘nalish bo‘yicha ilmiy salohiyatning yetishmasligi bois, jinoyat ishining dastlabki tergov va surishtiruv bosqichida Sud-ekspertizalarning qo‘shimcha yohud qayta tayinlanishiga olib kelmoqda. Ushbu muammolarni oldini olish bilan biz nafaqat ekspertlik faoliyatida, balki tergov jarayonida ham jinoyatlarni o‘z vaqtida to‘liq issiq izisa ochish, uni tergov qilish hamda oldini vaqtida olish, protsessual harakatlarni amalga oshirishda vaqtdan yutish kabi yutuqlarga erishilishi mumkinligi ta’kidlanadi.*

**Аннотация:** *Ввиду различных процессуальных ошибок, упущений, отсутствия научного обоснования, иными словами, отсутствия правового и научного потенциала в области судебной экспертизы, на стадии предварительного расследования и расследования уголовного дела приводит к дополнительным или повторным назначениям. Подчеркивается, что предотвращая данные проблемы, мы можем добиться прогресса не только в экспертной деятельности, но и в процессе расследования, например, своевременного раскрытия преступлений по всем горячим следам, их расследования и предотвращения, а также экономии времени при осуществлении процессуальные действия.*

**Annotation:** *Due to various procedural errors, omissions, lack of scientific justification, in other words, lack of legal and scientific potential in the field of forensic examination, at the stage of preliminary investigation and investigation of a criminal case leads to additional or repeated appointments. It is emphasized that by preventing problems with data, we can achieve progress not only in expert activities, but also in technological processes, for example, with the correct discovery of voltage sources in all hot pursuit, their occurrence and prevention, as well as saving time when launching procedural actions.*

**Tayanch so‘zlar:** *Jinoyat-Protssesual Kodeksi bo‘yicha ekspertizada keltirilishi kerak bo‘lgan ma‘lumotlar; ekspertizani yozish qoidalari; protsessual xatolar; ilmiy bilim va salohiyatning yetishmasligi; keng tarqalgan xatolar.*

**Ключевые слова:** *Сведения, подлежащие предоставлению при экспертизе в соответствии с Уголовно-процессуальным кодексом; правила написания экспертизы; процедурные ошибки; недостаток научных знаний и потенциала; распространенные ошибки.*

**Key words:** *information to be provided during the examination in accordance with the Criminal Procedure Code; rules for writing an examination; procedural errors; lack of scientific knowledge and capacity; common mistakes.*

Asosiy qism. Uloqtiruvchi qurollarning tadqiqotlari hozirgi vaqtda asosiy va dolzarb masalalardan biri bo'lib kelmoqda. Bizda ularning tadqiqotlaridagi asosiy farq qiluvchi jixatlari shundan iboratki, ularning aksariyat qismi taqiqlangan qurollar klassifikatsiyasidan joy olganligi va sovuq qurollarning standartlari ayrim davrlarda mavjud bo'lsa ham har xil tarzda qabul qilinganligi va ayrim davlatlarda standartlarning mavjud emasligidadir. Shu boisdan ushbu sohadagi mavjud tadqiqotlarni ayrim jihatlarini organib chiqdik va asosiy jihatlariga tuxtalib otdik. Uloqtiruvchi qurollar tadqiqotlarida inobatga olinadigan narsalarni quyiga bayon etamiz.

Uloqtiruvchi qurollarini tekshirish bo'yicha tadqiqotlardan olingan xulosalar tadqiqotning o'ziga xos parametrlari va natijalariga qarab farq qilishi mumkin. Biroq, bu erda umumiy tadqiqot natijalariga asoslangan ba'zi umumiy xulosalar mavjud:

Turli xil dizaynlarning samaradorligi: tadqiqotlar shuni ko'rsatadiki, otish qurollarining ba'zi dizaynlari aniqligi, diapazoni va kirish kuchi jihatidan boshqalarga qaraganda samaraliroq. Ov, sport yoki harbiy foydalanish kabi turli maqsadlar uchun qaysi dizaynlar maqbul ekanligi haqida xulosalar chiqarish mumkin.

Materiallarining ta'siri: tadqiqotlar shuni ko'rsatadiki, otish qurollarini qurishda ishlatiladigan materiallar ularning ishlashiga sezilarli ta'sir qiladi. Qaysi materiallar og'irlik, chidamlilik va aerodinamikaning eng yaxshi muvozanatini ta'minlashi haqida xulosa chiqarish mumkin.

Mahorat va texnika: tadqiqotlar otish qurollaridan samarali foydalanishda mahorat va texnikaning muhimligini ko'rsatishi mumkin. Xulosalar aniqlik va izchillikka erishishda o'qitish va amaliyotning ahamiyatini ta'kidlashi mumkin.

Xavfsizlik masalalari: topilmalar rikoshetlar yoki oldindan aytib bo'lmaydigan parvoz yo'llari kabi otish qurollaridan foydalanish bilan bog'liq potentsial xavfsizlik xavflarini aniqlashi mumkin. Xulosalar ushbu xavflarni kamaytirish uchun to'g'ri o'qitish va xavfsizlik protokollarining muhimligini ta'kidlashi mumkin.

Madaniy va tarixiy ahamiyati: tadqiqotlar qurol otishning madaniy va tarixiy ahamiyatini o'rganishi, ularning urush, ov va an'anaviy amaliyotdagi roliga oydinlik kiritishi mumkin. Xulosalar ushbu an'analarni madaniy meros maqsadlarida saqlash va o'rganish muhimligini ta'kidlashi mumkin.

Zamonaviy ilovalar: tadqiqotlar qurol otishning zamonaviy qo'llanilishini, masalan, pichoq otish musobaqalari kabi ko'ngilochar tadbirlarda foydalanishni yoki taktik stsenariylardagi rolini o'rganishi mumkin. Xulosa zamonaviy sharoitlarda qurol otishning amaliy qo'llanilishi va cheklovlarini hal qilishi mumkin.

Umuman olganda, qurol otish bo'yicha olib borilgan tadqiqotlar natijasida olingan xulosalar ularning dizayni, samaradorligi, xavfsizligi va kengroq madaniy ahamiyati haqida qimmatli tushunchalarni berishi mumkin. Ushbu xulosalar snaryad qurollari sohasidagi keyingi tadqiqotlar, amaliyot va yangiliklarni xabardor qilishi mumkin. Uloqtiruvchi qurollarini tekshirish bo'yicha tadqiqot xulosalarida o'rganilishi mumkin bo'lgan ba'zi qo'shimcha fikrlar:

Atrof-muhit omillari: tadqiqotlar shamol tezligi va yo'nalishi, namlik va relyef kabi atrof-muhit sharoitlari otish qurollarining ishlashiga qanday ta'sir qilishini tahlil qilishi mumkin. Xulosalar turli xil ekologik sharoitlarga qarab moslashuvchanlik va mahoratni sozlash zarurligini ta'kidlashi mumkin.

Qiyosiy tahlil: tadqiqotlar pichoq, nayza, tomavk yoki Shuriken kabi turli xil otish qurollarining qiyosiy tahlillarini o'tkazishi mumkin. Xulosalar har bir turning kuchli va zaif tomonlarini, shuningdek, ularning muayyan vazifalar yoki kontekstlarga muvofiqligini aniqlashi mumkin.

Psixologik va fiziologik jihatlar: tadqiqotlar otish qurollaridan foydalanishning psixologik va fiziologik jihatlarini, masalan, aqliy diqqatni jalb qilish, qo'l-ko'zni muvofiqlashtirish va mushaklarning xotirasini o'rganishi mumkin. Xulosalar ishlash va o'qitish metodologiyasini optimallashtirish uchun ushbu omillarni tushunish muhimligini ta'kidlashi mumkin.

Huquqiy va axloqiy mulohazalar: topilmalar otish qurolidan foydalanish bilan bog'liq huquqiy va axloqiy mulohazalarni, shu jumladan egalik qilish, olib yurish va foydalanish to'g'risidagi qoidalarni, shuningdek ularning potentsial o'limi bilan bog'liq axloqiy ta'sirlarni ko'rib chiqishi mumkin. Xulosalar qurol otish bilan ishlash va ulardan foydalanishda mas'uliyatli va axloqiy amaliyotlarni qo'llab-quvvatlashi mumkin.

Innovatsiya va kelajak yo'nalishlari: tadqiqotlar materiallar, texnologiyalar yoki dizayndagi yutuqlar kabi qurol otish sohasidagi innovatsiyalar va kelajakdagi rivojlanish sohalarini aniqlashi mumkin. Xulosalar ishlash va funkcionallik chegaralarini oshirishga qaratilgan keyingi tadqiqotlar va tajribalarni ilhomlantirishi mumkin.

Madaniyatlararo istiqbollari: tadqiqotlar qurollarni madaniyatlararo nuqtai nazardan ulotirishni o'rganishi, ularning turli jamiyatlar va tarixiy davrlardagi ahamiyati va evolyutsiyasini o'rganishi mumkin. Xulosalar qurol otish an'alarining xilma-xilligi va ularning global ta'sirini tushunishda madaniyatlararo almashinuvning ahamiyatini ta'kidlashi mumkin.

Ushbu qo'shimcha jihatlarni hisobga olgan holda, qurol otish bo'yicha tadqiqotlar natijasida olingan xulosalar ularning ko'p qirrali tabiati va ularning turli sohalarga, shu jumladan harbiy fan, sport, dam olish va madaniyatshunoslikka ta'sirini har tomonlama tushunishga imkon beradi.

O'qitish metodikasi: tadqiqot natijalari otish qurolidan foydalanishni o'zlashtirish uchun samarali o'qitish metodologiyasiga oydinlik kiritishi mumkin. Xulosalar malaka va xavfsizlikni oshirish uchun tuzilgan o'quv dasturlari, fikr-mulohaza mexanizmlari va ilg'or ko'nikmalarni rivojlantirish muhimligini ta'kidlashi mumkin.

Fanlararo tushunchalar: tadqiqotlar qurol otish mexanikasi va ishlashini yaxshiroq tushunish uchun fizika, biomexanika va Materialshunoslik kabi fanlardan tushunchalarni birlashtirishi mumkin. Xulosalar ushbu sohadagi tadqiqotlarning fanlararo xususiyatini va turli sohalardagi hamkorlikning ahamiyatini ta'kidlashi mumkin.

Inson omillari muhandisligi: tadqiqotlar foydalanuvchi qulayligi, ergonomikasi va qulayligi uchun qurol otish dizaynini optimallashtirish uchun inson omillari muhandisligi tamoyillarini qo'llashi mumkin. Xulosalar foydalanuvchi ishlashi va qoniqishini oshirish uchun otish qurol tizimlarini ishlab chiqishda inson omillarini hisobga olish muhimligini ta'kidlashi mumkin.

Ta'lim imkoniyatlari: topilmalar maktab o'quv dasturlariga yoki muzey eksponatlariga kiritish kabi qurol otish haqida xabardorlik va qadrlashni targ'ib qilish uchun ta'lim imkoniyatlarini aniqlashi mumkin. Xulosalar an'anaviy bilimlarni saqlashga va qurol otishning madaniy merosiga qiziqishni kuchaytirishga qaratilgan ta'lim tashabbuslarini qo'llab-quvvatlashi mumkin.

Xavfni kamaytirish strategiyalari: tadqiqotlar xavfsizlik qoidalari, himoya vositalari bo'yicha tavsiyalar va standartlashtirilgan sinov protokollari kabi otish qurollarini ishlatish bilan bog'liq xavflarni kamaytirish strategiyasini taklif qilishi mumkin. Xulosalar otish qurollaridan xavfsiz va mas'uliyatli foydalanishni ta'minlash uchun xavflarni boshqarishning proaktiv amaliyotining muhimligini ta'kidlashi mumkin.

Jamiyatni jalb qilish: tadqiqotlar klublar, musobaqalar va onlayn forumlar kabi qurol-yarog ' jamoalarini otish mahoratini rivojlantirish, do'stlik va bilim almashinuvidagi rolini o'rganishi mumkin. Xulosa jamoatchilikni jalb qilishning ijtimoiy afzalliklarini va ishqibozlar o'rtasida tarmoq va hamkorlik qilish imkoniyatlarini ta'kidlashi mumkin.

Ushbu qo'shimcha o'lchovlarni ko'rib chiqish orqali qurol otish bo'yicha olib borilgan tadqiqotlar natijasida olingan xulosalar ularning zamonaviy jamiyatdagi ahamiyati, muammolari va imkoniyatlari to'g'risida yanada yaxlitroq tushuncha berishi mumkin. Ushbu tushunchalar snaryad qurollari sohasini rivojlantirishga qaratilgan siyosat qarorlari, ta'lim tashabbuslari va texnologik yutuqlarni xabardor qilishi mumkin.

Jins va xilma-xillik: tadqiqotlar turli xil kelib chiqishi, shu jumladan jinsi, millati va qobiliyati bo'lgan shaxslarning qurol otish amaliyoti va madaniyatidagi vakili va tajribalarini o'rganishi mumkin. Xulosalar qurol-yarog ' jamoalarini uloqtirish va ishtirok etishdagi to'siqlarni hal qilishda inklyuzivlik va mavjudlikni targ'ib qilish muhimligini ta'kidlashi mumkin.

Tarixiy evolyutsiya: tadqiqotlar qurol otishning tarixiy evolyutsiyasini kuzatishi, ularning vaqt o'tishi bilan texnologik taraqqiyot, madaniy ta'sirlar va strategik mulohazalarga javoban qanday rivojlanganligini o'rganishi mumkin. Xulosalar qurol ishlab chiqarishning dinamik tabiati va uning insoniyat jamiyatlariga ta'siri haqida tushuncha berishi mumkin.

Iqtisodiy natijalar: tadqiqot natijalari qurol ishlab chiqarish, savdo va iste'molning iqtisodiy oqibatlarini, shu jumladan turli xil otish qurollariga bo'lgan bozor talabini va ularni ishlab chiqarish bilan shug'ullanadigan hunarmandlar va ishlab chiqaruvchilarning iqtisodiy turmush tarzini o'rganishi mumkin. Xulosalar siyosatchilar va sanoat manfaatdor tomonlarini qurol otish sektorining iqtisodiy ahamiyati to'g'risida xabardor qilishi mumkin.

Tibbiy qo'llanmalar: tadqiqotlar qurollarni tashlashning potentsial tibbiy qo'llanmalarini, masalan, jarrohlik muolajalarida yoki reabilitatsiya terapiyasida ishlatilishini tekshirishi mumkin. Xulosalar tibbiy kontekstlarda qurol otish texnologiyasining innovatsion qo'llanilishini va qurol dizaynerlari va sog'liqni saqlash mutaxassisleri o'rtasida fanlararo hamkorlik imkoniyatlarini ta'kidlashi mumkin.

Badiiy va madaniy ifoda: tadqiqotlar an'anaviy marosimlar, marosimlar va badiiy tasvirlarda tasdiqlanganidek, qurollarni badiiy ifoda va madaniy o'ziga xoslik ramzi sifatida uloqtirishning rolini o'rganishi mumkin. Xulosalar qurol otish an'analarida mujassam bo'lgan boy madaniy merosni va turli xil madaniy amaliyotlarni saqlash va nishonlash muhimligini ta'kidlashi mumkin.

Ekologik barqarorlik: topilmalar qurol ishlab chiqarish jarayonlari, materiallar manbalari va yo'q qilish usullarining atrof-muhitga ta'sirini baholashi mumkin, bu esa barqarorlik va tabiatni muhofaza qilish harakatlariga ta'sir qiladi. Xulosalar ekologik toza amaliyotlar va otish qurollari sanoatida tabiiy resurslarni mas'uliyatli boshqarishni targ'ib qilishi mumkin.

Mojarolarni hal qilish va tinchlik o'rnatish: tadqiqotlar mojarolarni hal qilishda qurol otish va tinchlik o'rnatish harakatlarida, masalan, an'anaviy yarashuv marosimlarida yoki madaniy almashinuv tashabbuslarida foydalanishning potentsial rolini o'rganishi mumkin. Xulosalar turli jamoalar o'rtasida tushunish va muloqotni rivojlantirish vositasi sifatida qurol tashlashning ramziy ahamiyatini ta'kidlashi mumkin.

Ushbu xilma-xil o'lchamlarni hisobga olgan holda, qurol otish bo'yicha tadqiqotlar natijasida olingan xulosalar ularning ko'p qirrali tabiati va jamiyat, madaniyat va atrof-muhit uchun kengroq ta'siri haqida nozik tushunchalarni taqdim etishi mumkin. Ushbu tushunchalar mas'uliyatli boshqaruvni va qurol otish amaliyoti bilan axloqiy aloqalarni rivojlantirishga qaratilgan siyosiy qarorlar, texnologik yangiliklar va ijtimoiy tashabbuslarni xabardor qilishi mumkin.

Etnografik istiqbollari: tadqiqotlar muayyan jamoalar yoki mahalliy madaniyatlarga qurol tashlash bilan bog'liq madaniy amaliyotlar, e'tiqodlar va marosimlarni o'rganish uchun etnografik usullardan foydalanishi mumkin. Xulosalar turli xil madaniy sharoitlarda otish qurollaridan foydalanish bilan bog'liq ramziy ma'nolarni va ijtimoiy dinamikani yoritishi mumkin.

Falsafiy va ma'naviy ahamiyati: tadqiqotlar jang san'ati falsafalari yoki mahalliy e'tiqod tizimlari kabi turli falsafiy an'analarda qurol tashlashning falsafiy va ma'naviy ahamiyatini o'rganishi mumkin. Xulosalar otish qurollarini chuqurroq ramziy ma'nolar va falsafiy tamoyillar bilan singdirish usullarini ta'kidlashi mumkin.

Texno-axloqiy mulohazalar: tadqiqot natijalari avtonom dronlar yoki aniq boshqariladigan snaryadlar kabi ilg'or otish qurollari texnologiyalarini ishlab chiqish va joylashtirish bilan bog'liq texno-axloqiy mulohazalar atrofida munozaralarni keltirib chiqarishi mumkin. Xulosalar rivojlanayotgan texnologiyalarni qurollantirishning axloqiy oqibatlarini va mas'uliyatli innovatsiyalar va tartibga solish zarurligi to'g'risida savollar tug'dirishi mumkin.

Ommaviy idrok va ommaviy axborot vositalarining vakili: tadqiqotlar ommaviy madaniyat, adabiyot va filmdagi ommaviy axborot vositalari vakillari tomonidan shakllangan qurol otish haqidagi jamoatchilik tasavvurlarini o'rganishi mumkin. Xulosalar qurol otish atrofidagi noto'g'ri tushunchalar yoki stereotiplarni ko'rib chiqishi va media nutqida aniqroq va nozik tasvirlarni himoya qilishi mumkin.

Xalqaro munosabatlar va diplomatiya: tadqiqotlar tarixiy va zamonaviy xalqaro munosabatlarda qurol otishning rolini, shu jumladan ulardan diplomatik sovg'alar, hokimiyat ramzlari yoki majburlash vositalari sifatida foydalanishni o'rganishi mumkin. Xulosalar global dinamikani shakllantirishda harbiy strategiya, diplomatiya va madaniy almashinuvning kesishishi haqida tushuncha berishi mumkin.

---

**FOYDALANILGAN ADABIYOTLAR:**

1. Damirovich, M. R., Ibragimovich, T. I., & Sattarovich, A. U. (2022). The Role Of Spiritual And Educational Events In Promoting The Ideas Of Religious Tolerance And International Health. *Brazilian Journal of Implantology and Health Sciences*, 4(5), 42-47.
2. DAMIROVICH, M. R., IBRAGIMJANOVICH, T. I., & UGLI, K. N. K. (2021). The role of family, community and education in the development of patriotic spirit in youth. *JournalNX*, 7(1), 311-314.
3. Tychieva, I., Aripov, S., Madaminova, D., & Mustaev, R. (2021). The Pedagogical System Of Preparing Boys For Family Relationships In General Secondary Schools. *湖南大学学报 (自然科学版)*, 48(8), 8.
4. Tychieva, I., Aripov, S., Madaminova, D., & Mustaev, R. (2023, June). Language and computer in the development of communicative competence of school children. In *AIP Conference Proceedings* (Vol. 2789, No. 1). AIP Publishing.

---

**ICHKI ISHLAR ORGANLARI FAOLIYATIDA BOSHQARUV  
JARAYONIDA ISH YURITISHNI TASHKIL ETISH**

**Ro‘zimatov Maqsudbek Ikromjon O‘g‘li**

*IIV Akademiyasi kunduzgi ta‘lim “Tashkiliy-shtab faoliyati” mutaxassisligi bo‘yicha ta‘lim olayotgan 3-o‘quv kursi 329-guruh kursanti*

**Annotatsiya:** *Ushbu maqolada ichki ishlar organlarida ish yuritish tushunchasi, ish yuritish tushunchasi, ichki ishlar organlarida ish yuritishni tashkil etishning huquqiy asoslari va faoliyat yo‘nalishlari, ichki ishlar organlarida ish yuritish bilan bog‘liq faoliyat, umumiy va maxsus ish yuritishning o‘zaro ahamiyati, ish yuritish bilan bog‘liq faoliyatning o‘ziga hos jihatlari va uning Ichki ishlar organlarida tutgan o‘rni. Shuningdek ichki ishlar organlarida ish yuritishni tashkil etish borasidagi istiqbolda ko‘zda tutilgan vazifalar yoritilgan. Bir qator xorijiy davlatlarning ichki ishlar organlarida ish yuritishni tashkil etishga oid tajribasi o‘rganilgan, milliy qonunchiligimiz bilan qiyosiy tahlil qilingan hamda takliflar ilgari surilgan.*

**Kalit so‘zlar:** *ish yuritish, boshqaruv, ichki ishlar organlarida ish yuritish, boshqaruv jarayoni, xorijiy tajriba, milliy qonunchiligimiz, faoliyat, ish yuritish vazifalari.*

**Аннотация:** *В данной статье рассмотрены понятие работы органов внутренних дел и их должностных лиц, понятие работы, правовые основы организации работы в органах внутренних дел, деятельность, связанная с работой в органах внутренних дел, взаимозначение общего и специального работа, связанная с особенностями работы, аспектами частной деятельности и ее ролью в органах внутренних дел. Также выделены задачи, предусмотренные в перспективе организации работы в органах внутренних дел. Изучен опыт ряда зарубежных стран по организации производства в органах внутренних дел, проведен сравнительный анализ с нашим национальным законодательством, выдвинуты предложения.*

**Ключевые слова:** *управление, управление, управление в органах внутренних дел, процесс управления, зарубежный опыт, наше национальное законодательство, деятельность, управленческие задачи.*

Boshqaruv faoliyatining asosini axborot tashkil qiladi. Boshqaruv jarayonining o‘zi esa axborotni to‘plash, qayta ishlash va yuborishdan iborat uzluksiz jarayondir. Hozirgi davlat apparatida axborotning eng ko‘p tarqalgan tashuvchisi qog‘oz hisoblanadi. Qog‘ozda qayd etilgan va zarur rekvizitlar bilan ta‘minlangan axborot

hujjatga aylanadi. Hujjat–insonning zamon va makonda birovga berish uchun yaroqli usulda qayd etilgan axborotga ega bo‘lgan moddiy obyekt. Har qanday boshqaruv organining, shu jumladan ichki ishlar organlarining faoliyat ko‘rsatishi, turli hujjatlarni tuzish, olish, jo‘natish bilan bog‘liq. Shu bois ularning boshqaruv faoliyatining samaradorligi hujjatlashtirish hamda hujjatlar bilan ishlashni tashkil qilish masalalari bilan bog‘liq. Ichki ishlar organlarining faoliyati jarayonida hujjatlar yaratiladi, almashtiriladi, qayta ishlanadi va saqlanadi. Hujjatlarsiz boshqaruvni tasavvur qilib bo‘lmaydi. Hujjatlashtirish va hujjatlar bilan ishlashni tashkil qilish ish yuritish deb ataladigan o‘ziga xos faoliyatga kiradi.

«Ish yuritish» termini hujjatlar asosida qarorlar qabul qilishdan iborat bevosita jarayonni bildiradi. Ish yuritish deganda, boshqaruv apparatining boshqaruv funksiyasini bajarish jarayonidagi hujjatlashtirish va hujjatlar bilan ishlashni tashkil qilish masalalarini qamrab oluvchi faoliyati tushuniladi .

Ish yuritish har doim ichki ishlar organlarining ishida sezilarli o‘rin tutgan. Bugun ichki ishlar organining faoliyati va uning tezkorligi ko‘p jihatdan ish yuritishning qanday tashkil etilganligiga bog‘liq. Ichki ishlar organlarida ish yuritish boshqaruv jarayonining tarkibiy qismi bo‘lib, ushbu organ ishining eng hal qiluvchi sohalariga rahbarlik, tartibga solish, ijro etish, hisob va nazorat, amaliyotni umumlashtirish kabilarga katta ta'sir ko‘rsatadi.

Boshqaruvning tezkorligi, boshqaruv mehnatining ishonchliligi, uyushganligi ko‘p jihatdan ish yuritishning qanday yo‘lga qo‘yilganligiga bog‘liq. Ish yuritishning aniq va to‘g‘ri yo‘lga qo‘yilganligi hujjatlar bilan ishlash hujjatlarni qayd etish, dastlabki ko‘rib chiqish va taqsimlash, ularni qayta ishlashni uyushtirish, shakl va rekvizitlarni belgilash, hujjatlarni hisobga olish va ijrosini nazorat qilish, ma'lumot-axborot xizmati ko‘rsatish, hujjatlarni jo‘natish, shuningdek, ishjildda hujjatlarni rasmiylashtirish va ularni saqlash ichki ishlar organining uzluksiz ishlashida katta o‘rin tutadi. Ichki ishlar organlarida ish yuritishni tashkil qilish masalalari O‘zbekiston Respublikasi IIVning tegishli normativ hujjatlarida belgilab qo‘yilgan. Ushbu hujjatlar ish yuritishni hujjatlar kelib tushgan yoki tuzilgan paytdan boshlab ularni arxivga topshirgungacha bo‘lgan bosqichlarini tartibga soluvchi normativlar va tavsiyalarni o‘z ichiga olgan asosiy qoidalar majmuidir.

O‘zbekiston Respublikasi IIVning ichki ishlar organlarida maxfiylik tartibini ta'minlash masalalari yuzasidan chiqarilgan normativ hujjatlarida maxfiy hujjatlar bilan ishlash tartibi ham belgilangan. O‘zbekiston Respublikasi IIVning ichki ishlar organlarida tezkor qidiruv faoliyatini tartibga soluvchi buyruqlarida ayni vaqtda tezkor qidiruv hujjatlarini rasmiylashtirish, hisobga olish, qayd etish va saqlash tartibi ham belgilangan. Vazirlikning ichki ishlar organlari, ularning xizmat va bo‘linmalari faoliyatining muayyan yo‘nalishlarini tartibga soluvchi ayrim



buyruqlarida turli xil xizmat hujjatlari blanklarining namunalari berilgan, ularni to‘ldirish tartibi ko‘rsatilgan.

Ish yuritishning tuzilishida ikki element–hujjatlashtirish va hujjatlar aylanishi–ajratiladi. Hujjatlashtirish hujjatlarni tuzish, rasmiylashtirish va tayyorlashni, hujjatlar aylanishi esa hujjatlarning organ ichidagi harakatlarini, ya'ni hujjatlarni olish, qayd etish, saqlash borasida texnik xususiyatga ega bo‘lgan operasialarni o‘tkazish kabilarni qamrab oladi.

Ish yuritish umumiy va maxsus, maxfiy va nomaxfiy turlarga ajratiladi. Umumiy ish yuritish har qanday davlat boshqaruv organiga xos bo‘lgan umumiy boshqaruv faoliyatini hujjatlashtirish hamda ushbu faoliyatni amalga oshirish jarayonida yaratiladigan hujjatlar bilan ishlashni tashkil qilishdir. U boshqaruv apparatlarining ta'minlovchi funksiyalarni amalga oshirishlari uchun xizmat qiladi. Boshqaruv organining asosiy funksiyalari, uning maxsus faoliyati maxsus ish yuritish orqali ta'minlanadi. Masalan, ichki ishlar organlarining jamoat tartibini bevosita saqlash va jinoyatchilikka qarshi kurash borasidagi faoliyatini aks ettiruvchi jinoyat-prosessual, operativ qidiruv, ma'muriy-prosessual hujjatlarni tuzish, rasmiylashtirish hamda bunday hujjat bilan ishlashni tashkil qilish ish yuritishning maxsus turi hisoblandi. Davlat va xizmat sirlarini tashkil qiluvchi ma'lumotlarni hujjatlashtirish hamda bunday ma'lumotlarga ega bo‘lgan hujjatlar bilan ishlashni yo‘lga qo‘yish ichki ishlar organlarida tegishli hujjatlarning tasodifan yo‘qolishi va ularda mavjud bo‘lgan ma'lumotlar oshkor bo‘lishining oldini olishga qaratilgan maxsus qoidalar bo‘yicha amalga oshiriladi. Ushbu maxsus qoidalar bo‘yicha amalga oshiriladigan ish yuritish maxsus ish yuritish deb ataladi. Shuni inobatga olish lozimki, ichki ishlar organlarida umumiy ish yuritish ham, maxsus ish yuritish ham, maxfiy ish yuritish qoidalari bo‘yicha amalga oshirilishi mumkin.

Masalan, kadrlar bilan ishlashni aks ettiruvchi ko‘plab hujjatlar, shuningdek, ichki ishlar organlarining moliyaviy-xo‘jalik faoliyati jarayonida yaratiladigan ayrim hujjatlar maxfiy ish yuritish qoidalari asosida rasmiylashtiriladi, saqlanadi va jo‘natiladi. Ayni paytda jinoyat-prosessual, ma'muriy faoliyatni hujjatlashtirish bunday qoidalarning qo‘llanishini talab etmaydi.

Ichki ishlar organlarida ish yuritish vazifalariga quyidagilar kiradi:

- 1) xat va yozishmalarining qabul qilinishi va jo‘natilishini ta'minlash;
- 2) ichki ishlar organida hujjatlarning o‘z vaqtida ijro etilishi va to‘g‘ri rasmiylashtirilishining nazorat qilinishini ta'minlash;
- 3) hujjatlarda mavjud bo‘lgan davlat va xizmat sirlarining saqlanishini ta'minlash;
- 4) ichki ishlar organining funksiyalari bajarilishi uchun zarur bo‘lgan axborotning joriy ishjildlar va arxivdan tez topilishini ta'minlash;

5) hujjatlarda organ, uning tarkibiy bo‘linmalari va xodimlarining ishini to‘g‘ri va tez aks ettirish;

6) ichki ishlar organlari xodimlarining hujjatlarni tuzish, tayyorlash va qidirib topishga sarflaydigan vaqti va kuchini tejash.

Ichki ishlar organlarining jismoniy, yuridik shaxslarning murojaatlari bilan ishlash va ish yuritish bo‘linmalari quyidagi funksiyalarni bajaradi: hujjatlarni qabul qilish va qayd etish, ichki ishlar organiga kelib tushuvchi, undan jo‘natiluvchi yoki unda saqlanuvchi hujjatlarning hisobini yuritish, ijrochilarga hujjatlarni topshirish. Ish yurituvchilar hujjatlarni tayyorlash va ko‘paytirish, organdan chiquvchi hujjatlarni rasmiylashtirish va jo‘natish bilan shug‘ullanadi. Ular hujjatlarni saqlashni tashkil qiladilar va amalga oshiradilar. Jismoniy, yuridik shaxslarning murojaatlari bilan ishlash va ish yuritish bo‘linmalariga organning barcha bo‘linmalariga ish yuritishning barcha masalalari bo‘yicha metodik jihatdan rahbarlik qilish hamda tarmoq va funksional bo‘linmalar xodimlarining hujjatlarni o‘z vaqtida bajarishlarini va to‘g‘ri rasmiylashtirishlarini nazorat qilish vazifasi yuklatilgan. IIV, IIBB, IIB Jismoniy, yuridik shaxslarning murojaatlari bilan ishlash va ish yuritish bo‘linmalari, bundan tashqari, ularga bo‘ysunuvchi ichki ishlar organlaridagi ish yurituvchilar faoliyatiga metodik rahbarlikni amalga oshiradi va ushbu organlarda ish yuritishning ahvolini nazorat qiladi.

Ichki ishlar organlari jismoniy, yuridik shaxslarning murojaatlari bilan ishlash va ish yuritish xizmatlarining tuzilishi va shtatlarining soni organning darajasiga, uning ish hajmiga, hujjatlar aylanishining miqdor xususiyatlariga bog‘liq. Shahar va tuman ichki ishlar organlarida jismoniy, yuridik shaxslarning murojaatlari bilan ishlash va ish yuritish bo‘linmaning ko‘pgina funksiyalarini ish yurituvchi amalga oshiradi. Bunda organ kotibi funksional jihatdan ichki ishlar organi va uning bo‘linmalarining inspektorlari va rahbar tarkibi bilan bog‘liq. Bu esa organdagi barcha xodimlar ish yurituvchilarning ish yuritishni tashkil qilish va amalga oshirish borasidagi asosiy vazifalarini bilishlari zarurligini talab etadi. Ushbu vazifalarga quyidagilar kiradi: ichki hujjatlarni rasmiylashtirish va saqlash; ichki ishlar organiga kelib tushayotgan xat-xabarlarni qabul qilish va qayd etish, ichki ishlar organi boshlig‘ining ko‘rsatmasiga binoan hujjatlarni ijrochilarga topshirish; organdan chiquvchi xat-xabarlarni qayd etish va jo‘natish; hujjatlarni arxivga topshirish va yo‘q qilish uchun tayyorlash hamda yo‘q qilish; ichki ishlar organi xodimlarining hujjatlarni ijro etish muddatlariga va rasmiylashtirish qoidalariga rioya etishlarini nazorat qilish. Ichki ishlar organida ish yuritishni umumiy tashkil qilish vazifasi uning rahbariga yuklatilgan. U quyidagilarni bajarishi shart: ish yuritish bilan shug‘ullanuvchi xodimlar uchun zarur sharoit yaratish, ularning ishini nazorat qilish; hujjatlarning yo‘qolishiga, ularda mavjud bo‘lgan maxfiy ma‘lumotlarning oshkor bo‘lishiga yo‘l

qo‘ymaslik uchun barcha choralarni ko‘rish, qayd etilgan hamma hujjatlarning haqiqatda mavjudligi vaqti-vaqti bilan tekshirilishini tashkil qilish. Rahbar doimiy va vaqtinchalik saqlash uchun hujjatlarning tanlanishini tashkil qiladi, har yili, kelib tushuvchi hujjatlarning muhimligidan, bir xilligidan va saqlanish muddatidan kelib chiqib, hujjatlarning ro‘yxatini tasdiqlaydi. U ichki ishlar organiga kelib tushayotgan xat-xabarlarni o‘z vaqtida ko‘rib chiqishi, ijrochilarni, ijro muddatini, zarur bo‘lganda esa hujjatlarni ijro etish tartibini ham belgilashi, ijro etilishi maxsus nazoratni talab etuvchi hujjatlarni aniqlashi kerak. Ichki ishlar organlari inspektorlar tarkibining zimmasiga ish yuritishni amalga oshirish bo‘yicha quyidagi asosiy vazifalar yuklatilgan: kanselyariya xodimlaridan olingan hujjatlarni o‘z vaqtida bajarish va to‘g‘ri rasmiylashtirish; maxfiy hujjatlar bilan ishlash yuzasidan belgilangan qoidalarga og‘ishmay rioya etish. Ayrim hollarda ushbu xodimlar zimmasiga ish yuritishni amalga oshirish bilan bog‘liq bo‘lgan boshqa vazifalarni bajarish, masalan, ichki ishlar organining navbatchisiga bayram, dam olish kunlari va tunda kelib tushadigan xat-xabarlarni qabul qilish vazifasi yuklatiladi. Jinoyat qidiruv bo‘limlarining tezkor vakillari ba‘zi maxfiy hujjatlarni jo‘natishga shaxsan tayyorlashlari shart. Ushbu xizmatlarning maxsus xodimlariga tezkor qidiruv faoliyatini amalga oshirish jarayonida tuziladigan maxfiy hujjatlarni hisobga olish va qayd etish vazifasi yuklatiladi.

Ichki ishlar organlari xodimlarining faoliyati turli-tuman hujjatlarni har kuni tuzish, rasmiylashtirish, o‘rganish bilan bog‘liq. Yuqorida ta’kidlaganimizdek, boshqaruv fanida hujjat deganda, izlanishi, birovga topshirilishi, saqlanishi shaklida hujjatlar tizimida aylanishi mumkin bo‘lgan har qanday axborot tashuvchisi tushuniladi.

Hujjat–matn, ovoz yozuvi yoki tasvir ko‘rinishida yoxud elektron shaklda qayd etilgan axborotga ega bo‘lgan hamda saqlash va jamiyatda foydalanish maqsadlarida vaqt va makonda birovga topshirishga mo‘ljallangan moddiy ob’ekt .

Hujjatning asosiy vazifasi zarur axborotni qayd etish va saqlashdan iborat. Masalan, ichki ishlar organlarida tuziladigan hujjatlarda operativ vaziyat, ayrim xizmat va bo‘linmalar faoliyatining natijalari, huquqbuzarliklar sodir etgan, sud va tergovdan yashiringan shaxslar haqidagi ma’lumotlar bo‘ladi. Hujjatlarda qayd etilgan ushbu axborotdan ichki ishlar organlarining xodimlari yuzaga keladigan muammolarni tahlil qilishda, ularni hal qilish choralarini ishlab chiqish va amalga oshirishda foydalanadilar. Ichki ishlar organlarining boshqaruv faoliyatida hujjatlarning ahamiyatini ko‘rib chiqib, aytish mumkinki, ular boshqaruv jarayonining barcha funksiyalarini amalga oshirish shakli hisoblanadi. Masalan, rejalashtirish, tashqaridan qaraganda, organning bo‘linma uchun tuzgan rejasida o‘z ifodasini topadi. Boshqaruvning nazorat qilish funksiyasini amalga oshirish odatda

tekshiruv haqida dalolatnoma yoki ma'lumotnoma, bajarilgan ish haqida hisobot kabilar tuzish bilan yakunlanadi.

**XULOSA.**

Ushbu maqolada Ichki ishlar organlarida ish yuritishni tashkil etishning huquqiy asoslari bilab bog'liq faoliyatni takomillashtirishga bag'ishlangan bitiruv malakvaviy ishi tadqiqoti natijalari, unda tahlil etilgan masalalarning xususiyatidan kelib chiqqan holda ilmiy nazariy xulosalar qonunchilikni takomillashtirish bo'yicha takliflar va vakolatli organlarning jamoat tartibi va havfsizligini ta'minlash faoliyati samaradorligini oshirishga qaratilgan tavsiyalar shaklda bayon etiladi.

**FOYDALANILGAN ADABIYOTLAR:**

1. O'zbekiston Respublikasi Konstitutsiyasi.- T.: O'zbekiston, 2017. -76 b.
2. O'zbekiston Respublikasi Kodekslari. Rasmiy nashr. – Toshkent: Adolat, 2017. - 1056 b.
3. Karimov I.A. Yuksak ma'naviyat – yengilmas kuch. -T,: 2008. – 176 b.
4. Karimov I.A O'zbekiston Mustaqillikka erishish ostonasida, T.:2011.-440 b.
5. Mirziyoyev SH.M. Erkin va farovon, demokratik O'zbekiston davlatini birgalikda barpo etamiz. -T,: “O'zbekiston”, 2016. -56 b.
6. Mirziyoyev SH.M . Qonun ustuvorligi va inson manfaatlarini ta'minlash -yurt taraqqiyoti va xalq farovonligini garovi. – T,: “O'zbekiston”, 2017. -48 b
7. Mirziyoyev SH.M . Tanqidiy tahlil, qattiq tartib-intizom va shaxsiy javobgarlik -har bir rahbar faoliyatining kundalik qoidasi bo'lishi kerak. – T,: “O'zbekiston”, NMIU 2017.
8. Mirziyoyev SH.M. Buyuk kelajagimizni mard va oliyjanob xalqimiz bilan birga quramiz . – T,: “O'zbekiston”, NMIU 2017.

**SHAXSNI TASDIQLOVCHI HUJJATLAR TUSHUNCHASI VA  
RETROSPEKTIV TAHLILI****Tulamatov Doniyor Shuxrat o‘g‘li***O‘zbekiston Respublikasi Ichki Ishlar Vazirligi Akademiyasi**3-o‘quv kursi 325-guruh kursanti, safdor.*

**Annotatsiya:** Mazkur maqolada hujjatlarning texnik-kriminplastik ekspertizasiga oid ma‘lumotlar keltirilgan bo‘lib, hujjatlar tushunchasi va tuzilishi, hujjatlarning vujudga kelishi haqida asosiy tushunchalar, Shaxsni tasdiqlovchi hujjatlarning eksperti-kriminalistik tadqiqotlarida uchraydigan muammo va tavsiyalar, zamonaviy shaxsni tasdiqlovchi hujjatlar tuzilishi haqida ma‘lumotlar keltirilgan. Bundan tashqari hujjatlarning texnik-kriminplastik ekspertizasining hozirgi kundagi zamonaviy imkoniyatlari hamda ilmiy asoslari, amaliyotidagi mavjud muammolar va ularni bartaraf etish bo‘yicha tavsiyalar berilgan.

**Kalit so‘zlar:** hujjat, shaxsni tasdiqlovchi hujjat, pasport, qalbaki hujjat, identifikatsiya, soxtalashtirish, rekvizitlar, kriminalistik tadqiqot

**CONCEPT AND RETROSPECTIVE ANALYSIS OF IDENTITY DOCUMENTS**

**Annotation:** This article presents information on technical-criminoplastic examination of documents, provides information on the concept and structure of documents, basic concepts about the occurrence of documents, problems and recommendations found in expert-criminalistic studies of identity documents, the structure of modern identity documents. In addition, the modern capabilities of the technical-criminoplastic examination of the documents and the scientific basis, the existing problems in their practice and recommendations for their elimination are given.

**Key words:** document, identity document, passport, forged document, identification, forgery, props, criminalistic research

**ПОНЯТИЕ И РЕТРОСПЕКТИВНЫЙ АНАЛИЗ ДОКУМЕНТОВ,  
УДОСТОВЕРЯЮЩИХ ЛИЧНОСТЬ.**

**Аннотация:** В данной статье представлена информация о технико-криминалистической экспертизе документов, приведены сведения о понятии и структуре документов, основные понятия о возникновении документов, проблемы и рекомендации, возникающие при экспертно-криминалистических исследованиях документов, удостоверяющих личность, структура современных документов, удостоверяющих личность. Кроме того, приведены современные возможности технико-криминалистической экспертизы документов и научные основы, существующие проблемы в их практической реализации и рекомендации по их устранению.

**Ключевые слова:** документ, удостоверение личности, паспорт, поддельный документ, удостоверение личности, подделка, реквизиты, криминалистическое исследование

1. Kirish. Shaxsni tasdiqlovchi hujjatlar zamonaviy jamiyatning asosi bo'lib xizmat qiladi va shaxslarga byurokratik doirada o'z shaxsini aniq ko'rsatishni ta'minlaydi. Ushbu hujjatlar odatda ism, tug'ilgan sana, fotosurat va ba'zan biometrik ma'lumotlar kabi ma'lumotlarni o'z ichiga oladi. Kontseptual ravishda shaxsni tasdiqlovchi hujjatlar bir nechta muhim maqsadlarga xizmat qiladi:

1. Huquqiy tan olish: shaxsni tasdiqlovchi hujjatlar davlat yoki vakolatli organlar tomonidan shaxsning shaxsini rasmiy tan olish vazifasini bajaradi. Ular ovoz berish, sayohat, ish bilan ta'minlash va davlat xizmatlaridan foydalanish kabi o'zaro aloqalar uchun huquqiy asos yaratadilar.

2. Shaxsni tasdiqlash: shaxsni tasdiqlovchi hujjatlar bank hisob raqamini ochishdan tortib parvozga chiqishgacha bo'lgan turli kontekstlarda shaxsning shaxsini tekshirish uchun ishlatiladi. Ular tashkilotlar va shaxslar uchun kimningdir shaxsini tasdiqlash uchun standartlashtirilgan vositalarni taqdim etadi.

3. Xavfsizlik: shaxsni tasdiqlovchi hujjatlar ko'pincha qalbakilashtirish va firibgarlikni oldini olish uchun gologramma, suv belgilari va mikroprinting kabi xavfsizlik xususiyatlarini o'z ichiga oladi. Ushbu xususiyatlar hujjatning yaxlitligi va haqiqiylikni ta'minlashga yordam beradi.

4. Maxfiylik: shaxsni tasdiqlovchi hujjatlarda odatda maxfiy shaxsiy ma'lumotlar mavjud. Bunaqa, huquqiy va axloqiy mulohazalar ularning berish bilan bog'liq bor, saqlash, va jismoniy shaxslar himoya qilish uchun foydalanish' maxfiylik va o'g'irlanishi oldini olish.

5. Xalqaro e'tirof: sayohat va xalqaro aloqalar uchun pasport kabi shaxsni tasdiqlovchi hujjatlar chegaralarni kesib o'tish, fuqarolik va fuqarolikni o'rnatish uchun juda muhimdir. Ushbu hujjatlar global harakatchanlikni osonlashtiradi, shu bilan birga milliy o'ziga xoslik ramzi bo'lib xizmat qiladi.

Retrospektiv ravishda shaxsni tasdiqlovchi hujjatlar evolyutsiyasi texnologiyadagi yutuqlarni, ijtimoiy normalardagi o'zgarishlarni va xavfsizlik paradigmalaridagi o'zgarishlarni aks ettiradi. Muhrlar, imzolar va yozma yozuvlar kabi identifikatsiyalashning dastlabki shakllari zamonaviy milliy davlatlarning paydo bo'lishi bilan yanada standartlashtirilgan va markazlashtirilgan tizimlarga aylandi.

20-21 asrlar shaxsni tasdiqlovchi hujjat texnologiyasida muhim yangiliklarga guvoh bo'ldi. Bularga magnit chiziqlar va shtrix-kodlar kabi mashinada o'qiladigan xususiyatlarni kiritish va barmoq izlari va yuzni aniqlash kabi biometrik ma'lumotlarni birlashtirish kiradi. Bundan tashqari, raqamli identifikatsiya tashabbuslari onlayn tekshirish va autentifikatsiya qilish uchun xavfsiz va o'zaro ishlaydigan tizimlarni yaratishga qaratilgan.

Ammo, o'g'irlanishi va maxfiylik xavotirlar tarqalishi xavfsizlik va individual erkinliklari o'rtasidagi muvozanat haqida davom etayotgan bahslar sabab bo'ldi. Elektron identifikatsiya (eID) kartalari va biometrik pasportlarni qabul qilish, masalan, ma'lumotlarni himoya qilish, kuzatuv va shaxsiy ma'lumotlardan noto'g'ri foydalanish yoki suiiste'mol qilish ehtimoli haqida savollar tug'diradi.

2. Asosiy qism: Shaxsni tasdiqlovchi hujjatlar-bu shaxsning shaxsini tasdiqlovchi hujjat bo'lib xizmat qiladigan va identifikatsiya qilish, tekshirish va autentifikatsiya qilish kabi turli maqsadlarda foydalaniladigan rasmiy hujjatlar. Ushbu hujjatlarda odatda ism, tug'ilgan sana, fotosurat, imzo va ba'zan biometrik ma'lumotlar kabi shaxsiy ma'lumotlar mavjud. Shaxsni tasdiqlovchi hujjatlar zamonaviy jamiyatda davlat idoralari, moliya institutlari, ish beruvchilar va boshqa tashkilotlar bilan o'zaro aloqalarni osonlashtirish orqali hal qiluvchi rol o'ynaydi. Ular shaxsning huquqiy maqomini, fuqaroligini va huquq va imtiyozlarga bo'lgan huquqlarini aniqlashga yordam beradi.

Shaxsni tasdiqlovchi hujjatlar tushunchasi qadimgi tsivilizatsiyalarga borib taqaladi, bu erda muhrlar yoki belgilar shaxslarni tasdiqlash uchun ishlatilgan. Vaqt o'tishi bilan standartlashtirilgan identifikatsiyaga bo'lgan ehtiyoj pasportlar, haydovchilik guvohnomalari, milliy shaxsiy guvohnoma va tug'ilganlik to'g'risidagi guvohnomalar kabi rasmiy shaxsni tasdiqlovchi hujjatlarni ishlab chiqishga olib keldi. Ushbu hujjatlar davlat organlari tomonidan beriladi va identifikatsiyalashning asosiy manbalari hisoblanadi.

Shaxsni tasdiqlovchi hujjatlarni retrospektiv tahlil qilish ushbu hujjatlarni loyihalash, berish va ulardan foydalanishning tarixiy tendentsiyalarini o'rganishni o'z ichiga oladi. U shaxsni tekshirish bilan bog'liq texnologiya, xavfsizlik xususiyatlari, qoidalar va ijtimoiy normalardagi o'zgarishlar haqida tushuncha berishi mumkin. Retrospektiv tahlil, shuningdek, firibgarlik yoki shaxsni tasdiqlovchi hujjatlarni suiiste'mol qilish shakllarini aniqlashi va ularning samaradorligi va ishonchliligini oshirish strategiyasini xabardor qilishi mumkin.

Shaxsni tasdiqlovchi hujjatlarning retrospektiv tahlilini chuqurroq o'rganish maqsadga muvofiqdir.

1. Tarixiy kontekst: shaxsni tasdiqlovchi hujjatlar tushunchasi qadimiy ildizlarga ega bo'lib, sivilizatsiyalar muhrlar, tatuirovkalar va yozma yozuvlar kabi shaxsni aniqlashning turli usullarini qo'llaydi. Vaqt o'tishi bilan, jamiyatlar murakkablashganda, standartlashtirilgan identifikatsiya qilish zarurati aniq bo'ldi va bu shaxsni tasdiqlovchi rasmiy hujjatlarni ishlab chiqishga olib keldi.

2. Standartlashtirish va markazlashtirish: zamonaviy milliy davlatlarning paydo bo'lishi bilan hukumatlar o'z fuqarolariga shaxsni tasdiqlovchi standartlashtirilgan hujjatlarni berishni boshladilar. Shaxsiy guvohnoma va pasport kabi ushbu hujjatlar fuqarolik, millat va yuridik shaxsni aniqlash uchun vositani taqdim etdi. Shaxsni tasdiqlovchi hujjatlarni standartlashtirish ma'muriy jarayonlarni yumshatishga imkon berdi va shaxslar va davlat muassasalari o'rtasidagi o'zaro aloqalarni osonlashtirdi.

3. Texnologik o'zgarishlar: 20-asrda shaxsni tasdiqlovchi hujjatlarning dizayni va xavfsizlik xususiyatlariga ta'sir ko'rsatadigan muhim texnologik o'zgarishlar yuz berdi. Masalan, fotosuratlarning joriy etilishi hujjat egasining vizual ko'rinishini kiritishga imkon berdi, tekshirish jarayonlarini kuchaytirdi. Keyinchalik, magnit chiziqlar, shtrix-kodlar va RFID chiplari mashinada o'qiladigan ma'lumotlarni yoqish va xavfsizlikni oshirish uchun shaxsni tasdiqlovchi hujjatlarga qo'shildi.

4. Biometriya va raqamlashtirish: so'nggi o'n yilliklarda barmoq izlari, irisni skanerlash va yuzni aniqlash kabi biometrik ma'lumotlar autentifikatsiya qilishning yanada mustahkam vositasini ta'minlash uchun shaxsni tasdiqlovchi hujjatlarga tobora ko'proq kiritilmoqda. Bundan tashqari, raqamli identifikatsiya tashabbuslari shaxsni tasdiqlovchi hujjatlarni

raqamlashtirish va onlayn tekshirish va autentifikatsiya qilish uchun o'zaro ishlaydigan tizimlarni yaratishga qaratilgan bo'lib, xavfsiz raqamli o'zaro ta'sirlarni ta'minlaydi, shu bilan birga ma'lumotlar maxfiyligi va xavfsizligi haqida tashvish tug'diradi.

5. Globallashuv va xalqaro standartlar: sayohat va tijoratning globallashuvi kuchayishi bilan shaxsni tasdiqlovchi hujjatlarning xalqaro standartlari, masalan, xalqaro fuqaro aviatsiyasi tashkiloti (ICAO) tomonidan belgilangan standartlar muhim ahamiyat kasb etdi. Ushbu standartlar chegaralar bo'ylab shaxsni tasdiqlovchi hujjatlarning o'zaro muvofiqligi va xavfsizligini ta'minlaydi, xalqaro sayohatlar va o'zaro aloqalarni osonlashtiradi, shu bilan birga shaxsni firibgarlik va hujjatlarni buzish bilan bog'liq muammolarni hal qiladi.

6. Qiyinchiliklar va axloqiy mulohazalar: ularning afzalliklariga qaramay, shaxsni tasdiqlovchi hujjatlar ham qiyinchiliklar va axloqiy fikrlarni keltirib chiqaradi. Shaxsni o'g'irlash, ma'lumotlarning buzilishi va kamsitish potentsiali kabi muammolar mustahkam xavfsizlik choralari va maxfiylikni har tomonlama himoya qilish zarurligini ta'kidlaydi. Bundan tashqari, raqamli identifikatsiya va biometrik ma'lumotlar bilan bog'liq munozaralar shaxsiy huquqlar, rozilik va kuzatuv haqida savollar tug'diradi.

7. Kelajakdagi tendentsiyalar: oldinga qarab, shaxsni tasdiqlovchi hujjatlar texnologik taraqqiyot va ijtimoiy ehtiyojlarning o'zgarishiga javoban rivojlanishda davom etishi mumkin. Blockchain-ga asoslangan identifikatsiya echimlari va markazlashtirilmagan identifikatsiya platformalari kabi yangiliklar xavfsizlik va maxfiylikni oshirishga va'da beradi, shu bilan birga shaxslarga shaxsiy ma'lumotlarini ko'proq nazorat qilish imkoniyatini beradi.

Xulosa qilib aytganda, shaxsni tasdiqlovchi hujjatlarni retrospektiv tahlil qilish tarixiy, texnologik va ijtimoiy omillar o'rtasidagi murakkab o'zaro bog'liqlikni ochib beradi. Shaxsni tasdiqlovchi hujjatlar shaxsni aniqlash va o'zaro ta'sirlarni osonlashtirishda hal qiluvchi rol o'ynagan bo'lsa-da, davom etayotgan muammolar va axloqiy mulohazalar ularning samaradorligi, xavfsizligi va maxfiyligini ta'minlash uchun doimiy innovatsiyalar va puxta tartibga solish zarurligini ta'kidlaydi.

#### FOYDALANILGAN ADABIYOTLAR:

1. O'zbekiston Respublikasining Jinoyat-protsessual kodeksi.
2. O'zbekiston Respublikasining "Sud ekspertizasi to'g'risida"gi qonuni
3. T.B.Mamatqulov, A.D.Xusanov, S.A.Nurumbetova, A.A.Zulfiqorov: Hujjatlarning texnik-kriminalistik ekspertizasi: Ma'ruzalar kursi
4. T.B.Mamatqulov: Kriminalistika: Darslik
5. Ikromjon, Y., & Shaxnoza, P. L. (2022, November). UMUMIY O 'RTA TA'LIM MAKTABLARIDA JISMONIY TARBIYA O 'QITUVCHISI KASBINING O 'ZIGA XOS XUSUSIYATLARI VA TALABLARI. In E Conference Zone (pp. 67-78)..
6. Yo'ldashev, I. (2023). UMUMTA'LIM MAKTABLARIDA O 'QUVCHILARNI JISMONIY TARBIYA O 'QITUVCHISI KASBIGA QIZIQISHINI SHAKLLANTIRISH SAMARADORLIGINI OSHIRISH SHARTLARI VA METODLARI. THEORY AND ANALYTICAL ASPECTS OF RECENT RESEARCH, 2(15), 39-45.



---

7. Yo‘ldashev, I. (2023). O‘quvchilarni kasb-hunarga samarali yo‘naltirish pedagogik-psixologik, ijtimoiy muammo sifatida. Formation of psychology and pedagogy as interdisciplinary sciences, 2(19), 7-15.

8. Po‘latova, S. (2023, November). KASB-HUNAR MAKTABLARIDA VOLEYBOL SEKSIYASI ISHINI REJALASHTIRISH. In Conference on Digital Innovation:" Modern Problems and Solutions".

9. Po‘latova, S. (2023, November). O‘QUVCHILARDA JISMONIY TARBIYA VA SPORT BO‘YICHA MUNTAZAM MASHG‘ULOTLARGA BARQAROR QIZIQISH VA KO‘NIKMALARNI TARBIYALASH. In Conference on Digital Innovation:" Modern Problems and Solutions".

## HUQUQIY ONG VA HUQUQIY MADANIYAT

**Turdiboyev Sherzod Rahmonberdiyevich***Ichki ishlar vazirligi Farg'ona akademik litseyi o'qituvchisi*

**Anotatsiya:** *Ushbu maqolada huquqiy ong va huquqiy madaniyatning murakkab tushunchalari o'rganilib, ularning ta'riflari, tarkibiy qismlari, ahamiyati va o'zaro aloqadorligi o'rganiladi. Huquqiy ong shaxs va jamoalar o'rtasida qonunlar, huquqlar va huquqiy jarayonlarni tushunish va ongni anglatasa, huquqiy madaniyat jamiyatdagi huquqqa munosabat, qadriyatlar va amaliyotlarni o'z ichiga oladi. Bu elementlar birgalikda jamiyatning huquqiy muhiti va boshqaruv tuzilmalarini shakllantirishda hal qiluvchi rol o'ynaydi.*

**Kalit so'zlar:** *Huquqiy savodxonlik, Qonun ustuvorligi, Huquqiy ta'lim, Sudga kirish, Jamoatchilik tushunchasi, Yuridik muassasalar, Ijtimoiy adolat, Huquqiy normalar, Madaniy qadriyatlar, Qonuniy muvofiqlik, Boshqaruv.*

**Kirish.** Huquqiy ong va huquqiy madaniyat jamiyat huquqiy bazasining asosiy elementlari hisoblanadi. Huquqiy ong shaxsga o'z huquq va majburiyatlari to'g'risida bilim beradi, ularga rioya qilish va huquqiy jarayonlarda faol ishtirok etishga yordam beradi. Huquqiy madaniyat esa huquq va huquqiy institutlarga nisbatan jamiyat normalari va qadriyatlarini aks ettiradi. Ushbu tushunchalarni tushunish qonun ustuvorligini oshirish va ijtimoiy adolatni ta'minlashga qaratilgan huquqshunos olimlar, siyosatchilar va amaliyotchilar uchun juda muhimdir.

Huquqiy savodxonlik deb ham ataladigan huquqiy ong, qonuniy huquq va majburiyatlarni tan olish va tushunishni o'z ichiga oladi. Bu shaxslarga huquqiy tizimda harakat qilish, adolatni izlash va o'z huquqlarini himoya qilish imkoniyatini beradi. Huquqiy ongning yuqori darajasi quyidagilar uchun juda muhimdir:

- Imkoniyatlarni kengaytirish: fuqarolarni o'z huquqlarini himoya qilish uchun bilimlar bilan jihozlash.
- Adliyaga kirish: huquqni himoya qilish va qonuniy himoya vositalarini izlash imkoniyatini ta'minlash.
- Qonun ustuvorligi: qonunlarni hamma bilishi, tushunishi va ularga rioya etilishini ta'minlash.

Huquqiy ong va huquqiy madaniyat o'zaro chambarchas bog'liqdir. Huquqiy ongning yuqori darajasi fuqarolarning faol va faol bo'lishiga olib keladi, bu esa, o'z navbatida, huquqiy madaniyatni mustahkamlaydi. Aksincha, mustahkam huquqiy madaniyat huquqiy bilimlarning keng tarqalishiga yordam beradi va huquqiy savodxonlikni rag'batlantiradi.

Mamlakatimizda mustaqillikka erishganimizdan so'ng aholining huquqiy ongi va

huquqiy madaniyatini oshirishga katta e’tibor berib kelinmoqda. Jumladan, 1997-yil 29-avgustda O‘zbekiston Respublikasi Oliy Majlisi tomonidan “Jamiyatda

huquqiy madaniyatni yuksaltirish milliy dasturi” qabul qilingan edi. Unda aholi huquqiy madaniyat darajasining oshirilishi qonun chiqaruvchi, ijro etuvchi va sud hokimiyati xodimlarining bilimdonligiga ko‘p jihatdan bog‘liqligi, huquqiy madaniyatning ilmiy asoslarini tadqiq etishni rag‘batlantirish, ijtimoiy – huquqiy tadqiqotlarni tashkil etish norm.uz va boshqa masalalar o‘z aksini topgan. Biroq bugungi kunga kelib zamon o‘zgarishi, fuqarolarning fikr yuritish darajasi o‘zgarganligi sababli ushbu milliy dasturni yangilash vazifasi qo‘yilmoqda. Bundan tashqari 2017 –yil 7- fevraldagi “O‘zbekiston Respublikasini yanada rivojlantirish bo‘yicha harakatlar strategyasi to‘g‘risida”gi Prezident farmoni, 2017-yil 7- sentabrda qabul qilingan “Huquqiy axborotni tarqatish va undan foydalanishni ta‘minlash to‘g‘risida”gi qonun, 2018- yil 13- apreldagi “Davlat huquqiy siyosatini amalga oshirishda adliya orgnlari va muassasalari faoliyatini tubdan takomillashtirish chora – tadbirlari to‘g‘risida”gi Prezident farmoni, 2019- yil 9- yanvardag “ Jamiyatda huquqiy ong va huquqiy madaniyatni yuksaltirish tizimini tubdan takomillashtirish to‘g‘risida”gi Prezident farmoni va boshqa me‘yoriy – huquqiy hujjatlarning qabul qilinganligini ko‘rish mumkin.

Aholining qonunlarga huquqiy jarayonlarga ishtirokini va ularning xabardorlik darajasini aniqlash uchun alohida jamoatchilik fikri so‘rovlari ham o‘tkazilib turiladi. Misol tariqasida 2017-yilda “Ijtimoiy fikr” jamoatchilik fikrini o‘rganish Markazi tomonidan “O‘zbekiston Respublikasi Konstitutsiyasining 25 yilligi “ mavzusida jamoatchilik fikri so‘rovi o‘tkazilgan edi. O‘tkazilgan so‘rov ma‘lumotlariga ko‘ra, fuqarolarning mutlaq ko‘pchiligi, ya‘ni 90,5 foizi O‘zbekiston Konstitutsiyasini “mamalakatdagi huquqiy munosabatlarni tartibga soluvchi bosh hujjat”, deb hisoblaydi, unda suveren davlat va adolatli jamiyatni shakllantirishning fundamental asoslari, inson huquqlarini himoya qilish va mustahkamlashga, demokratiya va ijtimoiy adolat ideallariga, fuqarolar osudaligi va millatlararo totuvlikni ta‘minlashga sodiqlik mustahkamlab qo‘yilgan. Mutlaq ko‘pchilik fuqarolarning – 86,3 foizining fikricha , asosiy qonun nafaqat davrning zamonaviy talablariga javob beradi, balki istiqbolga mo‘ljallangandir deya fikr bildirishgan. Mazkur so‘rovda aholining o‘z fuqarolik huquqlari to‘g‘risida xabardorlik darajasi aniqlandi. “Siz o‘z fuqarolik huquqlaringizni bilasizmi?”, degan savolga fuqarolarning mutlaq ko‘pchiligi – 92,6 foizi tasdiqlovchi ovoz berdi. xuddi shunday ijtimoiy so‘rovlar tez-tez o‘tkazilib turilishi aholining fikrini o‘rganish va ularda mavjud bo‘lgan kamchiliklarni bartaraf etishga katta yordam beradi.

Prezidentimiz Shavkat Mirziyoyev “Parlamentimiz haqiqiy demokratiya maktabiga aylanishi, islohotlarning tashabbuskori va asosiy ijrochisi bo‘lishi kerak” nomli ma‘ruzasida siyosiy partiyalar,ularning parlamentdagi fraksiyalari va deputatlarning faoliyatini tanqidiy tahlil qilib, quyidagi fikrlarni bayon etdi: “Deputatlarning ish uslubini takomillashtirish,

aholining huquqiy madaniyatini oshirish maqsadida siyosiy partiyalar orqali: “Markaz - viloyat - tuman” tartibida ishlaydigan yangi tizimni joriy etish ayni muddao bo‘lar edi”,- degan fikrni bildirganlar, chunki barcha qonunlarning yaratilishi, ishlab chiqilishi deputatlar tomonidan amalga oshiriladi. Ular xalqning orasida bo‘lib barcha taklif va tavsiyalar, kamchiliklarni o‘rganib chiqib xalq manfaatlaridan, xalq ehtiyojlaridan kelib chiqqan holda qonunlarni yaratishlari shart va zarur. Bekorga “Markaz-viloyat-tuman” tartibida ishlaydigan tizim deb aytmaganlar, har qanday siyosatda bo‘ladigan o‘zgarish va qo‘shimchalar markazdan viloyatga undan tuman va boshqa chekka hududlargacha yetib borishi xalq xabardor bo‘lishi va o‘z fikr –mulohazalarini yetkazishi kerak ekanligini hisobga olib bunday tizim yaratish kerakligini aytib o‘tganlar. Mamlakatimizda ijroga yo‘naltirilgan har bir qonun, amaldagi huquqiy

hujjatlarga kiritilayotgan o‘zgartish va qo‘shimchalardan aholini izchil hamda keng xabardor qilishda jamoatchilik ishtiroki va faolligi muhim. Kommunikatsiya texnologiyalari, davlat organlari bilan ijtimoiy sherikchilik imkoniyatlaridan samarali foydalanish lozim.

Huquqiy ong va huquqiy madaniyat o‘zaro chambarchas bog‘liqdir. Huquqiy ongning yuqori darajasi fuqarolarning yanada xabardor va faol bo‘lishiga yordam beradi, bu esa o‘z navbatida huquqiy madaniyatga ijobiy ta‘sir ko‘rsatishi mumkin. Aksincha, qo‘llab-quvvatlovchi huquqiy madaniyat huquqiy ongni rivojlantirishga qaratilgan sa‘y-harakatlarni kuchaytirishi mumkin. Masalan; misol uchun:

- Ta‘lim tashabbuslari: Ta‘lim va xabardorlikni qadrlaydigan madaniyat yanada samarali huquqiy savodxonlik dasturlariga olib kelishi mumkin.
- Jamoatchilik ishtiroki: Ishtirokchi huquqiy madaniyatga ega jamiyatlar ko‘pincha fuqarolarning faolligi va xabardorligining yuqori darajasini ko‘radi.

#### **XULOSA.**

Huquqiy ong va huquqiy madaniyatni anglash va tarbiyalash adolatli va adolatli jamiyatni rivojlantirish uchun zarurdir. Huquqiy ta‘limni rivojlantirish, jamoatchilik ishtirokini rag‘batlantirish va madaniy to‘siqlarni bartaraf etish orqali jamiyatlar o‘zlarining huquqiy tizimlarini yaxshilashlari va qonun ustuvorligini ta‘minlashlari mumkin. Shunday qilib, manfaatdor tomonlar, jumladan, hukumatlar, ta‘lim muassasalari, ommaviy axborot vositalari va fuqarolik jamiyati tashkilotlari mustahkam huquqiy ong va ijobiy huquqiy madaniyatni shakllantirish va qo‘llab-quvvatlash uchun hamkorlik qilishi kerak. Ushbu jamoaviy sa‘y-harakatlar huquqlarni himoya qilish, adolatni ta‘minlash va uyg‘un ijtimoiy tartibni mustahkamlash uchun juda muhimdir.

**FOYDALANILGAN ADABIYOTLAR:**

1. Huquqiy yetuklik - barkamollikka eltadi.“ O`zbekiston Respublikasi Adliya vazirligi.- T.: Adolat 2011, 7-b
2. Islomov.Z.M.Davlat va huquq nazariyasi.-T.: Adolat, 2007.-537-b
3. O`zbekiston Respublikasi Oliy Majlisi 29.08.1997-yil 466-I son qarori bilan tasdiqlangan.
4. Nrm.uz “Ijtimoiy fikr” jamoatchilik fikrini o`rganish Markazi tomonidan O`zbekiston Respublikasi Konstitutsiyasining 25 yilligi” mavzusida jamoatchilik fikri so`rovi.
5. Kun.uz 24.11.2017

---

**RAMZ VA MAJOZDA HAYOT TASVIRI****Tog‘ayeva Sayyora Nodir qizi***Sharof Rashidov nomidagi Samarqand davlat universiteti**2-kurs magistri*

O‘zbek nasrining taraqqiyotiga ulkan hissa qo‘shib kelayotgan ijodkorlardan biri Normurod Norqobilovdir. Uning asarlarida ramz, majoz asosida insonni kashf etish, inson va tabiat birligini talqin etish holatini ham kuzatish mumkin. Badiiy adabiyotda inson obrazi muhim. Chinakam ijodkor hamisha obrazga diqqat qaratadi va uni turli ramzlarda tasvirlaydi. Ruhiiy iztiroblar og‘ushidagi obraz nisbatan murakkab bo‘ladi. Ammo N.Norqobilov inson tabiatidagi murakkablik bilan tabiat hodisalarini bir butunlikda ko‘rsatadi. “Qoyalar ham yig‘laydi” qissasida qoya, buloq, tosh, archa, ayiq, it, inson aro uzviy, tabiiy bog‘liqlikda beriladi. Qissada Ernazar polvon borlig‘i, o‘y-fikrlari bilan tabiat odami. U jamiyat tartibotini biladi, fan-texnika taraqqiyotini angalaydi, zamon va odamlar o‘zgarib borayotganini ko‘radi. Lekin, baribir, tabiatning azaliy tartiblari asosida yashashni yoqtiradi. Ernazar polvon katta oilaning qoyaday mustahkam tayanchi, qishloqdoshlarining etakchisi, G‘aybulla merganday aqlli odamning do‘sti. U zaifayu ojizalarni e‘zozlaydi, lekin ular bilan hisoblashishni xayoliga ham keltirmaydi. Uning qalb tuzuklari bor, ularga qat‘iy rioya qiladi. Er yigitning go‘zalligi qalbidan. Ernazar polvonning ayoli o‘g‘illar sonini yana bittaga orttirganida, uning yuragidan quyosh chiqqanday bo‘ldi. Chaqaloqni ko‘rdiyu uning kapalagi uchib ketdi. Yo‘q, bola ta‘viya, nogiron emasdi.

Aksincha, qosh-ko‘zlari popukday, kipriklari to‘sday qop-qora, betlari, dahani kelishgan. Ota ko‘nglidan zimda xayol kechdi: “Qizbet”. Shu beozorgina fikr ota va o‘g‘il ziddiyatiga, oilaviy fojiga sabab bo‘ldi. Xushbichim chaqaloqqa O‘sar deb ism qo‘yishadi. U aqlli, tadbirkor yigitcha bo‘ldi, tuman markazida vaqtini o‘tkazdi. Aka-ukalariday kurash tushmaydi. Otasi har qancha gapirmasin, davraga kirmaydi. Tumanda allaqanday sport bilan shug‘ullanadi. Mototsiklda g‘ir etib qishloqqa keladi, g‘ir etib shaharga ketadi. O‘sar beboshlik ko‘chasiga kirib, nasl-nasabining tayini yo‘q ayol bilan tanishadi. Harom-xarishni farqlamay qo‘yadi. Ota erinmasdan markazga borib, o‘sha ayolni ko‘rib qaytdi. Ernazar polvonning dardi-dunyosi zim-ziyo bo‘ldi.

“Ichki kechinmalar, tuyg‘ular, hislar in‘ikosi orqali inson qiyofasining to‘la namoyon bo‘lishi badiiylikning muhim mezoni. Bu hol, o‘z navbatida, istiqloq adabiyotining o‘ziga xosligini belgilaydi. Normurod Norqobilovning “Qoyalar ham yig‘laydi”, ”Tog‘ odami” qissalari buning yorqin misolidir” [1, 208-bet].

“Qoyalar ham yig‘laydi” qissasining qahramoni Ernazar polvonning har bir harakati, qadam bosishi, o‘tirishi, atrofiga nigoh solishi, gapirish yo‘sini maqsad sari yo‘naltirilgan, ya‘ni bu narsalar u qanday odam ekanligidan dalolat beradi. U o‘z e‘tiqodi va aqidasi ega

shaxs. Uningcha, jo‘mardlikning asosi oila, shundan unga qilcha xiyonat aralashishi kerak emas. Shundagina nasl toza bo‘ladi. Nasli toza inson go‘shasiga mehr qo‘yadi. Uni muqaddas deb biladi. Irodasi kuchli, ruhan sog‘lom bo‘lib etishadi. Uning etti pushti shu aqidaga amal qilgan va bu aqidani buzish uning ajdodlari ruhiga xiyonatdir. Lekin o‘g‘li O‘sar bobolaridan meros bu an’anani buzadi. Hatto otasiga qo‘l ko‘taradi. Bundan qoyalar ham g‘azabga kelib, ko‘chkisini ko‘chiradi, qal’aday toshlardan biri uni yiqitadi, so‘ng, chog‘roq xarsang belidan bosadi.

Yozuvchining bu asarida hayotiy haqiqatning badiiy talqini vositasida insoniy falsafadan saboq beradi, kishini ko‘p narsadan ogoh qiladi. Qissa nomidagi ramz bosh obraz tabiatida kechgan iztiroblarga mos tushadi. Ernazar polvon qoyaga taqqoslanadi. Tog‘ qoyalarining o‘pirilishi – tabiat hodisasi. Ernazar polvon oilasidagi noloyiq farzand ham shu holga o‘xshaydi.

Inson qo‘li bilan yaratilgan, yuzaga keltirilgan barcha narsani yo‘qotish mumkin. Lekin nohaqlik va adolatsizlik tufayli insoniy g‘urur va sha‘ning toptalishi oqibatida, qalbda yuzaga kelgan suvaydoni yo‘qotib ham, o‘chirib ham bo‘lmaydi. Chunki u insonning vujudiga joylashadi. Uni yo‘qotish o‘zini ham jisman yo‘q qilish demakdir. Tabiiyki, suvaydo yurakda bo‘lgach, kishini bezovta qiladi. Basharti insonning insoniyligini belgilab beradigan shu tuyg‘u ustidan kulinsa, mazax qilinsa, bu hol dunyodagi barcha yovuzliklardan ko‘ra ham battar sanaladi. Ko‘ngil tuyg‘ulari pora-pora qilingan qalb iztirobi esa, barcha azoblardan ham azoblidir. Chunki unda insonning ko‘ngil mayli bilan ma’naviy olami, odamiylik va insoniy qismat, taqdir yuzma-yuz keladi. Albatta, bunday xususiyat barcha odamlar uchun emas, balki jo‘mard insonlargagina xos xususiyatdir. Bu jihatlar Normurod Norqobilovning “Bekatladi oq uycha” “Tog‘ odami”, “Qoyalar ham yig‘laydi” kabi qissalarida o‘zining badiiy ifodasini topgan.

Bu qissalar o‘zbekning oriyati, milliy an‘ana va qadriyatlarining ehtiromi to‘g‘risida bitilgan “Qoyalar ham yig‘laydi” qissasidagi Ernazar polvon nafaqat o‘g‘illari, nabiralarining pokdomon, jasur bo‘lishini istardi. Uning itlari ham yovqurlik, jasurlik imtihonidan o‘tardi. Ernazar polvon atay yilda bir, shu yil tug‘ilib voyaga etgan sara itlarini ayiqqa ro‘baro‘ qiladi. Ayiqqa duch kelgan itlarning saragini sarakka, puchagini puchakka birdan ajratadi va tabiatan yovqur bo‘lgan itgina ayiqqa hamla qila oladi. Jur‘atsiz itlar esa nari-berida akillab turaveradi. Va nihoyat, kuchlar teng bo‘lmagan bu to‘qnashuvda, ayrim hollarda, tabiiy ravishda hujumkor it jarohat topadi.

Asardagi Ernazar polvon keyinchalik ayni shu itni asrab qoladi, qolganlarini esa jur‘atsiz itlar soni ko‘paymasligi uchun yo‘q qiladi. Ernazar polvon ushbu qadimiy odat bo‘yicha itlarini sinovdan o‘tkazib keladi. Bunaqa paytda, ayiqqa daxl qilinmaydi, u sinovchi ob’ekt sifatida xizmat qiladi. To‘qnashuvda jarohat topgan yovqur it esa alohida parvarishlanadi. Chunki u nasli toza, noyob it hisoblanadi. Adib tabiat hodisalarini qaysidir ma’noda oilaviy muhiti bilan zimdan taqqoslaydi.

Asar qahramoni Ernazar polvonning kichigi O‘sar bo‘lsa oilaning muqaddas tartibini buzmoqchi. Ota qishloqqa sig‘madi, toqqa chiqib ketdi: kuydi, yondi, o‘rtandi. Uning holini ko‘rib qoyalar yum-yum yosh to‘kdi. Yana bir safar ota nobakor o‘g‘lini toqqa olib chiqdi. Yuragini “yordi”. Gap-gapga to‘g‘ri kelmadi. Ota o‘zini qo‘yarga joy topolmay qoldi. Keyin tuyqusdan ich-ichidan qo‘zg‘algan achchiq alamga chidayolmay, boya ko‘z oldiga olib qo‘ygan kalladay toshni changallab, bor kuchi bilan pastga uloqtirdi. Tosh pakana archa tanasiga borib urilib, qasir-qusurlaganicha quyiga yumalab ketdi. Qissada qiziq holat ro‘y bera boshladi: tosh, daraxt, atrofdagi narsalarga jon bitadi. Ernazar polvon jon-jahdi bilan quyiga itqitgan kalladay tosh ramz-timsol darajasiga etdi. Ota va o‘g‘il munosabatlari o‘ta keskinlashdi.

Tabiat ham o‘zini arang tutib turibdi. O‘g‘il beixtiyor otaning quloq-chakkasiga musht tushirdi. Ota karaxt bo‘lib qoldi. Tabiat quturdi. O‘g‘il borlig‘ini azobli, titroq junbushga keltirdi. U o‘zidanmi, jonu jahonini o‘rtayotgan holatdanmi, tog‘ tomon qocha boshladi. Otaning: “To‘xta, oqpadar!” degan na‘rasi eru ko‘kni titratdi, bunga yana vahimali shovqin-suron qo‘shilib, borliq silkinib ketdi. Birdan hushyor tortgan ota beixtiyor boshini ko‘tardi. Shundoq tepada xo‘mrayib turgan baland qoya qoshidagi xarsang toshlar uyumi qo‘zg‘alib, yigitning ustiga bostirib kelmoqda edi. Ne hodisot ro‘y berdi, yo qodir egam? Qattiq iztirob va qo‘rquvga tushgan ota bir lahza qotib qoldi-da, so‘ng bor ovozda:

“– Chapga o‘t, chapga!.. Ernazar polvon eng oldinda misoli koptokday sakrab kelayotgan kalladay-kalladay toshlardan biri o‘g‘lini urib yiqitganini aniq ko‘rdi. Undan keyingi chog‘roq xarsang boshidan bosib, yanchib o‘tayotganini ham ilg‘adi. Saldan so‘ng O‘sar toshlar oqimi orasida butunlay ko‘zdan yo‘qoldi. Ota jonholatda bo‘kirib yubordi: “Uli-im!” [2, 378-bet]. O‘sarni urib yiqitgan tosh boya g‘azab alangasida qovrilib, yurak-bag‘ri o‘rtanib turganida Ernazar polvon jon-jahdi bilan pastga uloqtirgan “kalladay tosh” bo‘lib tuyulaveradi. Yozuvchi qalamning kuchi tog‘u qoyaga, asrlar bo‘yi qimir etmay yotgan toshga jon, ya‘ni harakat ato etganday bo‘ldi.

Yozuvchining “Qoyalar ham yig‘laydi” qissasida jamodot xilqati va polvon kelbatli kishilarning o‘zaro munosabati ifoda topgan. Muhimi, Ernazar polvon, Ko‘char polvon, Turkman polvon singari obrazlar tabiati toshlar, xarsanglar bilan uyg‘unlikda ifoda etiladi. Ernazarning polvonlarga xos tushunchalari oddiy, sodda, ta‘bir joiz bo‘lsa, hatto eskirib ketganday. Aslida esa, tabiatning tuzilishi, ming-ming yillik hayoti oddiy, sodda, nihoyatda teran qonun-qoidalarga asoslangan. “Qoyalar ham yig‘laydi” qissasida borliq insonlar fe‘li-atvoriga mengzab ko‘rsatiladi.

Asarda Ernazar polvon O‘sardan ranjigan, uni yaxshi so‘z, pand-nasihati bilan haq yo‘lga tushirmoqchi bo‘lgandi. Kutilmaganda, voqealar selday davom etdi. Vaziyat inson inonixtiyoridan ustun keldi. Qissadagi ushbu tasvirda ong oqimi ham, qudratli tashqi kuchning ta‘siri ham, sinergetika qonuniyati ham lahzada o‘zini namoyon qildi. Ta‘bir joiz bo‘lsa, chaqilgan chaqmoq O‘sarni yo‘qlik dunyosiga olib ketdi, tabiatni alg‘ov-dalg‘ov qilib



tashladi; Ernazar polvon qalbida bitmas ruhiy jarohatni boshlab berdi. Normurod Norqobilov asarlarini o‘qigan har bir o‘quvchining qalbiga nabotot olamiga bo‘lgan o‘zgacha bir mehr tuyg‘usi uyg‘onadi. Uning qissalarida obraz tabiatining individual talqini bilan hamohang, holda nabotot olamining qorong‘u jihatlari namoyon bo‘ladi. Insonlar orasida nisbatan kamayib borayotgan mehr-muhabbat, o‘z juftiga vafodorlik, sodiqlik, mardlik, shijoat, tirishqoqlik kabi ezgu fazilatlarni maromiga etkazib ko‘rsatiladi.

Adabiyotshunos U.Normatov qayd qilganidek: “Badiyat asosidagi eng asosiy o‘zgarish shundan iboratki, san‘at, adabiyot, adabiyotshunoslik yakka hokim iskanjasidan xalos bo‘ldi, san‘at va adabiyotning erkin, xilma-xil falsafiy-estetik o‘zanlar bo‘ylab rivojlanishi uchun keng yo‘l ochildi. Eng muhimi, qadimiy va ilg‘or zamonaviy qadriyatlarni ardoqlash, ularni yangi asosda qaror toptirish bosh masalaga aylanmoqda”. Darhaqiqat, badiiy adabiyotdagi tasvir usulidagi o‘zgarishlarga jahon adabiyotidagi mavjud an‘analar ham o‘z ta‘sirini ko‘rsatishi tabiiy, albatta.

Sakllanib kelgan badiiy nasriy asarlarda inson va ijtimoiy muhit o‘rtasidagi ziddiyatlar turfa xil ohanglarda o‘z ifodasini topadi. Badiiy adabiyot yaralibdiki, yaxshilik va yovuzlik, adolat va adolatsizlikni turli vositalar, ramzlar, majozlar orqali ifodalashga intiladi. Mavjud ziddiyatlar hech bir insonni chetlab o‘tmaydi. U ko‘pincha uzoq muddat o‘zaro birga bo‘ladigan inson va inson, inson va muhit, inson botinidagi ziddiyatlar zamirida sodir bo‘ladi. Odatda shunday tasavvurlar mavjudki, konflikt – bu doim tahdid, dushmanlik, araz, tushunmovchilik uyg‘otadigan salbiy hodisa sifatida namoyon bo‘ladi. Aslida esa, inson tafakkuridagi evrilishlar, jamiyatdagi ziddiyatlar konflikt vositasida poetik ifoda qilinadi.

Normurod Norqobilov asarlariga murojaat qilinganda, uning barcha nasriy asarlari roman, qissa, hikoyalarda badiiy konfliktning asar syujetiga mahorat bilan singdirilgani kuzatiladi. “G‘animlar” qissasi bu fikrga yorqin misol bo‘ladi. Asardagi voqealar oddiy qishloq hayoti bilan chambarchas bog‘liq. Inson va nabotot olami dialektik birlikda yashab kelgani singari, adib majoziy obrazlar orqali hayotiy ziddiyatlarni ifodalashga harakat qiladi: “Suyukli iti Dikkiquloq o‘ldirib ketilgandan so‘ng, g‘azabi ko‘kka o‘rlagan Sarvar, itning qotili bo‘lmish Yoldor bo‘rining jonini olmoqqa qat‘iy ahd qildi. Shu tog‘da yo sen turasan, yo men, deya bor ovozda baqirdi” [3,125-bet]. Sardordagi nafrat hissi, sevimli itining Yoldor bo‘ri tomonidan o‘ldirilishidan boshlanadiki, bu esa har ikkisi o‘rtasidagi ziddiyatni yuzaga chiqaradi. Inson qalbidagi iztiroblarni yozuvchi asar syujetiga mahorat bilan singdirib yuboradi. Konfliktlar, insonlarning o‘zaro bir-biriga ta‘sir ko‘rsatishi, o‘zaro munosabatlar jarayonida vujudga kelishi bilan bir qatorda, muhitning ta‘sirida obraz tabiatining shakllanishini ham kuzatish mumkin.

Badiiy asardagi konflikt hodisasi faqat insonlar o‘rtasida mavjud bo‘lib qolmay balki, bir insonning o‘zida, ya‘ni botinida ham mavjud bo‘ladi. SHuning uchun badiiy asar tarkibida konfliktning bir qancha ko‘rinishlari farqlanadi. Bu haqida adabiyotshunos olim H.Umurov quyidagicha yozadi: “Psixologik (ruhiy) konflikt qahramon qalbidagi hissiyotlar,

tushunchalar, ojiz va kuchli jihatlar kurashidir. Ijtimoiy konflikt – asar qahramonlari bilan ular yashayotgan sharoit o‘rtasidagi kurash. Shaxsiy – intim konflikt – bir-biriga qarama-qarshi xarakterlar, guruhlar o‘rtasidagi kurash” [4, 45-bet].

Badiiyatdagi ijtimoiy konflikt – bu taraflardan biri ikkinchisi bilan qarshilik yoki ochiq kurashga kirgan holati sifatida qaraladi. Ijtimoiy konfliktlar bilan bir qatorda konfliktning ijtimoiy-psixologik va psixologik kategoriyalari ham ajratiladi. Konfliktning asosiy ko‘rinishlari yozuvchining yuqorida qayd qilgan qissasida mahorat bilan o‘z aksini topgan: “Bularda faqat jasad bor, fahm-farosatdan zig‘ircha yo‘q, deydi. Tulkisimon Dikkiquloqni esa dunyodagi barcha itlardan afzal ko‘radi. Bunda bor yo‘g‘i zabon yo‘q, qolgan hamma narsani odamday ilg‘aydi, odamday fahmlaydi, ishonmasangiz sinab ko‘ring” [2, 125-126-betlar]. Bu talqinlardan ko‘rish mumkinki, Sarvar o‘z itidagi xislatlarni sanar ekan, botinida o‘zi bilan o‘zi kurashadi. Ruhiy konflikt asar obraz tabiatini yoritishga asos bo‘lgan.

Yozuvchi Normurod Norqobilovning ko‘plab asarlarida hayvonlar insoniy fazilat, fahm-farosat bilan ko‘rsatiladi. Gohida itlar yoki bo‘rilar bilan inson o‘rtasidagi ziddiyatlarida ongli mavjudot atalmish odamning tubanlashgani ko‘rinadi. Har qanday konfliktning qamrov doirasi juda keng bo‘lib, ichki va tashqi holatlarga, omillarga, hayot voqeligiga bog‘liqdir. Bu holatlar qanchalik o‘zgaruvchan va o‘ziga xos bo‘lishini asardagi voqealar rivoji namoyon qiladi. Shuning uchun badiiy matndagi konflikt predmeti deganda, tomonlar o‘rtasida ob‘ektiv jihatdan mavjud bo‘lgan yoki biror maqsadni ko‘zlab yuzaga keltirilgan muammolar majmuasi tushuniladi.

#### FOYDALANILGAN ADABIYOTLAR:

- 1.Каримов Х. Истиклол даври адабиёти. –Тошкент, “Янги нашр” нашриёти. 2010 йил. – 420 Б.
- 2.Норқобилов Н. Бекатдаги оқ уйча. –Тошкент, Шарқ нашриёти, 2000 йил. – 468 Б.
- 3.Норқобилов Н. Ғанимлар. Қисса. Қаранг: Бўрон кўпган кун. Қисса ва ҳикоялар. – Тошкент, Шарқ, 2007. – 288 Б.
- 4.Умуров Х. Сайланма. 4 томлик. 2-том. – Тошкент, Фан, 2010. – 360 Б.
- 5.N.A.Normamatovich. International Jurnal on Orange Technologies. 3(3), 71-76, 2021.
- 6.N.A.Normamatovich, J.Elmira. Notel thinking and artistik conflict in shoyim butayev’s novels. International Jurnal on Orange Technologies 2 (6), 1011-1022, 2021.
- 7.N.A.Normamatovich. Features of Symbolic Interpretation. International Jurnal on Orange Technologies 3(3), 71-76, 2021.

---

8.N.A.Normamatovich. Artistic thought in the process of globalization and logical consistency. International Journal of social science Interdisciplinary Research. 2023.

1. Ikromjon, Y., & Shaxnoza, P. L. (2022, November). UMUMIY O‘RTA TA‘LIM MAKTABLARIDA JISMONIY TARBIYA O‘QITUVCHISI KASBINING O‘ZIGA XOS XUSUSIYATLARI VA TALABLARI. In E Conference Zone (pp. 67-78)..

2. Yo‘ldashev, I. (2023). UMUMTA‘LIM MAKTABLARIDA O‘QUVCHILARNI JISMONIY TARBIYA O‘QITUVCHISI KASBIGA QIZIQISHINI SHAKLLANTIRISH SAMARADORLIGINI OSHIRISH SHARTLARI VA METODLARI. THEORY AND ANALYTICAL ASPECTS OF RECENT RESEARCH, 2(15), 39-45.

3. Yo‘ldashev, I. (2023). O‘quvchilarni kasb-hunarga samarali yo‘naltirish pedagogik-psixologik, ijtimoiy muammo sifatida. Formation of psychology and pedagogy as interdisciplinary sciences, 2(19), 7-15.

**“BOZOR” ROMANI RAMZ VA MAJOZ IFODASI****Nazarova Nilufar Ne’mat qizi***Toshkent Kimyo xalqaro universiteti, Samarqand filiali boshlang‘ich ta’lim**2-kurs talabasi***A.N.Nasirov***Ilmiy rahbar: prof.*

Mustaqillik davri nasri o‘zbek adabiyotida tub burilishlarni yuzaga chiqarish imkonini yaratdi. Bu davr adabiyoti sharq va g‘arb ijodiy an‘analarini o‘zida mujassamlashtirgan davr adabiyotini shakllanishiga ham bevosita xizmat qildi. Adabiyotshunos Qozoqboy Yo‘ldoshev qayd qilganidek: “Davr va adabiyot munosabati g‘oyat murakkab muammodir. Chunki zamonning asosiy belgisi uning tinimsiz harakatdaligi, o‘zgarib turishi bo‘lsa, asl adabiyotning bosh xususiyati uning o‘zi yaratgan zamonga qaraganda ko‘proq yashashga intilishi, barqarorroq bo‘lishga urinishidir” (1, 15-bet).

Haqli ravishda qayd qilinganidek, adabiyotning turfa ohanglarda taraqqiy etishi ham asosan istiqloq yillariga to‘g‘ri kelishini alohida ta’kidlash joizdir. Istiqloq davriga kelib adabiyotimizda shunday salmoqli badiiy poetik asarlar maydonga keldiki, bu davr yutuqlarini hech qanday dalillar bilan inkor etib bo‘lmaydi. Har bir davrning o‘ziga xos talqinlari bo‘lgani kabi istiqloq yillariga kelib badiiyat mezonlarining ifoda shakllarida yangicha talqinlar maydonga keldi.

To‘g‘ri, biz bu bilan o‘tgan asardagi asarlarda yangilanish, poetik ifodadagi o‘zgarishlarning mavjudligini inkor etmoqchi emasmiz. Chunki, har qanday yangilikning kurtaklari mavjud ediki, faqat shu xususiyat teranroq badiiy matndan o‘rin olganligini ham qayd etmoqchimiz.

Istiqloq yillariga kelib badiiy adabiyot, dunyoni tushinish va tushintirish, inson psixologiyasi, xalq saviyasini yuksaltirishga intilish adabiy jihatdan yangilanish bosqichiga qadam qo‘yganligini ham qayd etish lozim deb hisoblaymiz.

Mustaqillik davri adabiyotida turfa xil janrlar taraqqiyoti o‘zgarishlar etakchilik qilmoqda. Bu o‘zgarishlar ham shkl, ham mazmun jihatdan mukammallashib borayotganligi qayd qilingan fikrlarni isbotlaydi. O‘z navbatida, jamiyatning barcha sohalarida kuzatilayotgan demokratik yangilanish-millatning ozodlik, o‘z taqdirini o‘zi belgilash yo‘lidagi intilishlari adabiyotshunoslik tizimi oldiga ham muhim vazifalarni, muammolarni ko‘ndalang qo‘ydi.

Adabiyotshunos olim U.Normatov qayd etganidek: “Yangi o‘zbek adabiyoti mamlakat, xalq hayoti, davrning ijtimoiy-siyosiy voqealari bilan mustahkam aloqadorlikda tug‘ildi, shakllandi va rivojlandi. Ko‘p asrlik tariximizda so‘z san‘atiga bu qadar yaqin aloqada bo‘lgan emas” (2, 8-bet).

Hayotning murakkab qirralarini badiiy talqin etish jarayonida ham ramziylik, majoziylik yetakchilik qila boshladi. “Bozor” romanida yozuvchi qo‘llagan shartli ramziy uslublar Nafsning jonli mahluq-badiiy obraz sifatida talqin etishi, olam va jamiyat soat murvatiga o‘xshab betinim harakatdagi bozor ramzida berilishi, jon talvasasida yotgan bozorboshini kimdir chaqirib kelishi – ilohiy tushuncha Azroil ekanligini anglashdir (3,84-bet) degan fikrlar ham qayd qilingan. Fikrlardan ko‘rinadiki, o‘zbek adiblari g‘arb so‘z san‘atining ilg‘or tajriba va etakchi tamoyillarini, milliy an‘analarga bo‘ysindirgan holda, badiiyatga singdirayotganligidan dalolat beradi.

Shu nuqtaiy nazardan, milliy istiqlol davri o‘zbek romanlarining taraqqiyotiga quyidagi omillar o‘z ta‘sirini ko‘rsatganligini kuzatish mumkin: milliy istiqlol natijasida yuzaga kelgan badiiy so‘z va ijod erkinligi, oldingi davr o‘zbek romanlarining mantiqiy davomiyligi va vorsiyligi bilan izohlash mumkin. Adabiyotshunos Yo‘ldosh Solijonov esa roman haqida quyidagi mulohazalarni o‘rtaga tashlaydi: “Bozor” romanida bozor timsoli inson hayotining ramzi sifatida namoyon bo‘ladi” (4, 4-bet). Ramziylik romanning asosiy xususiyati ekanligini alohida ta‘kidlab, o‘tishining o‘ziyoq, roman poetikasidagi o‘ziga xos xususiyat ekanligidan dalolat beradi.

Xurshid Do‘stmuhammadning shartli-ramziy badiiy talqin yo‘lida yaratilgan noan‘anaviy romanlari milliy istiqlol davri romanchiligimizda shakllanayotgan va yangilanayotgan o‘zbek romani janriga ijobiy ta‘sirini ko‘rsatar ekan, zamon bilan hamnafas roman janri talabidan kelib chiqib, o‘zbek romanchiligida o‘ziga xos uslubiy yo‘nalishni yuzaga chiqaradi.

Milliy istiqlol davri romanchiligida ravnaq topayotgan an‘anaviy romanlar qatorida, noan‘anaviy romanlar ham taraqqiyot sari yuzlandi. Janr taraqqiyoti noan‘anaviy romanlar misolida ochib berilar ekan, tub islohatlar ta‘sirida yashayotgan zamonda yangicha ruh, yangicha tafakkur hosilasi o‘laroq, yangi-yangi romanlarni yuzaga kelishiga zamin hozirladi.

Muallif butun jamiyat tasvirini qamrab olish uchun epik turning keng imkoniyatiga ega bo‘lgan roman janriga murojaat qiladi. Bundan tashqari, hayot modelini badiiy talqin etish uchun majoziy-falsafiy tasvir tamoyillariga tayanadi. Umuman olganda, adib bozor orqali hayotning ramziy shaklini tasvirladi.

Jamiyat modelini turli ramziy obrazlar orqali ifoda etish adabiyot uchun yangilik emas edi, ammo yozuvchi bu borada original ramzga murojaat etadi-insonlar ijtimoiy hayotida muhim o‘rin tutuvchi bozor timsolidan foydalanadi. “Odamlarning ichini ko‘rib, tomosha qilib yurish borasida bozordan qulayroq joy yo‘q dunyoda. Bozor-dunyo...” (5, 11-bet).

Bu borada Fozilbekning bozor haqidagi mulohazalari ham e‘tiborga molikdir: “Bozorni anglab yetmog‘imiz darkor!... Bozor hyech zamonda o‘zgarishdan to‘xtamagan, lekin bozorning o‘zgarishlariga yarasha odamlar ham o‘zgargan, o‘zgarishga moslashishga ulgurishgan. Endi esa oddiy odam tugul, sizni bizga o‘xshash yetti pushti bozorchi o‘tganlar

ham o‘zgarishda, yaniglanishda bozordan anchagina orqoda qolib ketyapti” (5, 37-38-betlar).

Ko‘rinadiki, asar qahramonlari ham zamonga xos tafakkur yuritadi, yanigcha qarashlar bilan atrofiga bir qur nazar tashlaydi, mulohazalaydi, tushunganidek harakat qiladi. Badiiy asarda qahramonning ruhiyati tasvirisiz kitobxonning ishonch va e‘tiborini qozonib bo‘lmaydi. Ayniqsa, bugungi zamonaviy romanlarda davrga xos shaxslarining xarakterini yaratish yozuvchidan alohida mahorat talab etadi.

Xullas, “Bozor” romanida majoz va ramz asosida, davrning shiddatli voqealari, inson ruhiyatidagi, sizimlaridagi kechinmalarni badiiy talqin etganligini kuzatish mumkin. Adib roman suyujetini shakllantirishda ham bu poetik xususiyatlardan unumli foydalanadiki, bu esa asar qahramonlarining nomlanishida ham namoyon bo‘lgan.

#### FOYDALANILGAN ADABIYOTLAR:

1. Йўлдошев Қ. Ёنيқ сўз. – Тошкент, “Янги аср авлоди” 2006. 15-бет.
2. Норматов У. Янги давр ўзбек адабиёти. – Тошкент, “Университет”, 2007. 8-бет.
3. Пардаева З. Бадий-эстетик тафаккур ривожии ва ўзбек романчилиги. – Тошкент, “Янги аср авлоди”, 2002. 84-бет.
4. Солижонов Й. “Бозор” романида рамзийлик // Ўзбекистон адабиёти ва санъати. 2000. 8-декабрь.
5. A. Nasirov Artistic chronotope interpretation in Odil Yakubov’s novels. *Akademica: An International multidisciplinary Research journal* ISSN 222-49, 2020.
6. Nasirov A. Odil Yoqubovning “Ulug‘bek xazinasii” romanida obrazlar yaratish. *Uluslarsi Turk Lehçe Araştırmaları Dergisi (TÜRKLAD)* 4(2), 200-205, 2020.
7. N.A. Normamatovich. *International Journal on Orange Technologies*. 3(3), 71-76, 2021.
8. N.A. Normamatovich, J. Elmira. Novel thinking and artistic conflict in Shoyim Butayev’s novels. *International Journal on Orange Technologies* 2 (6), 1011-1022, 2021.
9. N.A. Normamatovich. Features of Symbolic Interpretation. *International Journal on Orange Technologies* 3(3), 71-76, 2021.
10. N.A. Normamatovich. Artistic thought in the process of globalization and logical consistency. *International Journal of social science Interdisciplinary Research*. 2023.

## YOSHLARNI VATANPARVARLIK RUHIDA TARBIYALASH MASALALARI

**Tojiboev Muzaffar Tursunpo‘latovich***Farg'ona davlat universiteti Harbiy ta'lim fakulteti o'qituvchisi*

**Annotatsiya:** *Mazkur maqolada mamlakatimizda yosh avlodni Vatanga muhabbat ruhida tarbiyalash, yoshlarda vatanparvarlik hissini shakllantirishga oid tushunchalar, qarashlar haqida so'z boradi.*

**Kalit so'zlar:** *vatanparvarlik, san'at sohasi, estetik ehtiyojlar, madaniy-ma'rifiy faoliyat.*

Mamlakatimiz mustaqillikka erishgandan so'ng ma'naviy-ma'rifiy ishlarga davlatimiz siyosatining muhim ustivor masalalaridan biri sifatida qarala boshladi. Yurtimizda mustaqillik shamollari esa boshlagan davrdanoq, kishilar ongi, dunyoqarashi, tafakkuri, maqsad va intilishlarida, bir so'z bilan aytganda ma'naviy- mafkuraviy olamida, ruhiy tabiati va hatto qiyofasida ulkan o'zgarishlar paydo bo'la boshladi. Chunki, mustaqillik erkinlik, milliylik, vatanparvarlik darvozalarini ochib, insonlarni ezgulik sari boshladi. Davlatimiz rahbari Sh.Mirziyoyev – Mustaqillik yillarida mamlakatimizda yoshlarni vatanparvarlik, milliy an'ana va qadriyatlarimizga hurmat ruhida tarbiyalash, ma'naviy etuk va jismonan sog'lom barkamol avlodni voyaga yetkazish, ularning huquq va manfaatlarini himoya qilish borasida muayyan ishlar amalga oshirildi. Shu bilan birga, sohadagi vaziyat va amalga oshirilgan tadbirlar tahlili yoshlarning keng qatlamlariga daxldor bo'lgan dolzarb masalalar, ayniqsa, uyushmagan yoshlarning hayotda o'z o'rnini topishi uchun munosib sharoit yaratish, ularni har tomonlama qo'llab quvvatlash, kasbga yo'naltirish va bandligini ta'minlash, tashabbuslarini rag'batlantirish borasidagi ishlar talab darajasida tashkil etilmaganidan dalolat bermoqda», - deb bu borada qilishimiz lozim bo'lgan ishlar haqida aniq vazifa va ko'rsatmalarni berib o'tdilar. Bu so'zlar zamirida hali oldimizda bu sohada juda ko'p ishlarni qilishimiz lozimligini hayotni o'zi isbotlamoqda. – Maqsadimizga erishish yangi demokratik jamiyatni qurish, islohatlarning taqdirini qanday kuchlarga ega ekanliklarimizga, yoshlarimiz qanday madaniy va professional saviyaga erishganligiga, qanday g'oyalarga e'tiqod qilishiga, ma'naviy jihatdan qanchalik boyishiga bog'liqdir»- deydi O'zbekiston Respublikasi birinchi Prezidenti Islom Karimov. Shu bois yoshlarning ma'lumot olish imkoniyatini oshirish, milliy umuminsoniy tiklanish g'oyasini amalga oshirishga qodir yangi avlodni tarbiyalash eng muhim vazifalarimizdan biridir. Shuning uchun bugungi kunda o'zbek xalqining asrlar davomida shakllangan umuminsoniy ma'naviyatini va milliy qadriyatlarini singdirish yoshlarni vatanparvar, barkamol inson qilib tarbiyalashda muhim ahamiyat kasb etadi. Mamlakatimizda yosh avlodni Vatanga muhabbat ruhida tarbiyalash madaniyat va san'at sohasining asosiy masalalaridan biri sifatida

qaralmoqda. Chunki, madaniyat va san'at jamiyat hayotining muhim ajralmas qismi bo'lib, u inson ruhiyatiga kuchli ta'sir ko'rsatish imkoniyatiga ega.

Milliy Vatanparvarlik haqida so'z borganda, bu o'zbek xalqining qoniga singib ketgan iymon, insof, mehr-muhabbat, oqibat, shavqat, or-nomus, ona yurtiga, o'z eliga sadoqat ahloqiyma'naviy qadriyatlar, g'oyalar, qarashlar yig'indisi tushuniladi. Ta'lim muassasalarida ham Vatanparvarlik tuyg'usini shakllantirish, tarbiyalash ta'limining asosiy mazmunini tashkil etmoqda. Vatanparvarlik his-tuyg'ularini shakllantirishda O'zbekistonning davlat ramzlari bayroq, gerb, madhiya, o'zbek tili, Konstitutsiya va boshqa shu millatga, shu zaminga xos, mos bo'lgan tuyg'ular, fazilatlar o'tkazilayotgan madaniy-ma'rifiy faoliyatda o'z aksini topmoqda. Yoshlarni vatanparvarlik ruhida tarbiyalash masalasi davlat darajasidagi masalalardan bo'lganligi bois, bunday maqsadlarga aniq rejalashtirilgan yo'l xaritalarida belgilangan vazifalardan iborat ishlarni hayotga tatbiq etish orqali amalga oshirish maqsadga muvofiqdir.

Vatanparvarlik mavzusida juda ko'p olim-u ulamolarimizning ijod namunalari-yu, bu haqdagi fikrlari bizgacha yetib kelgan. Amir Temur, Alisher Navoiy, Muhammad Zaxiriddin Bobur, Mirzo Ulug'bek va boshqa ajdodlarimizning ijod namunalari hozirgi kungacha, ya'ni bizning zamonamizda ham o'ziga xos o'rin egallagan bo'lib, yoshlar tarbiyasida ibrat, namuna sifatida qo'llanib kelinmoqda.

Vatan tushunchasini har kim har xil ma'noda, o'zining tushunish darajasida talqin qiladi. Bu - insonning tug'ilgan, kindik qoni to'kilgan joydir, bolalik, yoshlik davri o'tadigan, ta'lim-tarbiya topadigan, safar qilsa, mudom qo'msaydigan joydir. Vatanni sevish, uning ravnaqi yo'lida xizmat qilish, uni yomon ko'zdan, qora kuchlardan himoya qilish, uning sha'nini himoya qilish - bularning barchasi siz-u bizning oldimizda turgan mas'uliyatli vazifalardandir. Vatan tushunchasini, uni sevish, ardoqlash, himoya qilish tuyg'usi nafaqat insonda, balki hayvonot olamida ham kuzatish mumkin. Baliq suvga, hayvon o'zining iniga, hasharot uyasiga intiladi. O'sha tafakkur qilmaydigan jonzorlar ham, hasharotlar ham o'zining uyini taniydi, uni quradi,

unda jufti bilan yashab, naslini davom ettiradi, zarur paytda uni himoya qiladi. Shunday ekan, aqlu zakovat, tafakkur ato etilgan, borliqdagi mavjudotlarning gultoji bo'lgan insonda esa bu tuyg'u yuksak darajada rivojlangan bo'lishi lozim. Shiddat bilan rivojlanib borayotgan davrda mamlakatimizda amalga oshirilayotgan ishlar ko'lami kundan-kunga kengayib bormoqda. Davlatimiz rahbarining sayi-harakatlari, tashkibuslari bilan yurtimiz hayotida misli ko'rilmagan darajadagi taraqqiyotning pog'onalarini ko'rib guvohi bo'lib turibmiz. Insonlarning tinchhotirjam yashashi, ularning manfaatlarini himoya qilish, yurtimizni jahon arenasiga chiqarish, obro'yini ko'tarish, Prezidentimizning ta'birlari bilan aytganda, «xalqni rozi qilish» yo'lida qilinayotgan barcha ishlar, islohotlar jamiyatimiz taraqqiyotida muhim strategik masala sifatida qaralmoqda. O'zbekistonni yanada rivojlantirishning Harakatlar Strategiyasida belgilangan beshta ustivor yo'nalishlari



mazmunida ham shu yurtda yashayotgan xalqimizning moddiy va ma'naviy ehtiyojlarini qondirish, ularning farovon turmush tarzini yaxshilash, yurtimizning jahon hamjamiyati oldida nufuzi, obro'yini oshirish va boshqa masalalar turibdi. Bunday ulug' ishlarni amalga oshirishda vatanparvarlik tuyg'usi kuchli insonlarning fidoiyligi muhim ahamiyat kasb etadi. "Vatan" - arabcha so'zdan olingan bo'lib, - «Ona yurt» degan ma'noni anglatadi.

Vatan insonning kindik qoni to'kilgan, avlod va ajdodlari tug'ilgan joyi, ijtimoiy muhiti va inson, uning hayoti va ma'naviy tushunchalarni anglatadi. -Vatanparvarlik - deganda Vatanga sadoqat, unga xizmat qilish, yurt tinchligini asrash, Vatan ravnaqi uchun faol bo'lishga undaydigan ma'naviy - axloqiy fazilatlar tushuniladi. Vatanparvarlik - ota-bobolarimizdan meros qolgan zaminni sevish, yurtning o'tmishi va kelajagi, xalq urfodatlarini, kuy-qo'shiqlarini, qadriyatlarini asrash va rivojlantirish demakdir».

Yoshlar tarbiyasi masalasi davlatimiz siyosatining hozirgi kunda eng muhim strategik vazifalaridandir. Yoshlar tarbiyasi tarbiyalash va ularning shaxsini har tomonlama kamol toptirish barcha umumta'lim maktablari zimmasiga yuklatilgan. Bu vazifalar o'quvchilarda barcha qobiliyatni o'sishiga, ijodiy intilishni vujudga keltirishga asosiy omil bo'lib hisoblanadi. Ilg'or g'oyalarni davrimizda roy berayotgan o'zgarishlarni, shuningdek, tarixiy mavzularni zamonaviy ruhda tushuntirish o'g'il va qizlarda g'oyaviy e'tiqodni ma'naviy dunyoqarashni tarbiyalash uchun boy manba bo'lib hisoblanadi. Shundagina yosh avlod ruhiga his-hayajonli ta'sir ko'rsatadigan ularda mardlik, jasurlikni, tashabbuskorlikni tarbiyalaydigan mustahkam milliy tarbiya tizimi tarkib topadi. Vatanparvarlik tushunchasi ko'pincha harbiy faoliyatga nisbatan ishlatiladi. Bir jihatdan olib qaralganda, bu to'g'ri. Ammo, biz bu tuyg'uni faqat harbiylarga nisbatan ishlatsak, biz vatanparvarlikning tor ma'noda qo'llagan bo'lamiz.

#### FOYDALANILGAN ADABIYOTLAR:

1. Ikromjon, Y., & Shaxnoza, P. L. (2022, November). UMUMIY O 'RTA TA'LIM MAKTABLARIDA JISMONIY TARBIYA O 'QITUVCHISI KASBINING O 'ZIGA XOS XUSUSIYATLARI VA TALABLARI. In E Conference Zone (pp. 67-78)..

2. Yo'ldashev, I. (2023). UMUMTA'LIM MAKTABLARIDA O 'QUVCHILARNI JISMONIY TARBIYA O 'QITUVCHISI KASBIGA QIZIQISHINI SHAKLLANTIRISH SAMARADORLIGINI OSHIRISH SHARTLARI VA METODLARI. THEORY AND ANALYTICAL ASPECTS OF RECENT RESEARCH, 2(15), 39-45.

3. Yo'ldashev, I. (2023). O 'quvchilarni kasb-hunarga samarali yo 'naltirish pedagogik-psixologik, ijtimoiy muammo sifatida. Formation of psychology and pedagogy as interdisciplinary sciences, 2(19), 7-15.

4. Po'latova, S. (2023, November). KASB-HUNAR MAKTABLARIDA VOLEYBOL SEKSIYASI ISHINI REJALASHTIRISH. In Conference on Digital Innovation:" Modern Problems and Solutions".

5. Po'latova, S. (2023, November). O ‘QUVCHILARDA JISMONIY TARBIYA VA SPORT BO ‘YICHA MUNTAZAM MASHG ‘ULOTLARGA BARQAROR QIZIQISH VA KO ‘NIKMALARNI TARBIYALASH. In Conference on Digital Innovation:" Modern Problems and Solutions".

**ICHKI ISHLAR ORGANLARI XODIMLARI BILAN BIRGALIKDA  
ZAMONAVIY PSIXOLOGIK BILIMLARDAN FOYDALANGAN XOLDA  
PSIXOKORREKSIYON MASHG‘ULOT SIFATIDA TRENNINGLAR  
O‘TKAZISHNING MOXIYATI**



**J.G. Tursumatov**

*O‘zbekiston Respublikasi Icki Ishlar Vazirligi  
Akademiyasi 3-o‘quv kursi kursanti*

**Annotatsiya:** *Xodimlar psixologik tayyorgarligining xususiyatini belgilovchi markaziy bo‘g‘in, o‘zak uni o‘tkazish usullaridir. Bu o‘rinda operativ xizmat vazifalarini samarali bajarishga imkon beruvchi psixologik tayyorgarlik rivojlantiriladigan va uning zarur darajasiga erishishga yordam beradigan usullar nazarda tutiladi. So‘nggi vaqtlarda psixologik tayyorgarlikni tashkil etishda ichki ishlar organlari xodimlarining kasbiy psixologik treningidan foydalanish borgan sari ko‘proq ahamiyat kasb etmoqda. Kasbiy psixologik trening xodim shaxsining kasbiy muhim xislatlarini samarali rivojlantirishga imkon beruvchi maqsadga qaratilgan mashqlar tizimidir.*

**Kalit So‘zlar:** *Xodim, shaxs, muammo, stress, trenning, korreksiya, agressiya, buyrug‘, frustratsiya, ro‘lli o‘yin, ta‘lim, extiyoj.*

Yurtimizda xususan, Ichki ishlar organlari tizimida olib borilayotgan keng ko‘lamli islohatlar natijasida psixologik xizmatning fuqorolar hamda xodimlar orasidagi ta‘siri oshdi. O‘zbekiston Respublikasi Prezidentining “Ichki ishlar organlarini xalqchil professional tuzilmaga aylantirish va aholi bilan yanada yaqin hamkorlikda ishlashga yo‘naltirish bo‘yicha qo‘shimcha chora-tadbirlar to‘g‘risida” 2023-yil 20-yanvardagi

PQ–10-son qaroriga muvofiq O‘zbekiston Respublikasi Ichki ishlar vazirining “Ichki ishlar organlari faoliyatini psixologik ta‘minlashning sifat jihatdan yangi tizimini joriy etish to‘g‘risida” gi 185 – sonli buyrug‘i qabul qilindi. Ushbu buyrug‘da mutaxassis psixologlarni tayyorlash va ularning malakasini oshirish, ular tomonidan olib boriladigan trenning mashg‘ulotlar, xodimning xizmat davomidagi psixologik xolatini aniqlashga yordam

beradigan metodik test va so'rovnomalar ro'yxati keltirilgan bo'lib, ushbu metodikalar yordamida xodimlar tomonidan sodir etilayotgan jinoyat va huquqbuzarliklarni bartaraf etiladi va ularni oldi olinadi.

Shaxsni individual, o'ziga xos shaxs - ma'lum bir tarixiy davrning ijtimoiy rivojlanishining mahsuli bo'lib, unga xos individual, biologik va ijtimoiy jihatdan aniqlangan psixikaning xususiyatlari va sifatlari bilan ta'riflanishi mumkin. Lekin inson nafaqat inson, balki organizm hamdir. Shuning uchun, yuqoridagi ta'rifni aniqlab, shuni aytish kerakki, shaxs - bu ong tashuvchisi sifatida e'tirof etish maqsadga muvofiq bo'lishi mumkin.

Shaxs o'ziga xos xususiyatlarning individual funktsional tuzilishiga ega. Individual shaxs xususiyatlari, odatda xususiyatlar deb ataladi, o'zgarishlarga duchor bo'ladi (turmush sharoitlari, tarbiya, patologik jarayon va boshqalar). Shuning uchun ular odatda faqat tuzilish haqida emas, balki shaxsiyatning dinamik tuzilishi haqida gapirishadi.

Kasbiy psixologik trening usullari operativ xodim uchun zarur bo'lgan xislatlar, ko'nikmalar va mahoratni samarali shakllantirish va rivojlantirishga imkon beradi.

Bilish xislatlari treningiga kasbiy xotira, kasbiy kuzatuvchanlikni rivojlantirish va kasbiy idrok tajribasini to'plash bo'yicha treninglar, kasbiy ziyalikni rivojlantirish bo'yicha mashqlar kiritiladi.

Kommunikativ trening psixologik aloqa va ishonchli munosabat o'rnatish, operativ qiziqish uyg'otuvchi shaxslarga psixologik ta'sir ko'rsatish ko'nikmalarini egallashni bildiradi.

Xodimlar operativ xizmat vazifalarini bajarish jarayonida turli rollarni bajarishlariga to'g'ri keladi. Boshqa qiyofaga kirish, o'z xatti-harakatlarini niqoblash

va asoslash qobiliyati ichki ishlar organlari xodimlari kasbiy mahoratining zaruriy tarkibiy qismi bo'lib, unda tegishli xislatlarni shakllantirish uchun rolga kirish treningi katta ahamiyat kasb etadi. Rolga kirish ko'nikmalari rol' gimnastikalari, ya'ni nutqqa va nutqsiz vositalarga tegishli rolga mos tashqi ifodali belgilar bag'ishlash, ushbu vositalarni qo'llashda improvizatsiya qilish qobiliyatini rivojlantirishga qaratilgan maxsus mashqlarni bajarish orqali rivojlantiriladi.

Hissiy-irodaviy jarayonlarni boshqara olish ko'nikmalarini egallash uchun psixologik boshqaruv mashqlaridan foydalaniladi. Bu mashqlar shaxsning hissiy holatlarini boshqarishga, ortiqcha asabiy zo'riqishni bartaraf etishga, xodimning faoliyatida muayyan ijobiy kayfiyat yaratishga imkon beruvchi o'zini o'zi boshqarishning eng oddiy usullaridan foydalanish ko'nikmalarini egallashga qaratilgan. Ushbu guruhga autogen mashqlar, irodaviy o'zini o'zi boshqarish usullarini boshqarishni egallash ham kiritilgan.

Psixotexnik o'yinlar xodimlarni psixologik tayyorlashning samarali usuli bo'lib, o'yin tarzidagi xatti-harakatlarni bajarish orqali muayyan xislatlarni shakllantirish uchun qo'llaniladi. Psixotexnik o'yinlar psixologik jihatdan amaldagi vaziyatlarga yaqin bo'lgan,

haqiqatda mavjud bo‘lgan vaziyatlarni qaror toptirishga asos bo‘ladigan muayyan ro‘llarni, o‘zaro harakatlarni bajarishni nazarda tutadi.

Psixologik tayyorgarlik usullariga operativ xizmat faoliyati sharoitlari va qiyinchiliklarini psixologik modellashtirish ham kiritiladi. Bu operativ xizmat faoliyatining haqiqiy sharoitlariga yaqin bo‘lgan tashqi va ichki (psixologik) sharoitlarni yaratishga imkon beruvchi yo‘llar, usullar va vositalar majmuasidir.

Kasbiy psixologik treningni amalga oshirishda uni tashkil etishning muayyan prinsiplariga suyanish zarur. Quyidagilar umumiy prinsiplardir:

- treningning ilmiy asoslanganligi va maqsadga muvofiqligi;
- treningning kasbiy yo‘nalganligi;
- uni o‘tkazishda muntazamlilik va ketma-ketlik;
- ta‘lim oluvchilarning ongliligi va faolliligi; tayyorgarlik ko‘rishning barcha uchun

osonligi.

Treningning kasbga yo‘nalganligi tayyorgarlik vazifalari va mazmunining xodimlar kasbiy faoliyatining xususiyatlari va ular duch keladigan psixologik qiyinchiliklardan kelib chiqib maksimal darajada aniqlik kiritilishida ifodalanadi. SHuningdek, ana shundan kelib chiqib o‘quv vazifalari, usullari, ob‘yektlarini tanlash, shart-sharoitlari va harakatlarni imitatsiya qilish zarur.

Kasbiy psixologik treningni o‘tkazishda muntazamlilik va ketmaketlik yangi bilim, ko‘nikma va uquvlar avvalgilarining asosida egallanganda, avvalgilari esa rivojlantirishni talab etganda psixologik tayyorgarlikni o‘tkazishda qat‘iy mantiqiy aloqa bo‘lishini talab etadi. Bunda oddiydan murakkabga, sinalgandan sinalmaganga tomon borish; mashqqiluvchilarning haqiqiy bilimlarini va avvalgi mashg‘ulotlarda erishgan natijalarini to‘liq hisobga olgan holda katta, ammo bajarsa bo‘ladigan qiyinchiliklarni yaratish zarur. Ushbu mashg‘ulot topshiriqlari (vazifalari, sur‘ati, sharoitlari va sh.k.)dagi qiyinchiliklar avvalgilaridan biroz ko‘proq bo‘lgani ma‘qul. Agar mashqqiluvchi, harakat qilishiga qaramay, vazifani umuman bajara olmayotgan bo‘lsa, qiyinchilikni kamaytirish lozim.

Ta‘lim oluvchilarning ongliligi va faolligi printsipi xodimlarning o‘z qobiliyatlarini takomillashtirib borishlari, bilim olishlarini faollashtirish, psixologik tayyorgarlik bo‘yicha mashg‘ulotlarga barqaror qiziqishlarini shakllantirishga qaratilgan ongli faoliyatini ta‘minlashdan iborat. Mashqqiluvchi nimani va qanday tartibda bajarish kerakligini aniq tushunib olishi zarur. Bunda harakatni egallash sur‘atlari va darajasi hamda amaliyotda bajarish samaradorligi oshadi.

Tayyorgarlik ko‘rishning osonligi prinsipi psixologik tayyorgarlikni xodimlarning zarur bilimlar hamda talab etilayotgan ko‘nikma va uquvlarni o‘z aqliy va jismoniy kuchlarini muayyan darajada zo‘riqtirish evaziga ongli ravishda o‘zlashtira olishlari uchun qulay tarzda tashkil etish va o‘tkazishni talab etadi.

Kasbiy psixologik treningni samarali tashkil etishning muhim shartlaridan biri xodimlarning o‘z imkoniyatlarini, kasblari uchun muhim shaxsiy xislatlarining rivojlanganlik darajasini bilishlaridir. Bu esa xodimga tayyorgarlik dasturini to‘g‘ri belgilash, o‘z kuchlarini kerakli yo‘nalishda jamlash imkonini beradi. Bu borada xodimga o‘z psixologik imkoniyatlarini yaxshiroq bilish imkonini beradigan muayyan oddiy psixodiagnostik usullardan foydalanish katta yordam berishi mumkin. Mazkur qo‘llanmaning birinchi ilovasida har qanday xodim foydalanishi mumkin bo‘lgan bir qator psixodiagnostik usullar berilgan. I Bob bo‘yicha xulosalar

Tadqiqot ishimizning birinchi bobida ichki ishlar organlari xodimlari psixologik trening tushunchasi va uni namoyon bo‘lishining psixologik-pedagogik asoslariga oid fikrlar keltirilgan. Unga ko‘ra, quyidagi xulosalarni shakllantirish mumkin: demak xodimlarning xizmat davomida mavjud ijtimoiy me‘yorlarning buzilishga, xizmat davomida va jamiyatda o‘zi yoki uning atrofida qilgan aziyat chekishiga, va bunday xodimlar bilan psixologik trening mashg‘ulotlarini olib borish ushbu metodlar asosida ma‘lum maqsad va vazifalarga erishishdir. SHuni alohida takidlash kerakki, shaxsda bunday xulq-atvor shakllanishining bir necha bosqichlarini ko‘rsatish mumkin:

1. ehtiyojlarning dolzarbligi - ya‘ni qaysidir ehtiyojni qondirish nihoyatda zarur bo‘lib qoladi.
2. motivlarning vujudga kelishi va rivojlanishi.
3. maqsad qo‘yilishi.
4. maqsadga erishish yo‘llarini tanlash.
5. natijani oldindan tasavvur etish-prognoz.
6. qaror qabul qilish va ijro etish kabi bosqichlarda yuzaga kelishini fan doirasi hamda real hayotdandan olib qaraydigan bo‘lsak haqiqatga zid kelmasligi barchamizga aniq va ravshandir.

Bundan tashqari, ichki ishlar organlari xodimlari faoliyatida psixologik trening o‘tkazish va xodimlar bilan metodikalar olib borish va ushbu metodikalarni xulosalari bilan oshkora va nooshkora malum qilish.

#### FOYDALANILGAN ADABIYOTLAR:

1. O‘zbekiston Respublikasining Konstitutsiyasi. – T, 2023.
2. O‘zbekiston Respublikasi Oliy Majlisining «Huquqbuzarliklar profilaktikasi to‘g‘risida»gi 2014 yil 14 may qonuni O‘zbekiston Respublikasi qonun hujjatlari to‘plami. – 2014. – №20. – 221-m.
3. O‘zbekiston Respublikasining «Voyaga yetmaganlar o‘rtasida nazoratsizlik va huquqbuzarliklarning profilaktikasi to‘g‘risida»gi qonuni (2010 yil 29 sentyabr’).
4. Karimov I.A. Biz kelajagimizni o‘z qo‘limiz bilan quramiz. T.7. – T., 1999.

- 
5. Karimov I. A. O‘zbek xalqi hech qachon, hech kimga qaram bo‘lmaydi. T.13. – T., 2005.
  6. Kriminalogya. Maxsus qism. (I. Ismailov, Q.R. Abdurasulov).
  7. Voyaga yetmaganlar jinoyatchiligining kriminalagik tavsifi va oldini olish. ( B.A.Umirzoqov. )
  8. Deviant xul-atvor psixologiyasi. (I.M. Hakimova)
  9. B.R.Kadirov “Способности и склонности” .
  10. Voyaga yetmaganlar o‘rtasida nazoratsizlik va huquqbuzarliklarning profilaktikasi to‘g‘risida”gi qonun.
  11. Voyaga yetmaganlarning g‘ayriijtimoiy xatti-harakatlarga jalb etishning profilaktikasini tashkil etish. ( Sh.R.G‘ofurov )

**PROFILAKTIKA INSPEKTORINING VOYAGA YETMAGANLAR O‘RTASIDA  
NAZORATSIZLIK VA HUQUQBUZARLIKLAR PROFILAKTIKASI  
FAOLIYATINI TASHKIL ETISH TARTIBI.**

**Mirzayev Fazliddin Ilyosjon O‘g‘li**

*O‘zbekiston respublikasi iiv akademiyasi kursanti*

*Mirzo ulug‘bek tumani turon mfy yoshlar yetakchisi*

**Annotatsiya:** *Maqolada profilaktika inspektorining voyaga yetmaganlar va yoshlar o‘rtasida huquqbuzarliklar profilaktikasi faoliyatining tushunchasi, asosiy xususiyatlari, mazkur faoliyatni tartibga soluvchi normalar va ularni qo‘llash amaliyoti tahlil qilinib, faoliyatni takomillashtirishga doir taklif va tavsiyalar yoritib berilgan.*

**Annotation:** *The article analyzes the concept, main features of the preventive activities of the preventive inspector for minors and young people, the norms governing the activities in question and the practice of their application, and highlights suggestions and recommendations for improving activities.*

**Tayanch so‘zlar:** *huquqbuzarlik sodir etishga moyil bo‘lgan voyaga yetmaganlar, g‘ayriijtimoiy xulq-atvor, huquqbuzarlik, huquqbuzarliklar profilaktikasi, qonun, nizom, ichki ishlar organlari, profilaktik hisob.*

Bugungi kunda respublikamiz miqiyosida huquqbuzarliklar va jinoyatlarning keskin kamayaishiga olib kelganligi kishi dilini quvontiradi. Albatta, tinchlik bu eng ulug‘ va bebaho nemat isoblanadi lekin ushbu nematning ham qadriga yetmasdan o‘zining sodir etayotgan hatti-harkatlari bilan jamiyat rivojiga qolaversa, mahalla ko‘y qo‘niqo‘shni olidida uyat va or-nomus bilan bosh ko‘tarib yurgvnlr bugungi kunda yo‘q emas oramizda. Bu kabi huquqbuzarliklar va jinoyatlarning oldin olish va ularga qarshi kurashishda samarli usul hamda vositalarni ko‘llab kelayotgan Ichki ishlar oragnalari xodimlari nafaqat bu harakatlarining oqibati bilan ularni sabab va sharoitalari eng asosiysi barvaqt profilaktikasi bilan shug‘lanib kelishmoqda. Ayniqsa, sodir etilayotgan huquqbuzarliklar va jinoyatlarning ko‘p qismi voyaga yetmaganlar va yoshlar o‘rtasida sodir etilayotganligi kishi ko‘ngilini bevosita ranjitadi desak yanglishmagan bo‘lmiz. Asosan, oilalardagi nosog‘lom muhit va yoshlar tarbiyasining buzilishi bu sohadagi tizimli va dolzarb muommolarini hal jtishni talab etmoqda. Malumki, farzand tarbiyasi masalasiga jiddiy hamda har doimgi etibor talab etiladi. Xususan, yurtboshimiz Shavkat Mirziyoyev bu borada quyidagicha fikrlarini bildiradilar: «Bola ota ona qo‘lida bir omonatdir deydi buyuk allomalarimiz. Ularning taqdiri, kelajagi haqiqatan ham omonat ekanini bugungi hayot har tomonlama isbotlamoqda. Agar farzandimizga to‘g‘ri tarbiya bermasak, har kuni, har daqiqada uning yurish-turishi, kayfiyatidan ogoh bo‘lib turmasak, ularni ilmu hunarga



o‘rgatmasak, munosib ish topib bermasak, bu omonatni boy berib qo‘yishimiz hech gap emas. Biz ko‘pincha bolam maktabda, o‘qishda yoki chet elda ishlayapti, deb hotirjam yuramiz. Lekin bizning bunday soddaligimiz, beparvoligimizdan dushmanlar makkorallik bilan foydalanmoqda. Bizning jonu jahonimiz bo‘lgan farzandlarimiz dushmanlar qo‘lida qurolga aylanib qolsa, buning uchun avvalo kim aybdor O‘zimiz emasmi? Bunga nimaning hisobidan erishamiz? Tarbiya, tarbiya va faqat tarbiya hisobidan. Lekin tarbiya degani faqat maktab tarbiyasidan emas. Hozir hammamiz bor aybni maktabga ag‘darib qolishga o‘rganib qolganmiz. Mahalla, oila va keng jamoatchilik-chi? Bir bolaga yetti mahalla ham ota, ham ona degan maqolning haqiqiy manosini anglyadigan vaqti keldi. Anglab, shu asnoda yashaydigan vaqt keldi. Albatta, bu kabi dolzarb masalalarni hal etmasak bizning ertangi kelajagimiz bo‘lgan farzandlarmizni huquqbuzarlik va jinoyat yo‘liga kirib qolishiga o‘zimiz zamign yaratib bergan bo‘lib qolamiz. Bu kabi masalalarni barpvaqt oldni olish va ularning sabab-sharoitlarini aniqlash va ularni bartaraf etish yuzasidan Ichki ishlar organlarining Voyaga yetmaganlar va yoshlar o‘rtasida huquqbuzarliklar profilaktikasi inspektorlari faoliyati tashkil etildagan bo‘lib, ular jamiyatda adashib huquqbuzarlik va jinoyat yo‘liga kirgan yoshlar va voyaga yetmaganlar tomonidan sodir etiladigan huquqbuzarliklarini tizimli ravishda o‘rganib bosqichma-bosqich ishlarni amalga oshiradilar. Voyaga yetmaganlar va yoshlar o‘rtasida huquqbuzarliklar profilaktikasi inspektorlari o‘z faoliyatini tashkil etish yo‘nalishlarida quyidagi vazifa va vakolatlarni amalga oshiradilar. Ular o‘z faoliyatini voyaga yetmaganlar qarovsizligi va nazoratsizligi, ular o‘rtasida huquqbuzarlik va jinoyatchilikni oldini olish, otaonalik burchlarini bajarmasdan, farzand tarbiyasiga salbiy ta’sir ko‘rsatuvchi ota-onalar yoki ularning o‘rnini bosuvchi shaxslarni aniqlash, ularga nisbatan .qonuniy choralar ko‘rish borasida ichki ishlar idoralarining boshqa xizmatlari, davlat idoralari, nodavlat hamda jamoat tashkilotlarining ko‘magiga tayangan holda ishlarni tashkil qiladi va olib boradi. Voyaga yetmaganlar tomonidan sodir etilgan huquqbuzarliklar, jinoyatlar to‘g‘risida tegishli davlat idoralari, jamoat tashkilotlari, voyaga yetmaganlarning o‘qish va ish joylariga va ularning ota-onalari yoki o‘rnini bosuvchi shaxslarning ish joylariga xabarnomalar yuborib, salbiy holatlarni keltirib chiqaruvchi shart-sharoitlarni bartaraf qilish borasida takliflar kiritadi. Voyaga yetmaganlar va yoshlar o‘rtasida sodir etilayotgan huquqbuzarliklar, g‘ayriijtimoiy xatti-harakatlar tahlillaridan kelib chiqib, ular orasida «O‘quvchi», «Davomat», «O‘smir», «G‘amxo‘rlik» kabi huquqbuzarliklarning maxsus profilaktik tadbirlari idoraviy normativ hujjatlar asosida ishlab chiqiladi va amalga oshiriladi. Huquqbuzarliklar yoki boshqa g‘ayriijtimoiy xatti-harakatlar sodir etgan, shuningdek nazoratsiz va qarovsiz qolgan voyaga yetmaganlar bilan O‘zbekiston Respublikasining «Voyaga yetmaganlar o‘rtasida nazoratsizlik va huquqbuzarliklarning profilaktikasi to‘g‘risida»gi qonunining «Yakka tartibdagi profilaktika ishini tashkil etish» bobi talablari asosida yakka tartibda profilaktika

ishi tashkil etiladi. Ushbu holatda yakka tartibda profilaktika ishi olib borilayotgan shaxslarga nisbatan ushbu Nizomning 2–ilovasiga muvofiq profilaktika ishi yuritiladi.

O‘ziga nisbatan yakka tartibdagi profilaktika ishi olib boriladigan voyaga yetmaganlar O‘zbekiston Respublikasining «Huquqbuzarliklar profilaktikasi to‘g‘risida» gi qonunni asoslariga ko‘ra, ularga nisbatan profilaktika ishi ochiladi va Ichki ishlar vazirining boshqa idoraviy normativ-huquqiy hujjatlari asosida yuritiladi. O‘zbekiston Respublikasi hududida ta’limning uzluksizligi, umumiy, o‘rta va o‘rta maxsus ta’limining majburiyligi haqida voyaga yetmaganlar va ota-onalar o‘rtasida targ‘ibot-tashviqot ishlari olib boriladi. Majburiy ta’limdan bosh tortgan voyaga yetmaganlar aniqlanib, voyaga yetmaganlar ishlari bo‘yicha idoralararo komissiyalari orqali o‘qishga qaytarish choralari ko‘riladi. Voyaga yetmaganlar va yoshlarni Vatanga muhabbat, vatanparvarlik, milliy va umuminsoniy qadriyatlarga hurmat ruhida tarbiyalashga, terrorizm, diniy ekstremizm, zo‘ravonlik va shafqatsizlik g‘oyalaridan himoyalashga yo‘naltirilgan tizimli profilaktik chora-tadbirlar qonun hujjatlarida belgilangan tartibda amalga oshiriladi. Huquqbuzarliklar profilaktikasi bo‘linmalarining voyaga yetmaganlar va yoshlar orasida huquqbuzarliklar profilaktikasi yo‘nalishidagi faoliyati Bosh boshqarmaning voyaga yetmaganlar va yoshlar o‘rtasida huquqbuzarliklar profilaktikasini tashkil etish bo‘limi tomonidan uslubiy ta’minlanadi. Voyaga yetmaganlar va yoshlar o‘rtasida huquqbuzarliklar profilaktikasi ishlarining ahvoli bo‘yicha oliy va o‘rta–maxsus ta’lim, Xalq ta’limi vazirliklari, O‘zbekiston Yoshlar ittifoqi markaziy kengashi va boshqa manfaatdor idoralar bilan o‘zaro hamkorlik va axborot almashinuvi ta’minlanadi. Huquqbuzarliklar profilaktikasi bo‘linmalarining yoshlarga oid davlat siyosati sohasidagi vakolatlari:

- yoshlarga oid davlat siyosati sohasidagi davlat dasturlarini, hududiy va boshqa dasturlarni ishlab chiqish hamda amalga oshirishda ishtirok etadi; yoshlarning huquqiy ongi va huquqiy madaniyatini yuksaltirishga;

- doir faoliyatda ishtirok etadi; yoshlar o‘rtasida huquqbuzarliklar profilaktikasini amalga oshiradi, shu jumladan huquqbuzarliklarning sodir etilishi sabablarini va bunga imkon berayotgan shart–sharoitlarni aniqlaydi, bartaraf etadi; yosh fuqarolarni ijtimoiy reabilitatsiya qilish va ijtimoiy ;

- moslashtirish chora–tadbirlarini ko‘radi; yoshlarga oid davlat siyosatini ro‘yobga chiqarishda ishtirok etuvchi va boshqa organlar va muassasalar bilan hamkorlik qiladi.

Huquqbuzarliklar profilaktikasi bo‘linmalari qonun hujjatlariga muvofiq boshqa vakolatlarni ham amalga oshirishi mumkin. Huquqbuzarliklar profilaktikasi bo‘linmalarining voyaga yetmaganlar o‘rtasida nazoratsizlik va huquqbuzarliklarning profilaktikasi sohasidagi vakolatlari voyaga yetmaganlar bilan huquqbuzarliklarning yakka tartibdagi profilaktika ishini olib boradi, qidiruv e’lon qilingan voyaga yetmaganlarni, shuningdek ijtimoiy jihatdan xavfli ahvolda bo‘lgan voyaga yetmaganlarni aniqlashga doir chora–tadbirlarni amalga oshiradi hamda belgilangan tartibda ularni voyaga yetmaganlar

o‘rtasida nazoratsizlik va huquqbuzarliklarning profilaktikasini amalga oshiruvchi tegishli organlarga yoki muassasalarga yuboradi, voyaga yetmaganlarni huquqbuzarliklar yoki boshqa g‘ayriijtimoiy xatti– harakatlarni sodir etishga jalb qilayotgan yoxud voyaga yetmaganlarga nisbatan boshqa g‘ayrihuquqiy qilmishlar sodir etayotgan shaxslarni, shuningdek voyaga yetmaganlarni ta‘minlash, tarbiyalash va ularga ta‘lim berish bo‘yicha o‘z majburiyatlarini bajarishdan bo‘yin tovlayotgan yoki lozim darajada bajarmayotgan yoxud voyaga yetmaganlarning xulq–atvoriga salbiy ta‘sir ko‘rsatayotgan yoki ular bilan shafqatsiz muomalada bo‘layotgan ota–onalarni yoki ota–ona o‘rnini bosuvchi shaxslarni aniqlaydi hamda ularga nisbatan qonun hujjatlarida nazarda tutilgan ta‘sir choralarini qo‘llash to‘g‘risida tegishli davlat organlari va boshqa tashkilotlarga takliflar kiritadi, voyaga yetmaganlarning, ularning ota–onasi yoki ota–ona o‘rnini bosuvchi shaxslarning, shuningdek boshqa shaxslarning voyaga yetmaganlarning huquqlari, erkinliklari va qonuniy manfaatlari buzilishi bilan bog‘liq shikoyatlari va arizalarini ko‘rib chiqadi, huquqbuzarliklar yoki boshqa g‘ayriijtimoiy xatti–harakatlar sodir etgan voyaga yetmaganlarga nisbatan qonun hujjatlarida nazarda tutilgan ta‘sir choralarini qo‘llash to‘g‘risida voyaga yetmaganlar o‘rtasida nazoratsizlik va huquqbuzarliklarning profilaktikasini amalga oshiruvchi tegishli organlar va muassasalarga takliflar kiritadi, voyaga yetmaganlarni ijtimoiy–huquqiy yordam ko‘rsatish markazlariga yoki ixtisoslashtirilgan o‘quv–tarbiya muassasalariga belgilangan tartibda joylashtirish uchun ularga taalluqli hujjatlarni tayyorlaydi, voyaga yetmaganlarning nazoratsizligi, qarovsizligi, huquqbuzarliklari yoki boshqa g‘ayriijtimoiy xatti–harakatlari faktlari, shuningdek ularga imkon berayotgan sabablar va shart–sharoitlar to‘g‘risida tegishli davlat organlari hamda boshqa tashkilotlarni xabardor qiladi, huquqbuzarliklar yoki boshqa g‘ayriijtimoiy xatti–harakatlar sodir etgan voyaga yetmaganlarni, shuningdek nazoratsiz va qarovsiz qolgan voyaga yetmaganlarni qonun hujjatlarida nazarda tutilgan hollarda va tartibda ichki ishlar organlariga olib boradi, bu haqda zudlik bilan ushbu Nizomning 3–ilovasiga muvofiq shaklda bayonnoma tuzadi hamda voyaga yetmaganlar keltirilganligi haqida ularning ota– onasini yoki ota–ona o‘rnini bosuvchi shaxslarni xabardor qiladi, voyaga yetmaganlarning yashash, o‘qish (ish) joyidagi ta‘lim, madaniy–ko‘ngilochar, sport–sog‘lomlashtirish muassasalarida, boshqa tashkilotlarda, to‘garaklar va klublarda voyaga yetmaganlar bilan olib borilayotgan tarbiyaviy ishlarning ahvolini o‘rganadi, voyaga yetmaganlarning huquqbuzarliklar yoki boshqa g‘ayriijtimoiy xatti–harakatlar sodir etishiga imkon berayotgan sabablar va shart–sharoitlarni bartaraf qilish to‘g‘risida tegishli davlat organlariga hamda boshqa tashkilotlarga takliflar kiritadi, voyaga yetmaganlarning huquqbuzarliklari yoki boshqa g‘ayriijtimoiy xatti–harakatlari to‘g‘risidagi materiallarning tegishli organlar va muassasalar tomonidan ko‘rib chiqilishida ishtirok etadi, voyaga yetmaganlar tomonidan sodir etilgan huquqbuzarliklar va boshqa g‘ayriijtimoiy xatti–harakatlarning, voyaga yetmaganlarni ta‘minlash, tarbiyalash va ularga

ta'lim berish bo'yicha o'z majburiyatlarini bajarishdan bo'yin tovlayotgan yoki lozim darajada bajarmayotgan yoxud ularning xulq-atvoriga salbiy ta'sir ko'rsatayotgan yoki ular bilan shafqatsiz muomalada bo'layotgan ota-onalar yoki ota-ona o'rnini bosuvchi shaxslarning hisobini yuritadi, shuningdek statistika hisobotini tuzish uchun zarur bo'lgan axborotni yig'adi va umumlashtiradi, yetim bolalar hamda ota-ona qaramog'idan mahrum bo'lgan bolalarni joylashtirishda vasiylik va homiylik organlariga ko'maklashadi. Voyaga yetmaganlar o'rtasida huquqbuzarliklarni keltirib chiqaruvchi sharoitlar va sabablarni aniqlash hamda bartaraf etish borasidagi ishlar O'zbekiston Respublikasi Prezidentining 2017 yil 14 martdagi PQ-2833-son qarori bilan tashkil etilgan voyaga yetmaganlar ishlari bo'yicha respublika idoralararo komissiyasi hamda voyaga yetmaganlar ishlari bo'yicha hududiy idoralararo komissiyalar bilan hamkorlikda amalga oshiriladi .

Voyaga yetmaganlar va yoshlar o'rtasida nazoratsizlik va huquqbuzarliklar profilaktikasi qonuni talablariga ko'ra Ichki ishlar organlarining voyaga yetmaganlar o'rtasida huquqbuzarliklarning profilaktikasi bo'linmalari Ichki ishlar organlarining voyaga yetmaganlar o'rtasida huquqbuzarliklarning profilaktikasi bo'linmalari o'z vakolatlari doirasida: yakka tartibdagi profilaktika ishini olib boradi; qidiruv e'lon qilingan voyaga yetmaganlarni, shuningdek ijtimoiy jihatdan xavfli ahvolda bo'lgan voyaga yetmaganlarni aniqlashga doir chora-tadbirlarni amalga oshiradi hamda belgilangan tartibda ularni voyaga yetmaganlar o'rtasida nazoratsizlik va huquqbuzarliklarning profilaktikasini amalga oshiruvchi tegishli organlarga yoki muassasalarga yuboradi; voyaga yetmaganlarni huquqbuzarliklar yoki boshqa g'ayriijtimoiy xatti-harakatlarni sodir etishga jalb qilayotgan yoxud voyaga yetmaganlarga nisbatan boshqa g'ayrihuquqiy qilmishlar sodir etayotgan shaxslarni, shuningdek voyaga yetmaganlarni ta'minlash, tarbiyalash va ularga ta'lim berish bo'yicha o'z majburiyatlarini bajarishdan bo'yin tovlayotgan yoki lozim darajada bajarmayotgan yoxud voyaga yetmaganlarning xulq-atvoriga salbiy ta'sir ko'rsatayotgan yoki ular bilan shafqatsiz muomalada bo'layotgan ota-onalarni yoki ota-ona o'rnini bosuvchi shaxslarni aniqlaydi hamda ularga nisbatan qonun hujjatlarida nazarda tutilgan ta'sir choralarni qo'llash to'g'risida tegishli davlat organlari va boshqa tashkilotlarga takliflar kiritadi; voyaga yetmaganlarning, ularning ota-onasi yoki ota-ona o'rnini bosuvchi shaxslarning, shuningdek boshqa shaxslarning voyaga yetmaganlarning huquqlari, erkinliklari va qonuniy manfaatlari buzilishi bilan bog'liq shikoyatlari va arizalarini ko'rib chiqadi; huquqbuzarliklar yoki boshqa g'ayriijtimoiy xatti-harakatlar sodir etgan voyaga yetmaganlarga nisbatan qonun hujjatlarida nazarda tutilgan ta'sir choralarni qo'llash to'g'risida voyaga yetmaganlar o'rtasida nazoratsizlik va huquqbuzarliklarning profilaktikasini amalga oshiruvchi tegishli organlar va muassasalarga takliflar kiritadi; voyaga yetmaganlarni ijtimoiy-huquqiy yordam ko'rsatish markazlariga yoki ixtisoslashtirilgan o'quv-tarbiya muassasalariga belgilangan tartibda joylashtirish uchun ularga taalluqli hujjatlarni tayyorlaydi; voyaga yetmaganlarning nazoratsizligi, qarovsizligi,

huquqbuzarliklari yoki boshqa g‘ayriijtimoiy xatti-harakatlari faktlari, shuningdek ularga imkon berayotgan sabablar va shartsharoitlar to‘g‘risida tegishli davlat organlari hamda boshqa tashkilotlarni xabardor qiladi; huquqbuzarliklar yoki boshqa g‘ayriijtimoiy xatti-harakatlar sodir etgan voyaga yetmaganlarni, shuningdek nazoratsiz va qarovsiz qolgan voyaga yetmaganlarni qonun hujjatlarida nazarda tutilgan hollarda va tartibda ichki ishlar organlariga olib boradi, bu haqda zudlik bilan bayonnoma tuzadi hamda voyaga yetmaganlar keltirilganligi haqida ularning ota-onasini yoki ota-ona o‘rnini bosuvchi shaxslarni xabardor qiladi; voyaga yetmaganlarning yashash, o‘qish (ish) joyidagi ta’lim, madaniy-ko‘ngilochar, sport-sog‘lomlashtirish muassasalarida, boshqa tashkilotlarda, to‘garaklar va klublarda voyaga yetmaganlar bilan olib borilayotgan tarbiyaviy ishlarning ahvolini o‘rganadi; voyaga yetmaganlarning huquqbuzarliklar yoki boshqa g‘ayriijtimoiy xatti-harakatlar sodir etishiga imkon berayotgan sabablar va shartsharoitlarni bartaraf qilish to‘g‘risida tegishli davlat organlariga hamda boshqa tashkilotlarga takliflar kiritadi; voyaga yetmaganlarning huquqbuzarliklari yoki boshqa g‘ayriijtimoiy xatti-harakatlari to‘g‘risidagi materiallarning tegishli organlar va muassasalar tomonidan ko‘rib chiqilishida ishtirok etadi; voyaga yetmaganlar tomonidan sodir etilgan huquqbuzarliklar va boshqa g‘ayriijtimoiy xatti harakatlarning, voyaga yetmaganlarni ta’minlash, tarbiyalash va ularga ta’lim berish bo‘yicha o‘z majburiyatlarini bajarishdan bo‘yin tovlayotgan yoki lozim darajada bajarmayotgan yoxud ularning xulq-atvoriga salbiy ta’sir ko‘rsatayotgan yoki ular bilan shafqatsiz muomalada bo‘layotgan ota-onalar yoki ota-ona o‘rnini bosuvchi shaxslarning hisobini yuritadi, shuningdek statistika hisobotini tuzish uchun zarur

bo‘lgan axborotni yig‘adi va umumlashtiradi; yetim bolalar hamda ota-ona qaramog‘idan mahrum bo‘lgan bolalarni joylashtirishda vasiylik va homiylik organlariga ko‘maklashadi. Ichki ishlar organlarining voyaga yetmaganlar o‘rtasida huquqbuzarliklarning profilaktikasi bo‘linmalari qonun hujjatlariga muvofiq boshqa vakolatlarni ham amalga oshirishi mumkin. Takidlash joizki, ichki ishlar organlarining Voyaga yetmaganlar va yoshlar o‘rtasida huquqbuzarliklar profilaktikasi inspektorlari tomonidan Voyaga yetmaganlar va yoshlar o‘rtasida huquqbuzarliklarni profilaktikasi va ularni barvaqt oldini olish bo‘yicha dastavval ular istiqomat joylarida profilaktik tadbirlarini amalga oshirishlari lozim hisoblanadi yakka tartibdagi suhbatlar, rasmiy ogohlartirishlar va tarbiyaviy tasir choralari amalga oshirish, ular bo‘sh vaqtlarini mazmunli o‘tkazishlari va bandligini taminlash choralari taminlashlari lozim. Voyaga yetmaganlar va yoshlar o‘rtasida huquqbuzarliklar profilaktikasi inspektorlari bugungi kunda hal etilishi lozim bo‘lgan muhim vazifalardan biri voyaga yetmaganlar va uyshmagan yoshlar bilan ishlash ular tomondan sodir etilyotgan huquqbuzarliklarni sabab va sharoitlarini tahlil qilish ularni bartaraf etish hamda oldini olish yuzasidan eng avvalo har bir oiladagi asosan bugungi kunda ota-onalik muomala layoqtini o‘z hatti-xarakterlarin bilan cheklaydigan jamiyatda o‘rnatilgan qonunlarga nisbatan

nosamimiy munosabatda bo‘layotgan oilalarni dastaavval mahalla hamda o‘zni o‘zi boshqarish organlari bilan ishlovga olish kerak hisoblanadi.

Mamlakatimizda voyaga yetmaganlar huquqlari va erkinliklarini taminlash, farzandlarimizning qonuniy huquqlarini muhofaza etish, eng muhimi, barkamol avlod tarbiyalash masalasi davlat siyosati darajasiga ko‘tarilgan. O‘zbekiston Respublikasining Konsitutsiyasi voyaga yetmaganlar va yoshlar huquqlarini himoya qilish oliy yurid kuchga ega bo‘lib, unga asosan davlat fuqarolarning Qonsitutsiya va qonunlarda mustahkamlangan huquqlari va erkinliklarini taminlaydi. Xususan, O‘zbekiston Respublikasining yoshlari Konsitutsiya va qonun hujjatlarida mustahkamlab ko‘yilgan ijtimoiy-iqtisodiy, siyosiy va shaxsiy huquq hamda erkinliklardan to‘liq foydalanadilar.

Ushbu islohotlar va jarayonlar bola huquqlari va erkinliklarini davlat tomonidan kafolatlovchi yana bir alohida huquqiy hujjatning qabul qilishini zaruratga aylantirdi. Bundan tashqari qishloqlar, ovullar va mahallalardagi kriminogen vaziyatni, huquqbuzarliklarning sodir etilish sabablari va ularga imkon beruvchi shart-sharoitlarni o‘rganadilar ularda voyaga yetmaganlarning va yoshlar ishtiroklari qay darajada ekanligini tahlil qiladi, shuningdek o‘rganish natijalari bo‘yicha yuqori turuvchi ichki ishlar organlariga tegishli ma‘lumot va takliflarni taqdim etadilar, huquqbuzarliklarni aniqlash va ularga chek qo‘yish, huquqbuzarliklarning sodir etilishi sabablari va ularga imkon beruvchi shart-sharoitlarni bartaraf etish bo‘yicha maxsus profilaktik chora-tadbirlarni, shuningdek, huquqbuzarliklarni sodir etishga moyil shaxslar bilan profilaktika ishlarini amalga oshiradilar, o‘quvchilarining ta‘lim muassasalaridagi davomatini nazorat qiladilar, ijtimoiy xavfli holatda bo‘lgan va ta‘lim muassasalariga qatnamaydigan voyaga yetmaganlar va yoshlar, shuningdek, ushbu toifadagi shaxslarning ota-onalari bilan profilaktika ishlarini olib boradilar, taqiqlangan tashkilotlar hamda terrorchilik, ekstremistik va boshqa g‘ayriqonuniy va buzg‘unchilik yo‘nalishidagi guruhlar faoliyatiga aloqador shaxslarni aniqlaydilar, o‘rnatilgan tartibda profilaktik hisobga olishni, shu jumladan, huquqbuzarliklar, ularni sodir etgan shaxslar va huquqbuzarliklardan jabrlanganlar hisobini yuritadilar.

Voyaga yetmaganlar va yoshlar o‘rtasidagi jinoyatlarni aniqlash va fosh etish hamda surishtiruv, tergov va sud organlaridan yashirinib yurgan, jinoiy jazodan bo‘yin tovlayotgan, bedarak yo‘qolgan shaxslarni hamda qonun hujjatlarida nazarda tutilgan holatlarda boshqa shaxslarni qidirish, shuningdek, shaxsi noma‘lum murdalarning shaxsini aniqlash bo‘yicha tezkor qidiruv tadbirlarini amalga oshirishga ko‘maklashadi. Aholi bilan muntazam ravishda mavjud muammolarni o‘rganish va ularni hal etishning maqbul yo‘llarini aniqlashga qaratilgan uchrashuvlar o‘tkazib boradilar.

Mahalliy davlat hokimiyati organlari, fuqarolarning o‘zini o‘zi boshqarish organlari va boshqa manfaatdor tashkilotlarga huquqbuzarliklarning sodir etilishi sabablari hamda ularga imkon beruvchi shart-sharoitlarni bartaraf etishga qaratilgan, shu jumladan, infratuzilmani rivojlantirish va yoshlarning bo‘sh vaqtini mazmunli o‘tkazishlarini tashkil etish yuzasidan

takliflar kiritadilar. Davlat organlari, jamoat va boshqa tashkilotlar rahbarlariga voyaga yetmaganlar va yoshlar o‘rtasidagi huquqbuzarliklarning sodir etilishi sabablari hamda ularga imkon beruvchi shart-sharoitlarni bartaraf etish bo‘yicha taqdimnomalar kiritadilar.

Huquqbuzarliklardan jabrlangan, g‘ayriijtimoiy xulq-atvoriga ega, huquqbuzarliklar sodir etishga moyil hamda huquqbuzarlik sodir etgan shaxslarga hamda voyaga yetmaganlar va yoshlarga huquqiy, ijtimoiy, psixologik, tibbiy, pedagogik va boshqa turdagi yordamlarni ko‘rsatish, shuningdek ularga jamiyatda qabul qilingan xulq-atvor normalari va qoidalarini singdirishga qaratilgan choralarni amalga oshiradilar.

Huquqbuzarliklar profilaktikasi, fuqarolarning huquqiy ongi va madaniyatini oshirish, ularga qonunga hurmat hissini singdirish bo‘yicha tadbirlarni, shu jumladan, davlat organlari va tashkilotlari, fuqarolik jamiyati institutlari vakillarini jalb etgan holda, o‘tkazadilar. Jismoniy shaxslarni va yuridik shaxslarning vakillarini qabul qiladilar, ularning murojaatlarini, shu jumladan, tayyorlanayotgan yoki sodir etilgan huquqbuzarliklar haqidagi xabarlarini qonun hujjatlarida o‘rnatilgan tartibda ko‘rib chiqadilar. O‘qotar qurollarni saqlash qoidalariga rioya etilishini nazorat qilishga ko‘maklashadilar qolaversa, voyaga yetmaganlar va yoshlar tomonidan pirotexnika vositalarining hamda o‘q otar qurollardan noqonuniy ravishda foydalanish kabi holatlar yuzasidan profilaktik chora tadbirlarni olib boradi.

Doimiy yashash joyini uzoq muddatga tark etgan shaxslarni va yoshlarini aniqlaydilar va hisobini yuritadilar, ularning chet elda bo‘lish joylari va muddatlarini aniqlash yuzasidan qarindoshlari bilan muntazam ish olib boradilar, uzoq muddat mobaynida chet elda bo‘lib qaytgan shaxslar va yoshlar bilan profilaktik ishlarni amalga oshiradilar. Biriktirilgan hududdagi har bir oilani aylanib chiqadilar va ularni o‘rganadilar, notinch oilalarni aniqlaydilar, ular bilan profilaktik ishlar olib boradilar, shu jumladan, fuqarolarning o‘zini o‘zi boshqarish organlari bilan birgalikda ularning maishiy va boshqa muammoli masalalarini hal etishga ko‘maklashadilar. Ozodlikdan mahrum qilish bilan bog‘liq bo‘lmagan jinoiy jazoga mahkum qilingan shaxslar va voyaga yetmaganlar va yoshlar, shuningdek qamoqda saqlash bilan bog‘liq bo‘lmagan ehtiyot chorasi qo‘llanilgan shaxslar ustidan o‘rnatilgan tartibda nazoratni amalga oshiradilar, ular bilan profilaktik ishlar olib boradilar.

Jazoni ijro etish muassasalaridan ozod etilgan va ichki ishlar organlari ma‘muriy nazoratiga qo‘yilgan shaxslarga tarbiyaviyprofilaktik ta‘sir choralarni, ularga nisbatan qonun hujjatlarida nazarda tutilgan cheklovlar qo‘llashni amalga oshiradilar. Fuqarolar, ayniqsa, voyaga yetmaganlar va yoshlar o‘rtasida qonun hujjatlari talablariga rioya etish, huquqbuzarliklar profilaktikasi, jamoat tartibini saqlash va jamoat xavfsizligini ta‘minlash masalalarida tushuntirish ishlarini tashkil etadilar.

Doimiy va vaqtincha ro‘yxatda yoki turgan joyi bo‘yicha ro‘yxatda turmagan yoxud boshqacha tarzda pasport-viza rejimi talablarini buzgan holda yashayotgan shaxslarni

aniqlaydilar, fuqarolarning turar joylari ijarasi yoki ulardan tekin foydalanish to‘g‘risidagi shartnomalarning mavjudligini tekshiradilar. Turar joy egalari va xususiy mulkdorlar shirkatlari tomonidan uy-joy fondi va uy atrofi hududlaridan foydalanishda xavfsizlik qoidalariga, shu jumladan, ko‘p qavatli uylarning chordoq va yerto‘lari hamda boshqa qo‘shimcha bino va xonalardan foydalanishda xavfsizlik qoidalariga rioya etilishi bo‘yicha choralar ko‘radilar. Egasiz turar joylarni aniqlash va ularning saqlanishini nazorat qilish bo‘yicha qonun hujjatlarida belgilangan tartibda choralar ko‘radilar hamda u yerlarda voyaga yetmaganlar va yoshlarning maqsadsiz yig‘ilishlari yuzasidan doimiy ravishda habardor bo‘ladilar. Giyohvandlik vositalari, psixotrop moddalar va prekursorlarning noqonuniy aylanishi va iste‘mol qilinishi, alkogol va tamaki mahsulotlarining noqonuniy ishlab chiqarilishi va sotilishining oldini olish bo‘yicha tadbirlarni amalga oshiradi, pornografik mazmundagi mahsulotlar, fohishabozlik va OIV/OITSning, ayniqsa, voyaga yetmaganlar va yoshlar o‘rtasida yoyilishi hamda fohishaxonalarning saqlanishiga chek qo‘yish, ichki ishlar organlari sohaviy xizmatlarining ushbu yo‘nalishdagi ishlarini muvofiqlashtirish bo‘yicha tadbirlar o‘tkazadilar.

#### FOYDALANILGAN ADABIYOTLAR:

1. O‘zbekiston Respublikasining Konsitutsiyasi-2023
2. O‘zbekiston Respublikasi Jinoyat kodeksi 22.09.1994
3. O‘zbekiston Respublikasining Ma‘muriy javobgarlik to‘g‘risidagi kodeksi 22.09.1994
4. O‘zbekiston Respublikasining Jinoyat – ijroiya kodeksi 25.04.1997
5. O‘zbekiston Respublikasining “Ichki ishlar organlari to‘g‘risida”gi Qonuni 16.09.2016 O‘RQ-406
6. O‘zbekiston Respublikasining “Huquqbuzarliklar profilaktikasi to‘g‘risida”gi Qonuni 14.05.2014 O‘RQ-371
7. O‘zbekiston Respublikasining “Jazoni ijro etish muassasalaridan ozod qilingan ayrim toifadagi shaxlar ustidan ma‘muriy nazorat to‘g‘risida” gi Qonun 2.04.2019 O‘RQ-532
8. O‘zbekiston Respublikasi Prezidentining Qarori “ Ichki ishlar organlari huquqbuzarliklar profilaktikasi bo‘linmalari faoliyatini tubdan takomillashtirish chora-tadbirlari to‘g‘risida” gi PQ-2896 18.04.2017
9. O‘zbekiston Respublikasi Prezidentining Qarori “Ichkis ishlar organlarining jamoat xavfsizligini ta‘minlash va jinoyatchilikka qarshi kurashish sohasidagi faoliyatini yanada takomillashtirish bo‘yicha qo‘shimcha tashkiliy chora-tadbirlar to‘g‘risida” PQ-5050 2.04.2021
10. O‘zbekiston Respublikasi Vazirlar Mahkamasining Qarori “Mahalla huqu-tartibot maskanlari faoliyatini yanada takomillashtirish to‘g‘risida” VM-343 23.06.2022



**ОЗОДЛИКДАН МАҲРУМ ЭТИШ ЖОЙЛАРИДАН ОЗОД ЭТИЛГАН  
ШАХСЛАРНИ ИЖТИМОЙ МОСЛАШТИРИШДА ФУҚАРОЛИК ЖАМИЯТИ  
ИНСТИТУТЛАРИ БИЛАН ҲАМКОРЛИКНИНГ ЎЗИГА ХОС  
ХУСУСИЯТЛАРИ**

**А.Ш.Ўринбоев**

*ИИВ Академияси 3-ўқув курси*

*321-гуруҳ курсанти*

**Аннотация.** Ушбу мақолада Озодликдан маҳрум этиш жойларидан озод этилган шахсларни ижтимоий мослаштиришда фуқаролик жамияти институтлари билан ҳамкорликнинг ўзига хос хусусиятлари тўғрисида кўплаб тушунчаларга тариф берилган.

**Калит сўзлар:** озодликдан маҳрум этиш, ижтимоий мослаштириш, фуқаролик жамияти, маҳкум, инсон ҳуқуқлари.

Маълумки, миллий давлатчилигимиз тарихида илк бор шаҳарча, Фуқаролик жамиятининг муҳим бўғини бўлган қишлоқ, овул ва маҳалла фуқаролар йигинлари ўзини ўзи бошқаришнинг ҳудудий бирликлари сифатида Ўзбекистон Республикаси Конституциясининг 105-моддасида мустахкамлаб куйилди. Чунончи, Асосий Комусимизнинг мазкур моддасига асосан, шаҳарча, қишлоқ ва овулларда, шунингдек улар таркибидаги маҳаллаларда ҳамда шаҳарлардаги маҳаллаларда фуқароларнинг йигинлари ўзини ўзи бошқариш органлари ҳисобланади. Бошқача айтганда, «худудий тамойил бўйича яшаш жойларида - шаҳар, қишлоқ, овул ва маҳаллаларда ташкил қилинадиган йигин» сифатида эътироф этилди.

Албатта, фуқаролар жамияти институтининг ўзини ўзи бошқариш органи Ўзбекистон Республикаси Конституциясининг 105-моддасида мустахкамланганлиги давлат мустақиллиги ва сиёсий суверенитетига эришиш шароитида давлатчиликнинг миллий шакллари тиклаш, Ўзбекистон халқининг ижтимоий ҳаётидаги миллий анъаналар ва одатларидан янада тўлиқ фойдаланиш жараёнлари кўзатилаётганлигидан дарак беради, ўзини ўзи бошқариш тизимининг энг куйи маъмурий-худудий булақларда ва маҳаллаларда жорий қилинганлиги масал ага тўғри ёндашилганлигини кўрсатади. Аини пайтда мазкур соҳага оид муносабатларни такомиллаштириш учун конституциявий асос яратилганлигидан далолат беради.

Алоҳида таъкидлаш жоизки, 1993 йил 2 сентябрда илк маротаба қабул қилинган Ўзбекистон Республикасининг «Фуқароларнинг ўзини ўзи бошқариш органлари тўғрисида»ги Қонундан фаркли ўлароқ, 1999 йил 14 апрелда ҳамда 2013 йил 22 апрелда янги тахрирда қабул қилинган қонунларда шаҳарча, қишлоқ, овул ва

шаҳардаги маҳалла фуқаролар йиғинлари ҳамда шаҳарчадаги, қишлоқдаги ва овулдаги маҳалла фуқаролар йиғинининг ваколатлари алоҳида моддаларда белгиланди.

Демак, мамлакатимизда фуқароларнинг ўзини ўзи бошқариш органларининг 4 та тури - шаҳарча, қишлоқ, овул ва маҳалла фуқаролар йиғинлари мавжудлигини ҳамда Г.Маликова тўғри таъкидлаганидек, ўзини ўзини бошқариш тизими икки поғонали эканлигини эътироф этиш лозим. Яъни биринчи поғона - шаҳарча, қишлоқ, овул фуқаролар йиғини ва шаҳардаги маҳалла фуқаролар йиғини бўлса, иккинчи поғона — шаҳарча, қишлоқ ва овулдаги маҳалла фуқаролар йиғинидан иборат . Айни пайтда республикаимизда 9116 та фуқароларнинг ўзини ўзи бошқариш органлари, шу жумладан 26 та шаҳарча, 101 та қишлоқ, 162 та овул, 8827 та маҳалла фуқаролар йиғинлари фаолият кўрсатмоқда .

Чунончи, Фуқаролик жамияти институтининг муҳим бўғини бўлган ўзини ўзи бошқариш органларининг ўзаро жазони ижро этиш муассасалари билан ҳамкорлиги тасирчан йўлга қўйилмаган. Ушбу орган билан агар жазони ижро этиш муассасасидан озод этилаётган шахснинг маълум сабабларга кўра аниқ турар жойи бўлмаса, жазони ижро этиш муассасаси маъмурияти унта яшаш жойи билан таъминлаш, доимий яшаш ёки вақтинча турган жойи бўйича рўйхатга олишга ҳамда ишга жойлашишга ёрдам беришни сўраб, шунингдек ногиронлиги бўлган шахсларни ёки огир касалликларга чалинган шахсларни даволаш масалаларини олдиндан хал қилиш тўғрисида тегишли маҳаллий давлат ҳокимияти органларига, ички ишлар органларига ва соғлиқни сақлаш муассасаларига илтимоснома юбориш каби масалаларда ўз ҳамкорлигини билдирса мақсадга мувофиқ бўлар эди.

Ўзини ўзи бошқариш органи ва жазони ижро этиш муассасалари ёки органлари билан маҳкумларни озодликка ижтимоий мослаштиришда ҳамкорлигининг ўзига хос жиҳатлари қуйидагиларда номоён бўлади:

Биринчидан, маҳкумлар ва оилаларини даромад манбаларини, шу жумладан, томорқа ерлардан фойдаланиш ҳамда даромадли меҳнатга бўлган интилиши ва эҳтиёжларини «хонадонбай» ўрганиш;

Иккинчидан, озодликдан маҳрум этиш жойларидан озод этилган шахсларни ижтимоий мослаштиришда Маҳкумлар озодликка чиқкандан сўнг ёки жазо ўтаётган даврда уларнинг оила аъзоларидан ишсиз ёшлар ва хотин- қизларнинг муаммоларини ўрганиш орқали уларни касб-хунар ва тадбиркорликка ўргатувчи курсларга йўналтириш ва меҳнат фаолияти билан шуғулланишга амалий кўмаклашиш;

Учинчидан, озодликдан маҳрум этиш жойларидан озод этилган шахсларни ижтимоий мослаштиришда маҳкумлар ва оила аъзоларининг ўз мустақил фаолиятини мисол тадбиркорлик амалга оширишга тўсиқ бўлаётган ер ажратиш, қурилиш учун

рухсат бериш, турли хил фаолиятлар учун лицензия олиш, бўш бино ва ер майдонларини тадбиркорлик учун ажратиш,

коммуникация тизимларига уланиш муаммоларни тезкорлик билан хал этиш каби ишларда ҳамкорлиги ўзига хос хусусиятларидан ҳисобланади.

### Фойдаланилган адабиётлар:

1. Бойдадаев М. ЎЗБЕКISTON да ҳуқуқий давлат ва фуқаролик жамияти қурилиши ва бошқарув тизимининг шаклланиши ва такомиллашувининг ҳуқуқий асослари: Юрид. фанлар доктори .. диссертацияси. — Тошкент: Ўзбекистон Республикаси Президенти ҳузуридаги Давлат ва жамият қурилиши Академияси, 2001. - Б.209.
2. Джалилов Ш.И. Реформа местных органов государственной власти в Узбекистане (1990-1994 гг.): Диссертацияси...докт.юрим.наук. - Ташкент: ТГЮИ, 1994. - С.221.
3. Хусанов А.Т. Ўзбекистон Республикасининг Конституцияси ва маҳаллий давлат ҳокимияти асослари: Ҳуқуқий, ташкилий масалалар ва муаммолар: Юрид. фанлар доктори .. диссертацияси. - Тошкент: ТДЮИ, 1995. - Б. 149.
4. Маликова Г.Р. Фуқароларнинг ўзини ўзи бошқариш институтининг конституциявий (ҳуқуқий) асосларини такомиллаштириш муаммолари: Юрид. фанлар доктори .. диссертацияси. - Тошкент: ТДЮИ, 2009.-Б.5.
5. Ўзбекистон Республикаси Олий Кенгашининг Ахборотномаси, 1993 й. - №9. - 322-м.
6. Ўзбекистон Республикасининг 1999 йил 14 апрелда янги тахрирда қабул қилинган «Фуқароларнинг ўзини ўзи бошқариш органлари тўғрисида»ги Қонуни //Ўзбекистон Республикаси Олий Мажлисининг Ахборотномаси, 1999 й. - №5. - 110-м.; Ўзбекистон Республикасининг 2013 йил 22 апрелдаги УРК-350-сонли қонуни билан тасдиқланган янги тахрирдаги «Фуқароларнинг ўзини ўзи бошқариш органлари тўғрисида»ги Ўзбекистон Республикасининг қонуниИ Ўзбекистон Республикаси Олий Мажлиси палаталарининг Ахборотномаси, 2013 й. - №4. - 96-м.

**ОЗОДЛИКДАН МАҲРУМ ЭТИШ ЖОЙЛАРИДАН ОЗОД ЭТИЛГАН  
ШАХСЛАРНИ ИЖТИМОЙ МОСЛАШТИРИШДА ФУҚАРОЛИК ЖАМИЯТИ  
ИНСТИТУТЛАРИ БИЛАН ҲАМКОРЛИГИНИНГ ҲУҚУҚИЙ АСОСЛАРИ**

**А.Ш.Ўринбоев**

*ИИБ Академияси 3-ўқув курси*

*321-гуруҳ курсанти*

**Аннотация.** Ушбу мақолада озодликдан маҳрум этиш жойларидан озод этилган шахсларни ижтимоий мослаштиришда фуқаролик жамияти институтлари билан ҳамкорлигининг ҳуқуқий асослари тўғрисида кўплаб тушунчаларга тариф берилган.

**Калит сўзлар:** озодликдан маҳрум этиш, ижтимоий мослаштириш, фуқаролик жамияти, маҳкум, инсон ҳуқуқлари.

Ўзбекистон Республикасининг Биринчи Президенти И.А. Каримов таъкидлаганидек, “Оғир жазо, айниқса, фуқароларни жамиятдан ажратиш билан боғлиқ бўлган жазоларнинг жиноятчиликнинг олдини олишдаги аҳамиятини ошириб кўрсатиш ўринсиз эканлигини ҳаётнинг ўзи кўрсатмоқда. Жиноятчиликнинг олдини олиш, унга қарши курашиш самарадорлиги жазонинг оғирлиги ва шафқатсизлигига эмас, балки биринчи навбатда, қонунни бузган шахснинг жазонинг муқаррарлигини нечоғлик англашига боғлиқ. Жазонинг муқаррарлиги жиноятчиликнинг олдини олишда самарали таъсир кўрсатувчи омиллардан ҳисобланади”.

Ҳар бир шахс ўз қилган жинояти учун жавоб бериши шарт лекин уларни қайта жиноят содир этилишини олдини олиш мақсадида қуйидаги ҳуқуқий асосларини келтириш мумкин, булар 2022 йил 28 январдаги Ўзбекистон Республикаси Президентининг “2022-2026 йилларга мўлжалланган Янги Ўзбекистоннинг тараққиёт стратегияси тўғрисида”ги ПФ-60-сонли фармони, 2021 йил 29 ноябрдаги Ўзбекистон Республикаси Президентининг “Ўзбекистон Республикаси жамоат хавфсизлиги концепциясини тасдиқлаш ва уни амалга ошириш чора-тадбирлари тўғрисида”ги ПФ-27-сонли фармони, ва бундан ташқари ҳамкорликка маълум даражада хизмат қиладиган бир қатор жумладан Ўзбекистон Республикасининг 2020 йил 30 июндаги «Ўзбекистон Республикасининг жиноят-ижроия кодексига маҳкумларнинг ҳуқуқлари ва қонуний манфаатлари ишончли химоя қилинишини таъминлашга қаратилган ўзгартириш ва қўшимчалар киритиш тўғрисида»ги ЎРҚ-625-сонли хонуни, Ўзбекистон Республикаси Президентининг 2021 йил 26 мартдаги «Жамоат хавфсизлигини таъминлаш ва жиноятчиликка қарши курашиш соҳасида ички ишлар органлари фаолиятини сифат жихатидан янги босқичга кўтариш чора-тадбирлари тўғрисида»ги ПФ-6196-сонли фармони, 2017 йил 11 августдаги «Ички ишлар

органларининг озодликдан маҳрум этиш билан боғлиқ бўлган жазоларни ижро этиш соҳасидаги фаолиятини тубдан такомиллаштириш чора-тадбирлари тўғрисида»ги ПК-3200-сонли, 2018 йил 7 ноябрдаги «Жиноят-ижроия қонунчилигини тубдан такомиллаштириш чора-тадбирлари тўғрисида»ги ПК-4006-сонли, 2019 йил 2 августдаги «Қорақалпоғистон Республикаси ички ишлар вазирлигининг 19-сон ихтисослаштирилган жазони ижро этиш колониясини тугатиш тўғрисида»ги ПҚ-4414-сонли, 2021 йил 2 апрелдаги «Ички ишлар органларининг жамоат хавфсизлигини таъминлаш ва жиноятчиликка қарши курашиш соҳасидаги фаолиятини янада такомиллаштириш бўйича қўшимча ташкилий чора-тадбирлар тўғрисида»ги ПК-5050-сонли қарорлари ҳамда Вазирлар Маҳкамасининг 2020 йил 5 мартдаги «Озодликдан маҳрум қилиш билан боғлиқ жазоларни ижро этиш муассасаларининг фаолияти самарадорлигини таъминлаш бўйича ташкилий чора-тадбирлар тўғрисида»ги 128-сонли қарори каби қонунчилик ҳужжатлари қабул қилинди.

2022 йил 28 январдаги Ўзбекистон Республикаси Президентининг “2022-2026 йилларга мўлжалланган Янги Ўзбекистон нинг тараққиёт стратегияси тўғрисида”ги ПФ-60-сонли фармони қабул қилиниб Мамлакатимизни 2017 — 2021 йилларда ривожлантиришнинг бешта устувор йўналиши бўйича Харажатлар стратегияси доирасида ўтган давр мобайнида давлат ва жамият ҳаётининг барча соҳаларини тубдан ислох этишга қаратилган 300 га яқин қонун, 4 мингдан зиёд Ўзбекистон Республикаси Президенти қарорлари қабул қилинди.

Шунингдек, инсон ҳуқуқларини таъминлаш, давлат органларининг ҳисобдорлиги ва очикдигини кучайтириш ҳамда фуқаролик жамияти институтлари, оммавий ахборот воситаларининг роли, аҳоли ва жамоат бирлашмаларининг сиёсий фаоллигини ошириш бўйича тизимли ишлар амалга оширилди.

Миллий иктисодиётни ислох қилиш борасида ташки савдо, солиқ ва молия сиёсатини либераллаштириш, тадбиркорликни қўллаб-қувватлаш ва хусусий мулк дахлсизлигини кафолатлаш, қишлоқ хужалиги маҳсулотларини чуқур қайта ишлашни ташкил этиш ҳамда ҳудудларни жадал ривожлантиришни таъминлаш бўйича таъсирчан чоралар қўрилди.

Сўнгги беш йиллик ислохотларнинг натижасида мамлакатимизда Янги ўзбекистон ни барпо этишнинг зарур сиёсий-ҳуқуқий, ижтимоий-иктисодий ва илмий-маърифий асослари яратилди.

Жаҳон микёсидаги мураккаб жараёнларни ва мамлакатимиз босиб ўтган тараққиёт натижаларини чуқур таҳлил қилган ҳолда кейинги йилларда «Инсон кадри учун» тамойили асосида халқимизнинг фаровонлигини янада ошириш, иктисодиёт тармоқларини трансформация қилиш ва тадбиркорликни жадал ривожлантириш, инсон ҳуқуқлари ва манфаатларини сўзсиз таъминлаш ҳамда фаол фуқаролик

жамиятини шакллантиришга қаратилган ислохотларнинг устувор йўналишларини белгилаш мақсадида: Кенг жамоатчилик муҳокамаси натижасида «Харакатлар стратегиясидан — Тараққиёт стратегияси сари» тамойилига асосан ишлаб чиқилган куйидаги етита устувор йўналишдан иборат 2022 — 2026 йилларга мўлжалланган Янги Ўзбекистоннинг тараққиёт стратегияси ва уни «Инсон кадрини улуғлаш ва фаол маҳалла йили»да амалга оширишга оид давлат дастури ишлаб чиқилган.

#### **Фойдаланилган адабиётлар:**

1. Ўзбекистон Республикаси Конституцияси. Тошкент. Адолат. 2021 й.
2. Ўзбекистон Республикасининг Жиноят кодекси Т. Адолат 2021 й.
3. Ўзбекистон Республикасининг Жиноят кодекси Т. Адолат. 2021 й.
4. Ўзбекистон Республикасининг Жиноят-процессуал кодекси Т. Адолат. 2021 й.
5. Ўзбекистон Республикаси Жиноят-ижроия кодекси Тошкент. Адолат. 2021 й.

---

**SILLIQ STVOLLI O‘QOTAR QUROLLARNING GURUHIY  
TAALLUQLILIGINI ANIQLASH****Ma'mirov Bilolbek Azamat O'gli***Ichki Ishlar Vazirligi Akademiyasi 3-Kurs 325-Guruh Kursanti***A.A.Oppoqxonov***Ilmiy Rahbar Iiv Akademiyasi Kriminalistik Ekspertizalar Kafedrasida O'qituvchisi  
Kapitan*

**Annotatsiya:** Ushbu maqola orqali hozirgi kundagi zamonaviy ballistik ekspertizaning imkoniyatlari, tasniflanishi, zamonaviy ballistikaning nazariy va huquqiy asoslariga tuxtalib o'tilgan. Bundan tashqari, silliq stvolli o'qotar qurollarning diagnostik ekspertizasini o'tkazishdagi dolzarb muammolar va ularning yeshimlari haqida to'xtalib o'tilgan.

**Kalit so'zlar:** ballistika, stvoll, xodisa joyi, tadqiqotlar amalga oshirish, o'q izlari, patron, ekspertlar mahorati, daliliy ashyolar, tepkili mexanizm, qoldirilgan izlar, zarrachalar, ishlov asboblari.

**Annotatsiya:** V dannoy stat'ye rassmatrivayutsya vozmojnosti, klassifikatsiya, a takje teoretiko-pravoviye osnovi sovremennoy ballistiki. Krome togo, obsujdayutsya aktual'niye problemi i puti ix resheniya pri diagnosticheskom obsledovanii gladkostvol'nogo ognestrel'nogo orujiya.

**Klyucheviye slova:** Ballistika, stvoll, mesto prestupleniya, rassledovaniye, sledi pul', patron, ekspertniye naviki, dokazatel'stva, spuskovoy mexanizm, ostavlenniye sledi, chastitsi, sredstva obrabotki.

**Annotation:** This article deals with the capabilities, classification, and theoretical and legal foundations of modern ballistics. In addition, current problems and their solutions in the diagnostic examination of smooth-bore firearms are discussed.

**Key words:** Ballistics, crime scene, investigation, bullet marks, cartridge, expert skills, evidence, trigger mechanism, traces left, particles, processing tools.

Bugungi kunda jamiyat rivojlanishi bilan bir qatorda unda sodir bo'layotgan jinoyatlarning xam turli xil yangi ko'rinishlari paydo bo'lib bormoqda. Sodir etilgan jinoyatlarga to'la va xolisona baxo berishda, ularning tub moxiyatini aniqlashtirishda ekspertiza xulosalarining o'rni katta. CHunki, ekspertiza tadqiqotlari orqali jinoyat xodisasiga aloqador bo'lgan juda ko'plab xolatlar aniqlanishi mumkin.

Sud-ballistik ekspertizalariga tadqiqot uchun taqdim etiladigan o'qotar qurollar va ularga o'xshash boshqa qurilma hamda moslamalarning guruhiy taalluqliligi deyilganda, quyidagilar tushuniladi:

– qo‘lbola va zavodda yasalgan standart qurilma va moslamalarning o‘qotar qurollar turkumiga tegishliligi;

– o‘zgartirilgan, ba’zida, standart otuvchi qurilmalarni o‘qotar qurollarning muayyan turlariga tegishliligi;

– standart yoki o‘zgartirilgan o‘qotar qurollarning aniq rusumdagi o‘qotar qurollar turkumiga tegishliligi.

Tadqiq etilayotgan obyektlar (qurolga o‘xshash buyumlar, otuvchi moslama va mahsulotlar)ni guruhiy taalluqliligini aniqlashning asosi bo‘lib, o‘qotar qurolning tushunchasi va uning tasniflanishi, shuningdek, qurolning sifatga oid tavsiflari tizimi xizmat qiladi. Standart o‘qotar qurolning sifatga oid tavsiflari. Qurolsoz – mutaxassislar standart jangovar o‘qotar qurollar (bunday qurollar sirasiga artileriya qurollari ham, qo‘l o‘qotar qurollari ham kiradi) ega bo‘lishi lozim bo‘lgan uchta sifatga oid tavsiflarni – ballistik, manyovr qilish va ishlashining ishonchliligini ta’minlovchi xususiyatini alohida ajratib ko‘rsatadilar

Ballistik xarakteristikalar:

– o‘q otishning aniqligi va g‘ujligi;

– snaryad uchishining boshlang‘ich tezligi va kinetik energiyasi;

– turli maqsad uchun mo‘ljallangan snaryadlarning nishonga nisbatan kerakli ta’siri

– teshib o‘tuvchi va to‘xtatuvchi ta’siri, shikast yetkazuvchi ta’siri.

Manyovr qilishga oid tavsiflari:

– qurolning og‘irligi, uning o‘lchami va shakli;

– qurol bilan ishlashning qulayligi;

– qurolni olib yurish (safda yurganda, marsh davomida va jangda ko‘tarib yurish yoki tashish) uchun qulayligi;

– birorta joy hududida ishlatish va niqoblash (yashirish)ning qulayligi;

– o‘t ochishning qulayligi, tez o‘q otish va bir nishondan, o‘qotar qurolga nisbatan turlicha joylashgan boshqa nishonga tez yo‘naltirish.

O‘qotar qurolning ishlashiga doir ishonchliligini ta’minlovchi tavsiflari: – tarkibiy qismlarining yetarlicha mustahkamligi;

– o‘q otish jarayonida nisbiy xavfsizligi;

– hech qanday buzilish va ushlanishlarsiz ishlashi;

– qurol bilan ishlashning oddiyligi;

– qurol bilan ishlash va ishlashga o‘rganishning osonligi.

Harbiy qurollarning sanab o‘tilgan ushbu tavsiflari va xususiyatlari, tekshirilayotgan otuvchi qurilma va moslamalarning guruhiy taalluqliligini aniqlash bo‘yicha ekspertiza vazifalarini hal etishda katta ahamiyat kasb etadi. Tekshirilayotgan obyektlarning o‘qotar qurollar turkumiga tegishliligi mezonlari. Qurolsoz–ixtirochilar standart o‘qotar qurollarning juda ko‘plab rusum va namunalarini yaratadilar. Ekspert–kriminalistlar ham



juda ko‘plab turdagi otuvchi moslamalar, shuningdek, qo‘lbola usulda yasalgan moslamalarning tadqiqotlarini o‘tkazadilar. SHuning uchun qurolsoz–ixtirochilar 92 hamda ekspert–kriminalistlar tomonidan otuvchi moslamalarning sifatiga qo‘yiladigan talablar har doim ham o‘zaro mos kelavermaydi. Tadqiq etilayotgan obyektlar (qurolga o‘xshash buyumlar, otuvchi moslama va mahsulotlar)ning o‘qotar qurolga tegishlilikini aniqlashda, ekspert, o‘qotar qurol tushunchasi hamda qurolning mo‘ljallangan maqsadi va undan otilgan snaryadlarning shikast yetkazuvchi ta‘sirining energiyasi, shuningdek, qurolning tuzilishidagi asosiy belgilari belgilanadigan mezonlarga asoslanishi lozim. Qurolning morfologik (statik) va funksional (dinamik) belgilari o‘zaro uzviy bog‘liqdir. Xususan, birorta obyektning o‘qotar qurolga tegishlilikini aniqlashda, ushbu qurol qismlarining mustahkamlik darajasini hamda ushbu quroldan otilgan snaryadning, kerakli zarar yetkazishi uchun zarur bo‘lgan boshlang‘ich tezligini ham aniqlash mumkin. Tadqiq etilayotgan obyektlar (qurolga o‘xshash buyumlar, otuvchi moslama va mahsulotlar)ning o‘qotar qurollar turkumiga (o‘qotar qurolga) taalluqliligini aniqlashda quyidagi mezonlar hisobga olinadi:

1. Qurol – o‘zining uchish yo‘nalishida turgan (duch kelgan) to‘siqlar (nishonlar, obyektlar)ga, ushbu yo‘nalishdagi harakat tezligi kattaligiga ko‘paytirilgan og‘irligi bilan ta‘sir qiluvchi snaryadlar, ya‘ni nisbatan unchalik katta bo‘lmagan qattiq jismlarni otish uchun mo‘ljallangan mexanizm. Binobarin, qurol o‘zidan otilgan snaryadga yo‘nalish berish uchun xizmat qiladigan maxsus tarkibiy qismi – to‘g‘ri shaklli otuvchi stvolining mavjudligi bilan tavsiflanadi.

2. Qurol – snaryadlarni, portlovchi moddalarning yonishidan hosil bo‘lgan gazlarning kengayishi yordamida otish (uloqtirish) mexanizmidir. Demak, qurol uchun quyidagilar xosdir:

– o‘q otilish vaqtida, o‘qning uchib chiqish yo‘nalishiga qarama– qarshi tomoni maxsus moslama (zatvor, stvol kanalining orqa qismi, kolodkaning qalqonchasi) bilan mahkam berkitilgan, portlovchi moddani saqlash va yonish kamerasi

– stvol kanali yoki stvoldan alohida bo‘lgan maxsus qism;

– orqaga «tepmaydigan» qurollar va unga o‘xshash moslamalarning yo‘naltiruvchi stvollaridagi ikki tomoni ochiq kanal yoki reaktiv snaryadlardagi zaryad joylashadigan maxsus qism zaryad bo‘limi.

3. Qurol – snaryadlarni portlovchi moddalarning detonatsiyalanishi (ko‘zg‘alishi) va yonishi natijasida otish (uloqtirish) mexanizmi. SHuning uchun, qurolning yo‘naltiruvchi tarkibiy qismidagi zaryad kamerasida, portlovchi moddalarning detonatsiyalanishi uchun mo‘ljallangan quyidagi moslama bo‘lishi zarur:

– og‘zidan o‘qilanuvchi qurol stvolining orqa qismida yondiruvchi tuynuk (ayrim qurollarda maxsus moslamali);

– uruvchi boyokli yoki urgichli maxsus mexanik qurilma yoki moslama.

4. Qurol – nishonni shikastlash uchun mo'ljallangan mexanizm, ya'ni, portlovchi moddalarning yonishi natijasida yetarlicha boshlang'ich tezlik beriladigan snaryadlar bilan turli jarohatlar yetkazuvchi mexanizm. Demak, qurol mos holda tur va kalibrga ega bo'lgan standart otuvchi qurilma uchun mo'ljallangan, minimal quvvatga ega bo'lgan patronning snaryadi va jangovar zaryad (portlovchi modda – porox) ni joylashtirish uchun zaryad kamerasi hamda stvol kanalining o'lchamlari bilan tavsiflanadi.

5. Qurol – yetarlicha mustahkamlik darajasiga va xavfsizlik hamda hech qanday buzilish va ushlanishlarsiz ishlash qobiliyatiga ega bo'lgan ko'p marta ishlatishga mo'ljallangan mexanizm. SHuning uchun, qurol stvol kanali va zaryad kamerasi devorlarining parametrlari, shuningdek, yopish mexanizmining o'ziga xos xususiyatlari bilan tavsiflanadi. Qurolning, ishlatiladigan jangovar o'q-dorilar bilan ifodalanuvchi ballistik xususiyatlari. Birorta obyekt (qurolga o'xshash buyumlar, otuvchi moslama va mahsulotlar) yoki obyektning o'qotar qurolga tegishlilikini aniqlashda, ushbu moslama yoki obyektning tuzilishiga xos belgilari va mustahkamlik darajasi, shuningdek, ishlatiladigan standart jangovar o'q-dorilar (patronlar), snaryadlar va poroxlar bilan ifodalanuvchi ballistik xususiyatlarini hisobga olish lozim. Binobarin, tadqiqot jarayonida nafaqat ushbu obyekt yoki moslamaning xususiyatlari, balki, ishlatiladigan jangovar o'q-dorilar, shuningdek, ushbu jangovar o'q-dorilarni ishlatishning tekshirilayotgan jinoyat ishi bo'yicha ma'lum bo'lgan holatlari ham e'tiborga olinishi kerak. Patronlarning ballistik xususiyatlari, turli ilmiy asarlar, ma'lumotnomalar, sud-tibbiyoti va kriminalistik tajribalarning nashr ettirilgan natijalaridan foydalanilgan holda hisobga olinadi. Standart patronlar, snaryadni gilzadan turtib chiqarish uchungina emas, balki, otilgan snaryadga stvol kanalida va uchish jarayonida yetarlicha energiya beradigan holda tayyorlanadi. Gilzaning snaryad mahkamlanadigan og'zi, ushbu snaryadning dastlabki (birlamchi) kiruvchi harakatini yo'naltiradi: oddiy (unitar) patronning gilzasi quroldan alohida hisoblangan zaryad kamerasi vazifasini bajaribgina qolmay, balki, qurol stvolining boshlang'ich qismi vazifasini ham o'taydi. Kriminalistik amaliyotdan ma'lumki, yuqori harorat yoki rel'sli transport vositasi g'ildiraklarining bosimi ta'sirida otilishda standart patronlarning o'qlari, turli nishon va jarohatlangan obyektlarda anchagina katta shikast yetkazishga yetarli energiyaga ega bo'ladi. Tabiiyki, otish vaqtida patronning gilzasi va kapsuliga tayanch, otilgan o'qqa esa – ozod kiruvchi harakat ta'minlangan holdagi quroldan foydalanib o'q otilganda, otilgan snaryadning boshlang'ich tezligi, quroldan foydalanmasdan (yuqorida aytilgan sharoitda) otilgandagiga qaraganda, kattaroq energiyaga ega bo'ladi. Sud-tibbiyot ma'lumotlariga asoslangan holda aytish mumkinki, harakatlanish (uchish) jarayonida 1–2 KGS\*M kinetik energiyaga ega bo'lgan snaryad odamning o'lishiga olib keladigan darajada og'ir shikast yetkazish imkoniyatiga ega bo'ladi. Bu holda, standart kichik kalibrli patronning eng yengil vaznli (2,15 gramm) o'qining boshlang'ich tezligi 100 m/s ga yetadi. Zavod usulida yasalgan o'qotar qurollardan otilgan kichik kalibrli patronlar o'qlarining eng kichik

boshlang‘ich teziligi 210 m/s dan kam bo‘lmaydi. Bu kabi patronlardan stvolining uzunligi 42 mm bo‘lgan qo‘lbola usulda otilgan o‘qlarning tezligi esa stvol og‘zi kesimidan 5 metr masofada 212 m/s ga yetadi. Avtomat to‘ponchalardan otilgan, markaziy jang patronlarining o‘qlari tezligi 230 m/s dan ortib ketadi. Otilgan o‘qlarning bu kabi qiymatlarini ta‘minlay oladigan standart, 6,35 mm kalibrli to‘pponchalar stvolining uzunligi – 43 mm, 7,65 va 9 mm kalibrli to‘pponchalar stvolining uzunligi esa – 54 mm bo‘ladi. Amaliyotdan, stvoli bo‘lmagan revol‘verning baraban kamorasidan, stvolining uzunligi patron don bilan teng bo‘lgan qirqma miltiq, ichiga alohida «ichki stvol» quyilgan raketnitsadan otilgan patron o‘qlari odamga og‘ir tan jarohati yetkazgan holatlar ma‘lum. YUqorida ta‘kidlanganlarga asosan, ushbu qo‘lbola usulda yasalgan, shuningdek, o‘zgartirilgan otuvchi moslamalarni, agar ular o‘q otish uchun mo‘ljallangan va o‘lchamlariga ko‘ra ishlatiladigan patronlarga mos yo‘naltiruvchi kanal – stvolga ega bo‘lsalar, o‘qotar qurol deb hisoblash tavsiya qilinadi. Bundan tashqari, ishlatiladigan patronning uzunligiga teng uzunlikdagi stvolga ega bo‘lgan, porox zaryadi va snaryadi ushbu qurilmani o‘qlash va undan foydalanish, ya‘ni o‘q otish uchun yaroqli bo‘lgan og‘zidan o‘qlanuvchi qurilmani ham o‘qotar qurol deb hisoblash mumkin. Qo‘lbola usulda yasalgan va stvolining orqasidan o‘qlanuvchi qo‘rilmalarni o‘qotar qurol deb hisoblash uchun, o‘q otish jarayonida nafaqat standart jangovar o‘q-dorilar, balki, standart patronlarning ayrim qismlari, bundan tashqari, qurilish–montaj to‘ppochalarining patronlaridan ham foydalanish mumkinligini hisobga olish lozim. Masalan, turli o‘qotar qurollardan otish uchun patron sifatida, mos holdagi diametrli sochma o‘qlar lak yoki yelim bilan mahkamlangan «Javelo» kapsyullaridan foydalanish mumkin. Bu kabi qo‘lbola patronlar bilan odam badaniga og‘ir shikast yetkazilgan holatlar ma‘lum. Bunday patronlarning zarar yetkazuvchi kuchini oshirish uchun, kapsyul korpusiga porox sepiladi.

#### FOYDALANILGAN ADABIYOTLAR:

1. O‘zbekiston Respublikasi Konstitutsiyasi. -T., 2020. – 45
2. O‘zbekiston Respublikasi Prezidentining 2021 yil 26 martdagi “Jamoat xavfsizligini ta‘minlash va jinovyatchilikka qarshi kurashish sohasida ichki ishlar organlari faoliyatini sifat jihatidan yangi bosqichga ko‘tarish chora-tadbirlari to‘g‘risida” gi PF-6196.
3. O‘zbekiston Respublikasi Prezidentining 2019 yil 17 yanvardagi “Sud-ekspertlik faoliyatini yanada takomillashtirish chora-tadbirlari to‘g‘risida” gi PQ-4125 son.
4. Xasanov SH.X., Turabbayev X.A., Xusanov A.D. Ballistik ekspertiza: Darslik. – T.: O‘zbekiston Respublikasi IIV Akademiyasi, 2013. – 444 b
5. Trasologiya i trasologicheskaya ekspertiza. Uchebnik / Kantor I.V. (otv. Redaktor), YArmak V.A., Jigalov N.YU., Smol‘yakov P.P. – M., Rossii, 2002.

6. CHuryakov E. Podgotovka i naznachenije nekotorig vidov trasologicheskoy ekspertizi // O‘zbekiston Respublikasining ekspertlik xizmati: natijalar va rivojlanish yo‘nalishlari. – T., 2007. – S.52–56 b.

7. T.B.Mamatqulov, A.B.Babamurodov, F.E.To‘rayev va boshq. Kriminalistik texnika: Ma‘ruzalar kursi – T.: O‘zbekiston Respublikasi IIV Akademiyasi, 2017. – 200 b.

8. G. F. Nikishin, X. T. Nazarov, SH. X. Xasanov, A. D. Xusanov Ichki ishlar organlari ekspert-kriminalistika xizmati xodimlarining ish faoliyatini tashkil etish: O‘quv qo‘llanma – T.: O‘zbekiston Respublikasi IIV Akademiyasi, 2015. – 47 b.

#### INTERNET SAYTLAR:

- 1.<https://www.lex.uz/>
2. <https://www.norma.uz/>
3. <https://www.adliya.uz/>
- 4.<https://www.standart.uz/>
- 5.<https://meningkonstitutsiyam.uz/>
- 6.<https://president.uz/>

**SILLIQ STVOLLI O‘QOTAR QUROLLARNING DIAGNOSTIK  
EKSPERTIZASINI O‘TKAZISHDAGI DOLZARB MUAMMOLLAR****Ma'mirov Bilolbek Azamat O'gli***Ichki Ishlar Vazirligi Akademiyasi 3-Kurs 325-Guruh Kursanti***A.A.Oppoqxonov***Ilmiy Rahbar Iiv Akademiyasi Kriminalistik Ekspertizalar Kafedrası**O'qituvchisi Kapitan*

**Annotatsiya:** Ushbu maqola orqali hozirgi kundagi zamonaviy ballistik ekspertizaning imkoniyatlari, tasniflanishi, zamonaviy ballistikaning nazariy va huquqiy asoslariga tuxtalib o'tilgan. Bundan tashqari, silliq stvolli o'qotar qurollarning diagnostik ekspertizasini o'tkazishdagi dolzarb muammolar va ularning yeshimlari haqida to'xtalib o'tilgan.

**Kalit so'zlar:** ballistika, stvoll, xodisa joyi, tadqiqotlar amalga oshirish, o'q izlari, patron, ekspertlar mahorati, daliliy ashyolar, tepkili mexanizm, qoldirilgan izlar, zarrachalar, ishlov asboblari.

**Аннотация:** В данной статье рассматриваются возможности, классификация, а также теоретико-правовые основы современной баллистики. Кроме того, обсуждаются актуальные проблемы и пути их решения при диагностическом обследовании гладкоствольного огнестрельного оружия.

**Ключевые слова:** Баллистика, ствол, место преступления, расследование, следы пуль, патрон, экспертные навыки, доказательства, спусковой механизм, оставленные следы, частицы, средства обработки.

**Annotation:** This article deals with the capabilities, classification, and theoretical and legal foundations of modern ballistics. In addition, current problems and their solutions in the diagnostic examination of smooth-bore firearms are discussed.

**Key words:** Ballistics, crime scene, investigation, bullet marks, cartridge, expert skills, evidence, trigger mechanism, traces left, particles, processing tools.

Бугунги кунда жамият ривожланиши билан бир қаторда унда содир бўлаётган жиноятларнинг ҳам турли хил янги кўринишлари пайдо бўлиб бормоқда. Содир этилган жиноятларга тўла ва холисона баҳо беришда, уларнинг туб мохиятини аниқлаштиришда экспертиза хулосаларининг ўрни катта. Чунки, экспертиза тадқиқотлари орқали жиноят ходисасига алоқадор бўлган жуда кўплаб ҳолатлар аниқланиши мумкин.

Баллистик экспертизаларнинг ўзига хос хусусиятларга эга бўлган, ички ишлар идоралари ходимлари амалиётида тез-тез учраб турадиган, жиноятларни очишга

бевосита ёрдам берадиган бир тури бу силлиқ стволли ўқ отар қуролларнинг экспертизасидир.

Қурол – бу физикавий, кимёвий ва биологик таъсирни таъминловчи, ҳужум қилиш ва фаол ҳимоя қилиш воситаси, яъни, душманнинг жонли кучлари ва жанговар техникасини йўқотиш ёки сафдан чиқариш воситасидир. Ишлаб чиқариш ва ҳаваскорлик ови ҳамда спорт мақсадлари учун мўлжалланган ов ўқотар қуроллари ишлатиладиган снарядларига боғлиқ равишда сочма ўқли силлиқ стволли қуролларга (асосан, сочма ўқлар билан отиш учун); ўқли □ нарезли қуролларга (ўқлар билан отиш учун); мураккаблаштирилган (ҳам нарезли ҳам силлиқ) стволли қуролларга (ўқлар билан ҳам сочма ўқлар билан ҳам отиш учун) бўлинади. Силлиқ стволли ўқотар қуролларнинг моделлари хилма-хил бўлишига қарамасдан уларнинг тури унча кўп эмас. Сочма ўқли милтиқлар асосан бир ва икки стволли қилиб ишлаб чиқарилади, икки стволли қуролларнинг стволлари горизонтал ёки вертикал жойлашган бўлиши мумкин. Мураккаблаштирилган ўқ ва сочма ўқли милтиқлар икки ёки уч стволли бўлиши мумкин.

Силлиқ стволли ўқотар қуроллар қуйидаги тугун ва механизмлардан иборат: ствол ёки стволлар блоки, колодка, затвор ёки ствол қутиси, ложа ва даста (цевьё), стволларнинг ёпиш механизми, уриш механизми, қўйиб юборувчи механизм, отилган гильзаларни чиқариб ташлаш механизми, мўлжалга олиш мосламалари, сақлагичлар.

Ҳозирги пайтда силлиқ стволли ўқотар қуролларни экспертизасини ўтказишда қуйидаги хатолар учраб туради улар қуйидагилар:

- объектларни ўқотар қуролларга тегишлилигини аниқлаш;
- отилган ўқларга кўра ўқотар қуролнинг аниқ нусхасини аниқлаш;
- ўқ отилиш масофасини аниқлаш.

Ушбу турдаги тадқиқотлар текширилаётган объектларда қуйидаги учта хусусиятларнинг мавжудлигини аниқлашдан иборат бўлади: қуроллилик, ўқотарлилик ва ишончлилик. Экспертиза амалиётининг таҳлили натижасида маълум бўлдики, эксперт-баллистлар жуда кўп ҳолларда тадқиқот объектлари (отувчи мосламалар)нинг тузилиши ва хусусиятларини батафсил таърифлайдилар, аммо уларга криминалистик жиҳатдан баҳо берамайдилар, яъни мосламанинг барча таркибий қисмлари (деталлари) ушбу мосламадан ўқ отиш имкониятини бериш-бермаслиги ҳақида фикр юритмайдилар. Бу масала эса текширилаётган объектларда қуроллилик хусусияти мавжудлигини аниқлашда катта аҳамият касб этади.

Тадқиқотлар жараёнида текширилаётган объектларни «тўппонча», «револьвер», «милтик» деб атайдилар ва хатога йўл қўядилар. Тадқиқот жараёнида, текширилаётган объектларнинг қуроллилик хусусияти аниқланмасдан туриб, уларни «тўппонча (револьвер, милтик)га ўхшаш буюм» ёки «тадқиқотга тақдим этилган

буюм» деб номлаш тўғрироқ бўлади. Тадқиқот объектларининг ўқотар қуролларга тегишлилини аниқлашга оид экспертиза хулосаларида объект деталларининг ишлов берилганлик даражаси ҳақида маълумотлар келтирилмайди, ҳолбуки, ушбу маълумотлар тадқиқот объектларини тайёрлашда ишлатилган асбоб-ускуналар, становлар ҳақида фикр юритишга асос бўлади. Объектларни ўқотар қуролларга тегишлилигини аниқлашга оид тадқиқотларда ҳар доим ҳам тажриба ўқ отишлари (эксперимент) ўтказилмайди, бу эса анъанавий экспертиза методикасини бузиш ҳисобланади ва хато хулоса чиқаришга сабаб бўлади. Юқоридаги вазифаларни бажаришда тажриба ўқ отишларини амалга ошириш, тадқиқот объектларидан ўқ отилиш имкониятлари мавжудлиги ёки мавжуд эмаслигини, ушбу объектдан кўп марта фойдаланиш имкониятини, яъни унинг ишончлилигини тасдиқлаш учун зарур бўлади. Ундан ташқари, эксперимент жараёнида текширилаётган отувчи мосламадан отилган снаряднинг кинетик энергияси аниқланади.

Фақат аниқланган нуқсонни бартараф этиш усуллари ва экспертнинг ҳаракатлари экспертиза хулосасида баён этилиши лозим. Тадқиқот объектида ундан ўқ отишга зарур бўлган асосий деталлардан бири мавжуд бўлмаганда мураккаб вазият юзага келади. Аммо бу ҳолатда ҳам қуйидагича тўғри хулоса берилиши лозим: «объект тақдим этилган ҳолатда унинг боёғи мавжуд бўлмаганлиги ва ушбу объектдан ўқ отиш имкони йўқлиги сабабли ўқотар қурол ҳисобланмайди». Ундан ташқари, эксперт тақдим этилган объектга бошқа боёқ ўрнатиб, ундан экспериментал отишларни амалга ошириши ва бу унинг натижалари бўйича барча маълумотларни экспертиза хулосасида баён этиши лозим. Отилган ўққа кўра ўқотар қуролнинг аниқ нусхасини аниқлаш бўйича тадқиқотлар жараёнидаги хатолар. Отилган ўқларда, одатда, ўқотар қуролнинг турли таркибий қисмларидан изларнинг мажмуаси вужудга келади.

Шунинг учун ўқотар қуролнинг турли қисмларидан қолган отилган ўқлардаги изларни ва улардаги қуролларнинг акс этувчи белгиларни алоҳида ўрганиш зарур. Муайян бир ўқотар қуролнинг айнанлигини тавсифловчи ва уларнинг барчаси йиғилганда идентификацион белгилар ҳисобланувчи умумий ва хусусий белгилар, биринчидан, уларнинг нисбий барқарорлиги ёки турғунлиги нуқтаи назаридан, иккинчидан, уларнинг акс этиш қобилияти нуқтаи назаридан баҳоланади. Хусусий белгилар, бундан ташқари, улар йиғиндисининг бетакрорлиги, яъни алоҳидалиги ҳамда улар ҳар бирининг учрашиш частотаси нуқтаи назаридан ҳам баҳоланади. Ўқотар қуролларнинг хусусий белгиларига муайян бир ўқотар қуролларни тайёрлаш ва уни ишлатиш жараёнидаги, яъни ўқ отиш, тозалаш ва сақлаш жараёнидаги аниқ белгилар киради.

Бунинг учун ўқотар қурол қисман ёки зарурат бўлса, тўлиқ қисмларга ажратилади. Бунда қуролнинг из ҳосил қилувчи қисмлари ҳеч қандай ўзгаришларга

учрамаслиги муҳим. Агар қурол тадқиқотга бузилган қисмлари билан ёки ўқ отиш учун зарур бўлган айрим қисмлари етарли бўлмаган ҳолатда тақдим этилган бўлса, қуролнинг бундай қисмларини айнан шу қурол билан бир тизим, русум ва намунадаги бошқа қуролларнинг қисмлари билан алмаштирилади. Қуролнинг таъмирланганлиги ва алоҳида қисмларининг алмаштирилганлиги экспертиза хулосасида баён этилади. Қурол стволи каналини экспериментал ўқ отишга тайёрлаш алоҳида эътибор талаб қилади.

Қурол стволи канали қурум ва тасодифий ифлосланишлардан тозаланиши керак (айрим ҳолларда экспериментал ўқ отишни қурол стволи тозаланишидан олдин ҳам, кейин ҳам ўтказиш лозим.

### Фойдаланилган адабиётлар:

1. Ўзбекистон Республикаси Конституцияси. -Т., 2020. – 45
2. Ўзбекистон Республикаси Президентининг 2021 йил 26 мартдаги “Жамоат хавфсизлигини таъминлаш ва жиноятчиликка қарши курашиш соҳасида ички ишлар органлари фаолиятини сифат жиҳатидан янги босқичга кўтариш чора-тадбирлари тўғрисида” ги ПФ-6196.
3. Ўзбекистон Республикаси Президентининг 2019 йил 17 январдаги “Суд-экспертлик фаолиятини янада такомиллаштириш чора-тадбирлари тўғрисида ”ги ПҚ-4125 сон.
4. Хасанов Ш.Х., Тураббаев Х.А., Хусанов А.Д. Баллистик экспертиза: Дарслик. – Т.: Ўзбекистон Республикаси ИИВ Академияси, 2013. – 444 б
5. Трасология и трасологическая экспертиза. Учебник / Кантор И.В. (отв. Редактор), Ярмак В.А., Жигалов Н.Ю., Смольяков П.П. – М., России, 2002.
6. Чуряков Э. Подготовка и назначение некоторых видов трасологической экспертизы // Ўзбекистон Республикасининг экспертлик хизмати: натижалар ва ривожланиш йўналишлари. – Т., 2007. – С.52–56 б.
7. Т.Б.Маматқулов, А.Б.Бабамуродов, Ф.Э.Тўраев ва бошқ. Криминалистик техника: Маърузалар курси – Т.: Ўзбекистон Республикаси ИИВ Академияси, 2017. – 200 б.
8. Г. Ф. Никишин, Х. Т. Назаров, Ш. Х. Хасанов, А. Д. Хусанов Ички ишлар органлари эксперт-криминалистика хизмати ходимларининг иш фаолиятини ташкил этиш: Ўқув қўлланма – Т.: Ўзбекистон Республикаси ИИВ Академияси, 2015. – 47 б.



**ИНТЕРНЕТ САЙТЛАР:**

1. <https://www.lex.uz/>
2. <https://www.norma.uz/>
3. <https://www.adliya.uz/>
4. <https://www.standart.uz/>
5. <https://meningkonstitutsiyam.uz/>
6. <https://president.uz/>

---

## ИСПОЛЬЗОВАНИЕ НА УРОКАХ РУССКОГО ЯЗЫКА И ЛИТЕРАТУРЫ ИНТЕРАКТИВНЫХ МЕТОДОВ ОБУЧЕНИЯ

**Джуманиязова Интизор Давлатназар кизи**

*Преподаватель кафедры русского языка и литературы НОУ "Университет-  
Маъмун" [intizor1828@mail.ru](mailto:intizor1828@mail.ru)*

**Ибрагимова Фарангис Ойбек кизи**

*Студент 1 курса по направлению русского языка и литературы университета  
Мамун*

**Аннотация:** В статье речь идет о нескольких способах модернизации образования на компетентностной основе, а именно- посредством использования в школьном преподавании интерактивных форм обучения, интерактивные методы обучения обеспечивают решение образовательных задач в разных аспектах. Владение технологией интерактивного обучения способствует развитию у обучающихся качеств, отвечающих требованиям, прописанным в государственных стандартах нового поколения.

**Ключевые слова:** интерактивные методы обучения, анализ конкретных ситуации, открытое пространство, Броуновское движение.

Очень сложно классифицировать интерактивные методы, так как многие из них являются сложным переплетением нескольких приёмов. Следует также оговорить и условность названия многих методов. Часто одно и то же название используется для обозначения различного содержания, и наоборот, одни и те же методы встречаются под разными именами. Большинство интерактивных методов способствуют развитию творческого мышления учащихся, активизации мыслительно-познавательной деятельности в проблемной ситуации и потому служат приёмами развития критического мышления (о них речь пойдет далее).

Назовём некоторые интерактивные технологии и методы, посредством которых можно внедрить интерактивную модель обучения в рамках урока: мозговой штурм; кластер; лекции с проблемным изложением; эвристическая беседа; различные виды дискуссий; конференции; игровые технологии (деловые и ролевые игры); информационно-коммуникационные технологии; кейс-метод; технология моделирования; виртуальные экскурсии; работа в группах; метод эмпатии (личной аналогии); инсценирование и др.

Более подробно остановимся на нескольких методах, которые можно достаточно эффективно использовать на уроках русского языка и литературы.

---

### «Аквариум»

Это ролевая игра, в которой принимают участие 2-3 человека, а остальные выступают в роли наблюдателей (отсюда и название приёма), что позволяет одним «проживать» ситуацию, а другим анализировать ситуацию со стороны и «сопереживать» её.

Преимущества метода: эффективен, когда необходимо продемонстрировать навык, умение, эмоцию, состояние при дефиците времени. Учащиеся могут выступать в роли экспертов и аналитиков. Метод стимулирует участников к практической работе, дает возможность школьникам увидеть своих сверстников со стороны, то есть увидеть, как они общаются, реагируют на чужую мысль, улаживают назревающий конфликт, аргументируют свою мысль и т. д.

### «Open space» (открытое пространство)

Технология «Открытое пространство» — это методика проведения конференций и встреч, которая позволяет индивидам и группам эффективно взаимодействовать и принимать коллективные решения. Она очень проста и одновременно очень мудра, основываясь на естественных законах взаимодействия между людьми. Технология способна раскрыть знания, опыт и инновации в организации, которые трудно обнаружить в менее открытых процессах [16].

Её принципы:

1. Все, кто пришли - это правильные люди (единственные, кто мог прийти).
2. Что бы ни случилось - это единственное, что может произойти.
3. Когда бы это ни началось - это правильное время (напоминает людям, что процесс творчества неуправляем).
4. Когда это закончится - тогда это закончится (поощряет людей продолжать разговор так долго, как этого требует необходимость и энергия).

Занятие может завершиться быстрее, чем предполагалось, но может идти и дольше отведённого времени.

### «Броуновское движение»

Метод предполагает движение учеников по всему классу с целью сбора информации по предложенной теме. Например, при изучении темы «Непроизносимые согласные» детям можно предложить найти вещи, изображение предметов, отгадки на загадки, ребусы в классной комнате (при этом на столах, стенах, подоконниках, двери развешано множество различных материалов:

фотографии, ребусы, карточки с загадками, которые относятся к теме или нет) и записать в тетради по памяти пять слов с непроизносимым согласным и обязательно подчеркнуть их. Каждый ученик должен найти в классе эти слова, записать их (при этом разрешается перемещаться по классу). После этого можно осуществить самопроверку: для этого следует продемонстрировать изображения этих слов и их

написание. На доске важно написать больше слов на данную тему, чем было задано, например 10. Далее можно предложить учащимся списать те слова, которых у них нет, подчёркивая непроезносимые согласные.

Метод эмпатии (личной аналогии)

В его основе лежит процесс отождествления себя с объектом исследования и осмысление его функций на основе «вживания» в образ. Данный метод может широко использоваться в решении литературных, художественных задач.

Применяя метод эмпатии, можно предложить такой вид работы, как написание монолога от лица героя литературного произведения. Причём выбираются два героя-антагониста, что в конечном итоге позволяет глубже постичь конфликт, например - монологи Евгения Онегина и Татьяны Лариной «Размышления

о любви», Андрея Болконского и Пьера Безухова «Моё понимание счастья».

Более сложным, но интересным видом работы является создание диалога между читателем и литературным героем, литературным критиком и писателем, героями из разных литературных произведений. В качестве участников диалога выступают школьники. Задача одних - составить вопросы, задача других - на эти вопросы ответить, исходя из конкретного образа.

Преимущества метода: способствует развитию фантазии,

воображения, постижению сути изучаемого объекта, получению оригинальных творческих решений, созданию творческих проектов. «Вживание» в образ, особенно на уроках литературы, учит сочувствию, состраданию, соучастию, «будит душу», а следовательно, формирует важнейшие нравственные понятия

подрастающего человека.

«Микрофон»

Данная технология является разновидностью общегруппового обсуждения, которая даёт возможность каждому сказать что-то, по очереди отвечая на вопрос или высказывая свое мнение или позицию. Для организации этого упражнения необходимо поставить вопрос перед всем классом, предложить какой-нибудь предмет в качестве импровизированного микрофона.

Например, учащиеся, передавая друг другу импровизированный

микрофон (ручка, карандаш), должны выразить собственное мнение о том, что они ожидают от урока, исходя из темы. Таким же образом можно провести этап итога урока, поставив перед учениками вопрос: достигнута ли цель урока?

Узнали ли они что-то новое? Обогастили свои знания, словарный запас и т.д.? Понравился урок? Чем? Технологию «Микрофон» следует использовать на этапе актуализации опорных знаний.

Можно при выполнении метода «Микрофон» предложить ответить учащимся на один поставленный вопрос. Например, что объединяет содержание прочитанных

вами произведений Н.В.Гоголя? Каждый ученик сможет предложить свой вариант ответа, высказать свое мнение кратко и быстро.

«Case-study» (анализ конкретных ситуации, ситуационный анализ)

Это метод активного проблемно-ситуационного анализа, основанный на обучении путем решения конкретных задач - ситуаций (решение кейсов).

Цель метода - научить слушателей как индивидуально, так и в составе группы анализировать информацию; сортировать её для решения заданной задачи; выявлять ключевые проблемы; генерировать альтернативные пути решения и оценивать их; выбрать оптимальное решение и формировать программы действий и т. п.

Помимо этих целей при применении анализа ситуаций достигаются и дополнительные эффекты: обучаемые приобретают коммуникативные навыки; развивают презентационные умения; формируют интерактивные умения, позволяющие эффективно взаимодействовать и принимать коллективные решения; приобретают экспертные умения и навыки; учатся учиться, самостоятельно отыскивая необходимые знания для решения ситуационной проблемы [18].

Преимущества метода.

- Учащемуся легко соотносить получаемый теоретический багаж знаний с реальной практической ситуацией.
- Вносит в обучение элемент загадки, тайны.
- Разбираемая гипотетическая ситуация не связана ни с каким личным риском ни для одного из участников.

Требования, предъявляемые к выбору ситуации для анализа:

- ситуация должна быть приближенной к жизни и действительности и оформлена таким образом, чтобы позволять установить непосредственную связь с жизненным опытом;
- ситуация должна предоставлять возможность интерпретации с точки зрения участников;
- ситуация должна содержать проблемы и конфликты;
- ситуация должна быть обозреваемой и решаемой в условиях временных рамок и индивидуальных знаний, навыков и способностей обучающихся;
- ситуация должна допускать различные варианты решения.

Технологий интерактивного обучения существует огромное количество. Каждый учитель может самостоятельно придумать новые формы работы с классом.

При использовании интерактивных методов обучаемый становится полноправным участником процесса восприятия, его опыт служит основным

источником учебного познания. Преподаватель не даёт готовых знаний, но побуждает обучаемых к самостоятельному поиску. Интерактивное обучение обеспечивает взаимопонимание, взаимодействие, взаимообогащение.

Интерактивные методики ни в коем случае не заменяют традиционной, но способствуют повышению эффективности учебного процесса.

Впервые метод case-study был применён в учебном процессе в школе права Гарвардского университета в 1870 году. Внедрение этого метода в Гарвардской школе бизнеса началось в 1920 году. Преподаватели Гарвардской бизнес-школы

поняли, что нет учебников, подходящих для аспирантской программы в сфере бизнеса. Их первым решением данной проблемы было интервью с ведущими практиками бизнеса и написание подробных отчётов о том, чем занимались эти менеджеры, а также о факторах, влияющих на их деятельность.

Слушателям курсов давалось описание определенной ситуации, с которой столкнулась реальная организация в своей деятельности для того, чтобы ознакомиться с проблемой и найти самостоятельно или в ходе коллективного обсуждения решение. Первые подборки кейсов были опубликованы в 1925 году в отчётах Гарвардского университета бизнеса.

В настоящее время сосуществуют две классические школы case-study - Гарвардская (американская) и Манчестерская (европейская). В рамках первой школы целью метода является обучение поиску единственно верного решения, вторая - предполагает многовариантность решения проблемы. Американские кейсы больше по объёму (20-25 страниц текста, плюс 8- 10 страниц иллюстраций), европейские кейсы в 1,5-2 раза короче.

В России метод case-study (или, как писали в двадцатые годы, «метод казусов») был известен преподавателям экономических дисциплин ещё в 20-е годы XX века.

В сентябре 1926 года состоялась конференция преподавателей по экономическим дисциплинам в советских партийных школах, на которой рассматривались вопросы применения различных методик обучения, в том числе

рассматривался и метод кейс-стади (или метод казусов). В период с октября 1924 года по октябрь 1925 года преподаватели совпартшкол ознакомились с методом казусов в одном из американских экономических журналах (Harvard Business

Review) - органе Гарвардского университета.

С целью популяризации кейсов среди студентов в 2007 году студенты МГИМО

и ГУВШЭ создают чемпионат по решению бизнес-кейсов Mind Wrestling (в 2010 году этот кейс-чемпионат был переименован в Changellenge) [39].

---

**СПИСОК ЛИТЕРАТУРЫ:**

1. Ахмедова Л.Т., Лагай Е.А. Современные технологии преподавания русского языка и литературы. - Т.: «Fan va texnologiya», 2016.
2. Азимов Э.Г. Использование компьютера в обучении русскому языку как иностранному. - М., 1999.
3. Юлдашев И. (2023). Эффективное ориентирование студентов на профессию как педагогико-психологическая, социальная проблема. Становление психологии и педагогики как междисциплинарных наук, 2(19), 7-15.
4. Полатова С. (2023, ноябрь). ПЛАНИРОВАНИЕ РАБОТЫ СЕКЦИИ ВОЛЕЙБОЛА В ПРОФЕССИОНАЛЬНЫХ ШКОЛАХ. На конференции по цифровым инновациям: «Современные проблемы и решения».
5. Полатова С. (2023, ноябрь). РАЗВИТИЕ УСТОЙЧИВОГО ИНТЕРЕСА И НАВЫКОВ У СТУДЕНТОВ К РЕГУЛЯРНЫМ ЗАНЯТИЯМ ФИЗИЧЕСКИМ ВОСПИТАНИЕМ И СПОРТОМ. На конференции по цифровым инновациям: «Современные проблемы и решения».

**XOS SONLAR VA XOS FUNKSIYALAR**

**Xalilov Muxammadyusuf Karim o'g'li**

*Farg'ona shahar prezident  
maktabida Matematika fani oqituvchisi*

**Annotatsiya:** *mazkur maqolada xos sonlar va xos funksiyalar, ularga oid amallar haqida izlanishlar va ko'rsatmalar berilgan.*

**Kalit so'zlar:** *xos sonlar, son, funksiya, tenglama, hosila, funksiya.*

Biz avval differensial tenglamalar nazariyasida xos funksiyalar va xos sonlarning kelib chiqishiga to'xtalib o'tmoqchimiz. Misol uchun, issiqlik o'tkazuvchanlik nazariyasiga oid bo'lgan

$$\frac{\partial u}{\partial t} = \frac{\partial^2 u}{\partial x^2}, \quad (0 < x < l, \quad 0 < t \leq T) \quad (2.1)$$

tenglamani olib ko'ramiz. Tenglamaning yechimi  $G$  sohada aniqlanadi (49-rasm). Chegaradagi shartlar

$$u(0, t) = u(l, t) = 0 \quad (2.2)$$

va boshlang'ich shart

$$u(x, 0) = u_0(x), \quad 0 \leq x \leq l. \quad (2.3)$$

berilgan deb hisoblanadi. Tenglama yechimini (Fure usuli bilan)

$$u(x, t) = X(x)T(t) \quad (2.4)$$

ko'rinishda ifoda qilishga urinib ko'ramiz. (2.4) dan

$$\frac{\partial^2 u}{\partial x^2} = X''(x)T(t),$$

$$\frac{\partial u}{\partial t} = X(x)T'(t)$$

kelib chiqadi.

Shuning uchun (2.1) ni quyidagi ko'rinishda yozish mumkin:

$$T'X = TX''.$$

Bundan esa

$$\frac{T'}{T} = \frac{X''}{X}$$

Oxirgi tenglikning chap tomonida faqat  $t$  ga, o'ng tomonida esa faqat  $x$  ga bog'liq funksiyalarning nisbati turibdi. Demak, ular biror -  $\lambda$  o'zgarmas songa teng bo'lishi kerak:

$$\frac{T'}{T} = \frac{X''}{X} = -\lambda,$$

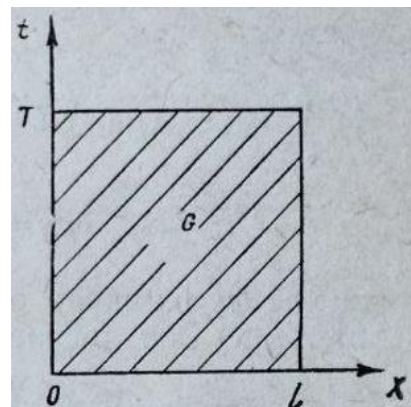

49-shakl



bu yerda manfiy ishora keying hisoblashlar qulay bo'lishi uchun olindi. Shunday qilib, ikkita

$$X''(x) + \lambda X(x) = 0 \tag{2.5}$$

$$T'(t) + \lambda T(t) = 0 \tag{2.6}$$

tenglamani hosil qildik. (2.5) uchun chegaraviy shart

$$X(0) = 0, \quad X(l) = 0 \tag{2.5'}$$

bo'ladi. (2. 5) tenglamaning (2. 5') chegaraviy shartlarni qanoatlantiruvchi, nolga teng bo'lmagan yechimlariga mos keluvchi  $\lambda$  ning qiymatlari *xos sonlar*, yechimlarning o'zi esa *xos funksiyalar* deb ataladi. (2.5) tenglamaning xos sonlarini  $\lambda_k$ , ularga mos keladigan xos funksiyalarni esa  $X_k$  desak, ular

$$\lambda_k = \frac{k^2 \pi^2}{l^2}, \quad X_k(x) = \sqrt{\frac{2}{l}} \sin \frac{k\pi x}{l}, \quad k = 1, 2, 3, \dots \tag{2.7}$$

ga teng bo'ladi.

Xos funksiyalarning funksiyonal qatorlar nazariyasida isbotlanadigan quyidagi uchta xususiyatini eslatib o'tmoqchimiz:

$$1) \int_0^l X_k(x) X_m(x) dx = \delta_{km}, \tag{2.8}$$

$$\delta_{km} = \begin{cases} 0, & k \neq m, \\ 1, & k = m \end{cases}$$

ya'ni xos funksiyalar ortogonal sistema tashkil etadi;

2)  $X_k(x)$  dan hosila olib, quyidagicha yozamiz:

$$X'_k(x) = \sqrt{\lambda_k} \sqrt{\frac{2}{l}} \cos \frac{k\pi x}{l} = \sqrt{\lambda_k} \overline{X}_k(x) \tag{2.9}$$

va

$$\int_0^l \overline{X}_k(x) \overline{X}_m(x) dx = \delta_{km}, \tag{2.10}$$

ya'ni xos funksiyalarning hosilalari ham ortogonal sistema tashkil etadi;

3) agar  $f(x)$  ikki marta differensiallanuvchi bo'lsa va  $f(0) = f(l) = 0$  shartlar bajarilsa, u holda uni xos funksiyalar orqali yaqinlashuvchi qator ko'rinishida quyidagicha tasvirlash mumkin:

$$f(x) = \sum_{k=1}^{\infty} f_k X_k(x) \tag{2.11}$$

bu yerda

$$f_k = \int_0^l f(x) X_k(x) dx$$

va

$$\|f\| = \int_0^l f^2(x) dx$$

(2.6) tenglamaning  $\lambda_n$  ga oid yechimi

$$T_n = C_n e^{-\lambda_n t}, \quad (n=1, 2, \dots) \quad (2.12)$$

ga teng, bu yerda  $C_n$  -o'zgarmas sonlar.

(2.1) tenglama chiziqli bo'lganligidan uning yechimini

$$u(x, t) = \sum_{n=1}^{\infty} X_n T_n = \sum_{n=1}^{\infty} C_n \sqrt{\frac{2}{l}} \sin \frac{k\pi x}{l} e^{-\lambda_n t} \quad (2.13)$$

ko'rinishda yozish mumkin.

$C_n$  ixtiyoriy sonlarning qiymatlari boshlang'ich shartlardan aniqlanadi. Agar (2.13) da  $t = 0$  deb olsak,

$$u(x, 0) = u_0(x) = \sum_{n=1}^{\infty} C_n \sqrt{\frac{2}{l}} \sin \frac{n\pi x}{l}.$$

(2. 7) va (2. 8) ga asosan

$$C_n = \sqrt{\frac{2}{l}} \int_0^l u_0(x) \sin \frac{n\pi x}{l} dx \quad (2.14)$$

bo'ladi.

Chekli ayirmali masalalarda ham xos son va xos funksiyalar tushunchalarini kiritish uchun (2. 5), (2. 5') masalaga mos keladigan va Shturm- Lyuvill masalasi deb ataladigan quyidagi

$$y_{xx} + \lambda y = 0, \quad (2.15)$$

$$y_0 = y_N = 0 \quad (2.16)$$

chekli ayirmali masalani olamiz. (2.15) ni indekslar yordamida yozsak,

$$y_{i+1} - 2\left(1 - \frac{h^2\lambda}{2}\right)y_i + y_{i-1} = 0, \quad i = \overline{1, N-1} \quad (2.17)$$

hosil bo'ladi. Buning yechimini  $y(x) = \sin \alpha x$  ko'rinishda izlaymiz, bu yerda  $\alpha$  - hozircha noma'lum son. U holda

$$y_{i+1} + y_{i-1} = \sin \alpha(x+h) + \sin \alpha(x-h) = 2 \sin \alpha x \cos \alpha h$$

ni e'tiborga olsak, (2.17) dan

$$2 \sin \alpha x \cos \alpha h = 2\left(1 - \frac{h^2\lambda}{2}\right) \sin \alpha x$$

yoki biz notrivial yechimlarni izlayotgan bo'lganligimiz, ya'ni  $y(x) = \sin \alpha x \neq 0$  bo'lganligi uchun

$$\cos \alpha h = 1 - \frac{h^2\lambda}{2},$$

va nihoyat,

$$\lambda = \frac{4}{h^2} \sin^2 \frac{\alpha h}{2}$$

kelib chiqadi. (2.16) ga asosan

$$\sin \alpha l = 0, \quad (2.18)$$

bundan

$$\alpha = \alpha_k = \frac{k\pi}{l}, \quad k = \overline{1, N-1} \quad (2.18')$$

hosil bo'ladi. Shunday qilib, (2.15), (2.16) ayirmali masala uchun xos son va xos funksiyalar quyidagicha yoziladi:

$$\lambda_k = \frac{4}{h^2} \sin^2 \frac{k\pi h}{2l}, \quad (2.19)$$

$$y^{(k)}(x) = \sin \frac{k\pi x}{l}, \quad k = \overline{1, N-1} \quad (2.20)$$

Bular uchun quyidagi xossalar o'rinalidir:

$$1) \quad 0 < \lambda_1 = \frac{4}{h^2} \sin^2 \frac{\pi h}{2l} < \lambda_2 < \dots < \lambda_{N-1} = \frac{4}{h^2} \sin^2 \frac{\pi h(N-1)}{2l} \leq \frac{4}{h^2};$$

2)  $y^{(k)}$  va  $y^{(m)}$  (2.15), (2.16) masalaning bir-biridan farqli 2 ta xos soniga mos keluvchi funksiyalar bo'lsin, u holda bu funksiyalarning skalyar ko'paytmasi

$$\left( y^{(k)}, y^{(m)} \right) = \sum_{i=1}^{N-1} y_i^{(k)} y_i^{(m)} h = 0, \quad (k \neq m) \quad (2.21)$$

bo'ladi.

$$3) \quad \left\| y^{(k)} \right\| = \sqrt{\left( y^{(k)}, y^{(k)} \right)} = \sqrt{\frac{l}{2}}. \quad (2.22)$$

Demak,

$$X^{(k)}(x) = \sqrt{\frac{2}{l}} y^{(k)}(x) \quad (2.23)$$

ko'rinishdagi funksiyalar (2.21) skalyar ko'paytma ma'nosida orthogonal hamda normalangan Sistema tashkil etadi, ya'ni  $\left( x^{(k)}, x^{(m)} \right) = \delta_{km}$ ,  $\delta_{km}$  - Kronekker simvoli;

4) faraz qilaylik,  $f(x)$  funksiya  $\overline{\omega_n}$  to'rida berilgan bo'lib, to'rning chetki nuqtalarida uning uchun quyidagi

$$f(0) = f(N) = 0$$

chegaraviy shartlar bajarilsin, u holda  $f(x)$  ni (2.15), (2.16) ning xos funksiyalari orqali quyidagi ko'rinishda yozishimiz mumkin:

$$f(x) = \sum_{k=1}^{N-1} f_k X^{(k)}(x), \quad (2.24)$$

bu yerda

$$f_k = \left( f(x), X^{(k)}(x) \right) \quad (2.25)$$

(2.25) ni e'tiborga olsak (2.24) dan

$$\|f\|^2 = \sum_{k=1}^{N-1} f_k^2 \quad (2.26)$$

ekanligini ko'rish qiyin emas.

Ayirmali tenglamalar uchun xos son va xos funksiya tushunchalari shu tarzda kiritiladi. Endi bu tushunchalarni ayirmali tenglamalar sistemasini tekshirishga tatbiq qilish bilan shug'ullanamiz. Yana issiqlik o'tkazuvchanlik tenglamasiga qaytamiz:

$$\left. \begin{aligned} \frac{\partial u}{\partial t} &= \frac{\partial^2 u}{\partial x^2} + f, 0 < x < 1, 0 < t \leq T, \\ u(x, 0) &= u_0(x), 0 \leq x \leq 1, \\ u(0, t) &= u_1(t), \\ u(1, t) &= u_2(t), \end{aligned} \right\} 0 \leq t \leq T. \quad (2.27)$$

$xOt$  tekislikda ( $0 \leq x \leq 1, 0 \leq t \leq T$ )  $h$  va  $\tau$  qadam bilan to'r olaylik (50-shakl), bunda

$$\overline{\omega}_{h,\tau} = \{(ih, j\tau), i = \overline{0, N}, j = \overline{0, j_0}\},$$

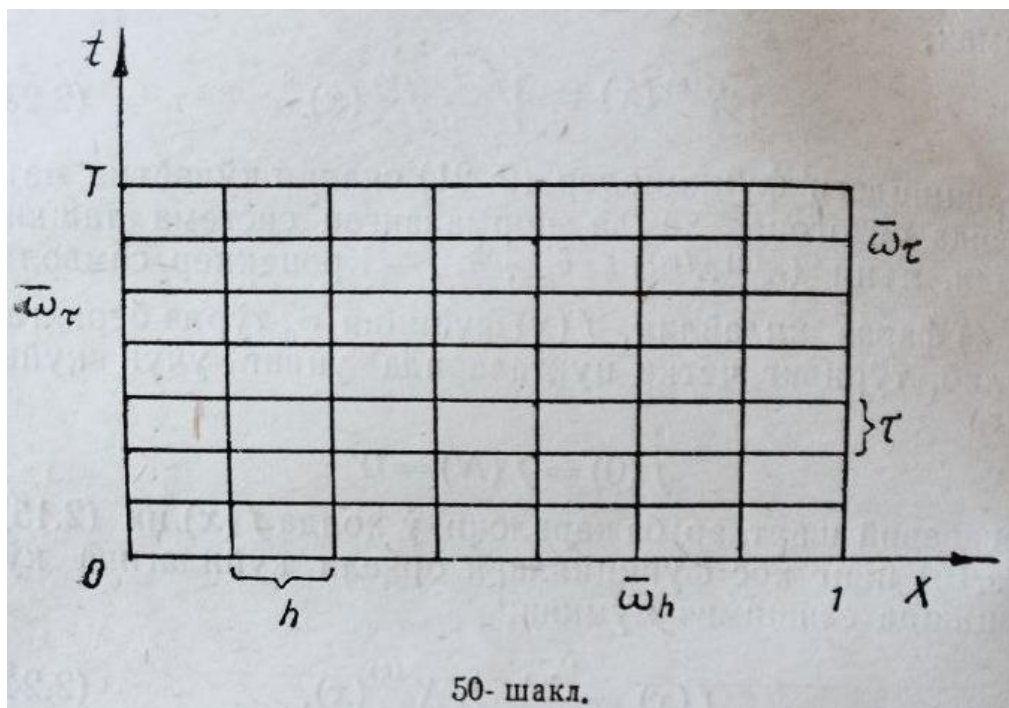

$$h = \frac{1}{N}, \quad \tau = \frac{T}{j_0}.$$

Ichki tugunlar to'plamini

$$\omega_{h,\tau} = \left\{ (x_i, t_j), 1 \leq i \leq N-1, 1 \leq j \leq j_0 \right\}$$

orqali belgilaylik.

(2.27) differensialli masala uchun ayirmali masalani quyidagicha tuzamiz:

$$\left. \begin{aligned} \frac{y_i^{j+1} - y_i^j}{\tau} &= \Lambda \left( \sigma y_i^{j+1} + (1 - \sigma) y_i^j \right) + \varphi_i^j, \quad (x, t) \in \omega_{h,\tau} \\ y_0^j &= u_1^j, \quad y_N^j = u_2^j, \quad t \in \overline{\omega_\tau} \\ y_i^0 &= y(x_i, 0) = u_0(x_i), \quad x \in \overline{\omega_h} \end{aligned} \right\}$$

(2.28)

Bu yerda  $\varphi_i^j$  tenglamaning o'ng tomoni  $f(x, t)$  ni to'rt nuqtalarida almashtiruvchi funksiya bo'lib,

$$\varphi_i^j = f \left( x_i, t_{\frac{j+1}{2}} \right), t_{\frac{j+1}{2}} = t_j + \frac{1}{2} \tau$$

(2.29)

va

$$\Lambda y_i = y_{x,x,i} = \frac{y_{i-1} - 2y_i + y_{i+1}}{h^2}$$

(2.30)

$\sigma$  esa hozircha ixtiyoriy parametr.

(2.28) masala yechimini berilgan (2.27) masalaning aniq yechimiga yaqinlashish shartlarini aniqlash uchun  $\omega_{h,\tau}$  to'rtida

$$z_i^j = y_i^j - u_i^j$$

(2.31)

funksiyani olib, uning normasini to'rt qatlamlarida

$$\left. \begin{aligned} \|z\| &= \|z\|_c = \max |z_i|, (0 \leq i \leq N), \\ \|z\| &= \sqrt{\sum_{i=1}^{N-1} z_i^2 h} \end{aligned} \right\} \quad (2.32)$$

ko‘rinishlardan biri orqali ifodalaymiz. Agar

$$\left. \begin{aligned} y_i^j &= y, y_i^{j+1} = y, \\ y_i &= \frac{1}{\tau}(y - y), \varphi_i^j = \varphi \end{aligned} \right\}$$

(2.33)

belgilar kiritsak, u holda (2. 28) o‘rniga quyidagini yozish mumkin:

$$\left. \begin{aligned} y_t &= \Lambda(\sigma y + (1 - \sigma)y) + \varphi, \quad (x, t) \in \omega_{h,\tau}, \\ y(0, t) &= u_1(t), \quad y(1, t) = u_2(t), \quad t \in \overline{\omega_\tau}, \\ y(x, 0) &= u_0(x), \quad x \in \overline{\omega_h} \end{aligned} \right\}$$

(2.34)

Bu sxemaning aniqligi haqidagi savolga javob berish uchun uning  $y = y_i^j$  yechimi bilan (2.27) masalaning  $u = u(x, t)$  yechimini taqqoslash kerak, chunki  $u = u(x, t)$

(2.27) masalaning uzluksiz yechimidir. Buning uchun  $u_i^j = u(x_i, t_j)$  deb  $z_i^j = y_i^j - u_i^j$  ayirmani qaraymiz. Indeksarsiz belgilashga o‘tib va  $y = u + z$  ni (2.34) ga qo‘yib yozsak (bu yerda  $u$  ni ma’lum funksiya deb olamiz),

$$\left. \begin{aligned} z_t &= \Lambda(\sigma \hat{z} + (1 - \sigma)z) + \psi, \quad (x, t) \in \omega_{h,\tau}, \\ z(0, t) &= z(1, t) = 0, \quad t \in \omega_\tau, \\ z(x, 0) &= 0, \quad x \in \overline{\omega_h} \end{aligned} \right\} \quad (2.35)$$

bo‘ladi, bu yerda

$$\psi = \Lambda(\sigma u + (1 - \sigma)u) - u_t + \varphi$$

(2.36)

(2.27) masalani (2.28) bilan taqribiy almashtirish jarayonida yo‘l qo‘yilgan xatolikdir. Yangi belgilashlar kiritamiz:

$$u = \frac{\partial u}{\partial t}, \quad u' = \frac{\partial u}{\partial x}, \quad \bar{u} = u\left(x_i, t_{j+\frac{1}{2}}\right).$$

(2.37)

$u$  funksiyani  $\left(x_i, \bar{t} = t_{j+\frac{1}{2}}\right)$  nuqta atrofida Teyler qatoriga yoyib, kiritilgan belgilashlarni e'tiborga olsak,

$$\left. \begin{aligned} u &= \frac{u+u}{2} + \frac{u-u}{2} = \frac{u+u}{2} + \frac{\tau}{2}u_t, \\ u &= \frac{u+u}{2} - \frac{\tau}{2}u_t, \\ \sigma u + (1-\sigma)u &= \frac{u+u}{2} + (\sigma-0,5)\tau u_t \end{aligned} \right\} \quad (2.38)$$

kelib chiqadi. (2.37) va (2.38) larga ko'ra  $\psi$  ni boshqacha yozish mumkin:

$$\psi = \frac{1}{2}\Lambda(u+u) + (\sigma-0,5)\tau\Lambda u_t - u_t + \varphi. \quad (2.39)$$

Lekin

$$\left. \begin{aligned} \Lambda u &= u'' + \frac{h^2}{12}u^{IV} + O(h^4) = Lu + \frac{h^2}{12}L^2u + O(h^4), \\ L &= \frac{\partial^2}{\partial x^2}, \\ u &= \bar{u} + \frac{1}{2}\tau\bar{u}' + \frac{\tau^2}{8}\bar{u}'' + O(\tau^3), \\ u &= \bar{u} - \frac{\tau}{2}\bar{u}' + \frac{\tau^2}{8}\bar{u}'' + O(\tau^3), \\ \frac{u+u}{2} &= \bar{u} + \frac{\tau^2}{8}\bar{u}'' + O(\tau^3), \\ u_t &= \frac{u-u}{\tau} = \bar{u}' + O(\tau^2) \end{aligned} \right\} \quad (2.40)$$



bo‘lganligidan  $\psi = (L\bar{u} - \bar{u} + \varphi) + (\sigma - 0,5)\tau L\bar{u} + \frac{h^2}{12}L^2\bar{u} + O(\tau^2 + h^4)$ .

Bundan tashqari, (2.27) ga asosan:

$$\left. \begin{aligned} L\dot{u} &= L^2u + Lf = u^{IV} + f'' \\ L^2u &= L\dot{u} - Lf \end{aligned} \right\} \quad (2.41)$$

Shuning uchun

$$\psi = (\varphi - \bar{f}) + \left[ (\sigma - 0,5)\tau + \frac{h^2}{12} \right] L\bar{u} - \frac{h^2}{12}Lf + O(\tau^2 + h^4).$$

Hosil qilingan munosabat approksimatsiya haqida quyidagi natijalarga olib keladi:

1) agar  $\sigma = 0,5$ ,  $\varphi = \bar{f}$  yoki  $\varphi = \bar{f} + O(h^2 + \tau^2)$ ,  $u \in C_3^4$  bo‘lsa, taqribiy almashtirishdagi

xatoning tartibi  $O(h^2 + \tau^2)$  ga teng. Bu yerda  $C_n^m$  orqali  $x$  o‘zgaruvchisi bo‘yicha  $m$  - tartibgacha va  $t$  o‘zgaruvchisi bo‘yicha  $n$  -tartibgacha uzluksiz hosilalari mavjud bo‘lgan funksiyalar sinfi belgilangan;

2) agar  $\sigma \neq 0,5$ ,  $\varphi = \bar{f} + O(h^2 + \tau^2)$ ,  $u \in C_2^4$  bo‘lsa, taqribiy almashtirishdagi xatoning

tartibi  $O(h^2 + \tau)$  dan ortmaydi;

3) agar  $\sigma = \sigma_* = \frac{1}{2} - \frac{h^2}{12\tau}$

$$\varphi_i^j = \frac{5}{6}f_i^{j+\frac{1}{2}} + \frac{1}{12}\left(f_{i-1}^{j+\frac{1}{2}} + f_{i+1}^{j+\frac{1}{2}}\right)$$

bo‘lsa (bu esa  $\varphi = \bar{f} + \frac{h^2}{12}L\bar{f}$  ga teng kuchlidir), taqribiy almashtirishdagi xatoning tartibi  $O(h^4 + \tau^2)$  ga teng bo‘ladi.

Endi (2.28) masalaning turg‘unlik shartini tekshiraylik. Buning uchun bundan oldin Shturm-Luivill ayirmali masalasi uchun bayon qilingan xos funksiyalar va xos sonlar nazariyasidan foydalanamiz. Ma’lumki,

$$\left. \begin{aligned} y &= y + \tau y_t, \\ \sigma y + (1 - \sigma)y &= y + \sigma\tau y_t. \end{aligned} \right\}$$

(2.42)

Buni e‘tiborga olgan holda (2.28) masalani bir jinsli chegaraviy shartlarda quyidagi ko‘rinishda yozib olaylik.

$$\left. \begin{aligned} y_t - \sigma\tau\Lambda y_t &= \Lambda y + \varphi, & (x, t) \in \omega_{h\tau}, \\ y(0, t) = y(1, t) &= 0, & t \in \overline{\omega_\tau} \\ y(x, 0) &= u_0(x), & x \in \overline{\omega_h} \end{aligned} \right\}$$

(2.43)

Ayirmali sxema turg'un bo'lishi uchun

$$\|y(t)\|_{(1)} \leq M_1 \|u_0\|_1 + M_2 \max_{0 \leq t' < t} \|\varphi(t')\|_{(2)}, \quad t \in \omega_\tau$$

(2.44)

shartning qanoatlantirilishi zarur, bu yerda  $M_1, M_2$  lar  $h$  va  $\tau$  ga bog'liq bo'lmagan musbat o'zgarmas sonlar bo'lib,  $\|\cdot\|_{(1)}$  va  $\|\cdot\|_{(2)}$  mos ravishda berilgan to'r funksiyalaridagi normalardir. Agar  $f = 0$  bo'lsa, ikkinchi qo'shiluvchi nolga teng va

$$\|y(t)\|_{(1)} \leq M_1 \|u_0\|_{(1)}$$

(2.45)

munosabat boshlang'ich shart bo'yicha turg'unlikni ifodalaydi. Agar  $u(x, 0) = 0$  bo'lsa,

$$\|y(t)\|_{(1)} \leq M_2 \max_{0 \leq t' < t} \|\varphi(t')\|_{(2)}$$

(2.46)

munosabat tenglamaning o'ng tomoniga nisbatan turg'unlik shartini ifodalaydi. (2.43) masalaning yechimini  $y = \bar{y} + y$  ko'rinishda yozaylik, bu yerda  $\bar{y}$

$$\left. \begin{aligned} y_t - \sigma \Lambda y_t &= \Lambda y, \\ y(0, t) = y(1, t) &= 0, \quad y(x, 0) = u_0(x), \end{aligned} \right\}$$

(2.47)

Bir jinsli masalaning yechimini,  $y$  esa bir jinsli bo'lmagan

$$\left. \begin{aligned} y_t - \sigma\tau\Lambda y_t &= \Lambda y + \varphi, \\ y(0, t) = y(1, t) &= 0, \quad y(x, 0) = 0, \end{aligned} \right\}$$

(2.48)

masalaning yechimini ifodalaydi. (2.47) masalaning turg'unligini tekshirish uchun o'zgaruvchilarni ajratish usulidan (Fure usulidan) foydalanamiz va yechimni

$$y(x, t) = X(x)T(t)$$

(2.49)

ko'rinishda izlaymiz. (2.49) dan

$$\Delta y = T \cdot \Delta x, \quad y_t = X \cdot T_t \tag{2.50}$$

kelib chiqishini e'tiborga olgan holda, (2.47) dan

$$\frac{T - T}{\tau(\sigma T + (1 - \sigma)T)} = \frac{\Delta \lambda}{X} = -\lambda$$

(2.51)

ni hosil qilamiz, bu yerda

$$T = T(t_{j+1}), \quad T = T(t_j), \quad \lambda - \text{ajratish parametri.}$$

(2.51) tenglikdan

$$T = qT$$

(2.52)

ni hosil qilamiz, bu yerda

$$q = \frac{1 - (1 - \sigma)\tau\lambda}{1 + \tau\sigma\lambda} \tag{2.53}$$

$X(x)$  uchun (2.51) dan Shturm-Luivillning ayirmali tenglamasi kelib chiqadi:

$$\left. \begin{aligned} \Delta X(x) + \lambda X(x) &= 0, \quad (0 < x = ih < 1), \\ X(0) &= X(1) = 0. \end{aligned} \right\} \tag{2.54}$$

Shunday qilib, (2.47) masala noldan farqli  $y_{(k)} = T_k X^{(k)} \neq 0$  yechimga ega bo'lib, bu yerda  $T_k$  quyidagi tenglamadan aniqlanadi:

$$T_k = q_k T_k \text{ yoki } T_k^{j+1} = q_k T_k^j = \dots = q_k^{j+1} T_k^0, \tag{2.55}$$

$$q_k = \frac{1 - (1 - \sigma)\tau\lambda_k}{1 + \sigma\tau\lambda_k},$$

$T_k^0$  - ixtiyoriy o'zgarmas son.

(2.47) masalaning  $y_{(k)} = T_k X^{(k)}$  ko‘rinishdagi yechimini  $k$  – nomerli garmonika deyiladi.

Agar  $|q_k| \leq 1$  bo‘lsa, u holda  $j_0$  ning o‘sishi ( $\tau \rightarrow 0$ ) bilan,  $\|y_k^j\|$  fiksirlangan  $t = j\tau$  da o‘smaydi:

$$\|y_{(k)}^{j+1}\| \leq \|y_{(k)}^j\| \leq \dots \leq \|y_{(k)}^0\|$$

va garmonika turg‘un bo‘ladi.

Agar hamma  $\|q_k\| \leq 1$  va  $\|y_{(k)}^j\| \leq \|y_{(k)}^0\|$  bo‘lsa, u holda sxema har bir garmonikada turg‘un deb ataladi.

(2.47) masalaning umumiy yechimi uning xususiy yechimlari yig‘indisi ko‘rinishida izlanadi (chunki masala chiziqli):

$$\hat{y} = \sum_{k=1}^{N-1} y_{(k)} = \sum_{k=1}^{N-1} T_k X^{(k)}$$

yoki

$$\hat{y} = \sum_{k=1}^{N-1} q_k T_k X^{(k)}.$$

So‘nggi tenglikning har ikki tomonidan norma olsak;

$$\|\hat{y}\|^2 = \sum_{k=1}^{N-1} q_k^2 T_k^2 \|X^{(k)}\|^2 \leq \max_k q_k^2 \sum_{k=1}^{N-1} T_k^2 = \max_k q_k^2 \|y\|^2$$

(2.56)

(bu yerda  $X^{(k)}$  larning orthogonal ekanligini e‘tiborga olsak).

$\sigma \geq \sigma_0$  bo‘lganda,  $\max_k |q_k| \leq 1$  va (2.56) dan

$$\|\hat{y}\| \leq \|y\|$$

yoki

$$\|y^{j+1}\| \leq \|y^j\| \leq \dots \leq \|y^0\| = \|u_0\|$$

kelib chiqqanligidan, (2.47) masalaning yechimi uchun quyidagi baho o‘rinli bo‘ladi:

$$\|y^j\| \leq \|u_0\|, \quad j = 1, 2, \dots$$

(2.57)

Shu bilan yechimning boshlang'ich shartga nisbatan turg'unligi isbotlandi.

Endi o'ng tomonga nisbatan turg'unlikni ko'raylik. Buning uchun (2.48) masalani qarab, uning yechimini ham

$$\hat{y} = \sum_{k=1}^{N-1} T_k X^{(k)}$$

(2.58)

ko'rinishda izlaymiz va  $\varphi$  ni  $\{X^{(k)}\}$  funksiyalar bo'yicha qatorga yoyamiz:

$$\varphi = \sum_{k=1}^{N-1} \varphi_k X^{(k)}.$$

Bularni e'tiborga olsak, (2.48) dan [(2.37) ga q.]

$$\sum_{k=1}^{N-1} \{T_{kt} (1 + \sigma\tau\lambda_k) + \lambda_k T_k - \varphi_k\} X^{(k)} = 0.$$

(2.59)

$\{X^{(k)}\}$  larning ortogonalligi natijasida so'nggi tenglikdan

$$\tau\lambda_k T_k + (1 + \sigma\tau\lambda_k)(T_k - T_k) = \tau\varphi_k$$

yoki

$$T_k = q_k T_k + \frac{\tau\varphi_k}{1 + \sigma\tau\lambda_k}$$

(2.60)

ni hosil qilamiz, bu yerda

$$q_k = \frac{1 - (1 - \sigma)\tau\lambda_k}{1 + \sigma\tau\lambda_k}.$$

Endi (2.60) ni (2.58) ga qo'ysak,

$$\hat{y} = \sum_{k=1}^{N-1} T_k X^{(k)} = \sum_{k=1}^{N-1} q_k T_k X^{(k)} + \tau \sum_{k=1}^{N-1} \frac{\varphi_k}{1 + \sigma\tau\lambda_k} X^{(k)}$$

va bu tenglikning har ikki tomonlaridan norma olib, keyin uchburchak tengsizligidan ( $\|v + w\| \leq \|v\| + \|w\|$ ) foydalansak,

$$\|\hat{y}\| \leq \max_k |q_k| \left( \sum_{k=1}^{N-1} T_k^2 \right)^{1/2} + \max_k \frac{\tau}{|1 + \sigma\tau\lambda_k|} \left( \sum_{k=1}^{N-1} \varphi_k^2 \right)^{1/2}$$

yoki

$$\|\hat{y}\| \leq \max_k |q_k| \|y\| + \max_k \frac{\tau}{|1 + \sigma\tau\lambda_k|} \|\varphi\|$$

(2.61)

kelib chiqadi. Faraz qilaylik,  $\sigma \geq \sigma_0 > 0$  bo'lsin, u holda,  $|q_k| \leq 1$ ,  $1 + \sigma\tau\lambda_k \geq 1$  bo'ladi. Shuning uchun

$$\|\hat{y}\| \leq \|y\| + \tau \|\varphi\| \text{ yoki } \|y^{j'+1}\| \leq \|y^{j'}\| + \tau \|\varphi^{j'}\|.$$

So'nggi tengsizlikni  $j' = 0, 1, 2, \dots, j$  bo'yicha yig'ib chiqamiz:

$$\|y^{j+1}\| \leq \sum_{j'=0}^j \tau \|\varphi^{j'}\|. \tag{2.62}$$

Faraz qilaylik, a)  $\sigma \geq \sigma_4$ ,  $\sigma_\sigma = \frac{1}{2} - \frac{1-\varepsilon}{4\tau} h^2$ ,  $0 < \varepsilon < 1$  va b)  $\sigma < 0$  shartlar bajarilsin, u holda (2.61) dan

$$\|\hat{y}\| \leq \|y\| + \frac{1}{\varepsilon} \tau \|\varphi\|.$$

Buni  $j' = 0, 1, \dots, j$  bo'yicha yig'ib chiqsak,

$$\|y^{j+1}\| \leq \frac{1}{\varepsilon} \sum_{j'=0}^j \tau \|\varphi^{j'}\|.$$

Shunday qilib, quyidagi teoremani isbot qildik.

**Teorema.** Agar  $\sigma \geq \frac{1}{2} - \frac{h^2}{4\tau} = \sigma_0$  va  $\sigma \geq 0$  shartlar bajarilsa, (2.43) sxema

boshlang'ich shart va o'ng tomon bo'yicha turg'un bo'lib, (2.43) ning yechimi uchun quyidagi baho o'rinli bo'ladi:

$$\|y^{j+1}\| \leq \|u_0\| + \sum_{j'=0}^j \tau \|\varphi^{j'}\|.$$

Agar  $\sigma < 0$  bo'lsa, (2.43) sxemaning turg'un bo'lishi uchun

$$\sigma \geq \sigma_\varepsilon, \quad \sigma_\varepsilon = \frac{1}{2} - \frac{(1-\varepsilon)h^2}{4\tau}$$

( $0 < \varepsilon < 1$ ) shartning bajarilishi yetarlidir ( $\varepsilon \in (0,1)$  ixtiyoriy o‘zgarimas son bo‘lib, h va  $\tau$  ga bog‘liq emas). Bu holda (2.43) ning yechimi uchun quyidagi baho o‘rinlidir:

$$\|y^{j+1}\| \leq \|u_0\| + \frac{1}{\varepsilon} \sum_{j'=0}^j \tau \|\varphi^{j'}\|.$$

Demak, *xos sonlar va xos funksiyalar yordamida diferensial tenglamalar kabi ayirmali tenglamalar uchun ham yechim qurish va bu yechimning normasini tekshirish orqali approksimatsiya, turg'unlik va yaqinlashish masalalarini hal qilish mumkin.*

Shunday qilib, biz oddiy issiqlik o‘tkazuvchanlik tenglamasi uchun ayirmali sxemalarni o‘rganib chiqdik. Shuni eslatib o‘tish kerakki, murakkab diferensial tenglamalarni katta aniqlik bilan almashtiradigan ayirmali sxemalarni o‘rganish zaruriyati tug‘ilganida asosiy masalalardan biri hamma vaqt sxemalarning turg'un ekanligini tekshirishdir, chunki shunday sxemalargina amaliy nuqtai nazardan katta ahamiyatga ega. Biz kelgusida ayirmali sxemalarning turg'unlik masalasini tekshirishning quyidagi usullarini ham ishlatamiz:

- 1) maksimum prinsipi asosida sxemalarning turg'unligini tekshirish;
- 2) ayirmali sxemalar indeksi yordamida sxemalarning turg'unligini tekshirish;
- 3) birlik xatoning o‘shishini o‘rganish hisobiga turg'unlikni tekshirish;
- 4) o‘zgaruvchilarni ajratish usuli asosida sxemalarning turg'unligini tekshirish; yuqorida biz xuddi shu usuldan foydalandik.

Bu usullarning hammasi asosan o‘zgarimas ko‘effitsientli diferensial tenglamalarga mos kelgan ayirmali tenglamalarning turg'unligini tekshirish uchun yaraydi.

O‘zgaruvchi ko‘effitsientli diferensial tenglamalarga mos keladigan ayirmali tenglamalarning turg'unligini tekshirish odatda juda murakkab masalalardan biri hisoblanadi. Amaliyotda uzluksiz ko‘effitsientli tenglamalarga mos keladigan ayirmali tenglamalarning turg'unligini quyidagi prinsip asosida tekshiriladi.

Tenglamadagi barcha o‘zgaruvchi ko‘effitsientlarni soxaning qandaydir  $P$  nuqtasidagi qiymati bilan almashtiriladi. Agar ixtiyoriy  $P$  uchun hosil bo‘lgan ayirmali masala turg'un bo‘lsa, u holda o‘zgaruvchi ko‘effitsientli ayirmali masala turg'un deb hisoblanadi.

Chiziqli bo‘lmagan diferensial tenglamalarni yechish uchun mos keladigan ayirmali sxemalarning turg'unligini tekshirish yana ham og‘irroq masaladir. Bu holda sxemaning turg'unligini chiziqli holga keltirilgan tenglamaning yechimi atrofida tekshiriladi. Bunday sxemalarni biz mexanika masalalarini qarayotganimizda keltiramiz.

Endi biz bundan keying paragraflarda to‘r usulini umumiyroq ko‘rinishda bayon qilamiz, yaqinlashish va turg'unlikning o‘zaro aloqasini ko‘rsatamiz hamda sxemalarni yuqorida sanab o‘tilgan usullarning ba‘zilari asosida tekshirishga to‘xtalamiz.

---

**FOYDALANILGAN ADABIYOTLAR:**

1. Ikromjon, Y., & Shaxnoza, P. L. (2022, November). UMUMIY O‘RTA TA‘LIM MAKTABLARIDA JISMONIY TARBIYA O‘QITUVCHISI KASBINING O‘ZIGA XOS XUSUSIYATLARI VA TALABLARI. In E Conference Zone (pp. 67-78)..
2. Yo‘ldashev, I. (2023). UMUMTA‘LIM MAKTABLARIDA O‘QUVCHILARNI JISMONIY TARBIYA O‘QITUVCHISI KASBIGA QIZIQISHINI SHAKLLANTIRISH SAMARADORLIGINI OSHIRISH SHARTLARI VA METODLARI. THEORY AND ANALYTICAL ASPECTS OF RECENT RESEARCH, 2(15), 39-45.
3. Yo‘ldashev, I. (2023). O‘quvchilarni kasb-hunarga samarali yo‘naltirish pedagogik-psixologik, ijtimoiy muammo sifatida. Formation of psychology and pedagogy as interdisciplinary sciences, 2(19), 7-15.
4. Po‘latova, S. (2023, November). KASB-HUNAR MAKTABLARIDA VOLEYBOL SEKSIYASI ISHINI REJALASHTIRISH. In Conference on Digital Innovation: "Modern Problems and Solutions".
5. Po‘latova, S. (2023, November). O‘QUVCHILARDA JISMONIY TARBIYA VA SPORT BO‘YICHA MUNTAZAM MASHG‘ULOTLARGA BARQAROR QIZIQISH VA KO‘NIKMALARNI TARBIYALASH. In Conference on Digital Innovation: "Modern Problems and Solutions".



---

**METHODOLOGY OF TEACHING FOREIGN LANGUAGES IN  
GENERAL SECONDARY SCHOOLS****Hakimova Sarvinoz Sharifjana qizi***Pedagogika va psixologiya fakulteti talabasi E-mail manzili:**[sarvinozhakimova122@gmail.com](mailto:sarvinozhakimova122@gmail.com)**Telefon raqami: +99894 174 68 03*

**Annotation:** *This article describes the improvement of English grammar in the educational process based on various methods. It discussed teaching English grammar to general secondary school students, as well as some recommendations for the development of education.*

**Key words:** *Education, English language, interactive method, grammatical rules, practice, pedagogical processes, intellect.*

**Annotatsiya:** *Mazkur maqolada ingliz tili grammatikasini turli metodlar asosida ta'lim jarayonida takomillashtirish yoritilgan. Unda umumiy o'rta ta'lim maktab o'quvchilariga Ingliz tili grammatikasini o'rgatish muhoma qilingan, shuningdek ta'limni rivojlantirish uchun bir qancha tavsiyalar berilgan.*

**Kalit so'zlar:** *Ta'lim, ingliz tili, interfaol usul, grammatik qoidalar, amaliyot, pedagogik jarayonlar, intellekt.*

**Аннотация:** *В данной статье описано совершенствование английской грамматики в учебном процессе на основе различных методов. Обсуждалось преподавание английской грамматики учащимся общеобразовательных школ, а также некоторые рекомендации по развитию образования.*

**Ключевые слова:** *Образование, английский язык, интерактивный метод, грамматические правила, практика, педагогический процесс, интеллект.*

Today, in the era of advanced technology and innovation, at a time when the social relations of our society are undergoing major changes, communication media (information technologies) require the improvement of students' communicative skills, they can use various methods in the process of interacting with other participants of the dialogue. exchange of ideas in situations, correct use of language and speech norms. In such conditions, the main purpose of a foreign language is the formation of communicative skills, that is, it is required to carry out interpersonal and intercultural communication in a foreign language. By the end of the 20th century, English had finally established itself as a world language. It became compulsory to study it in schools all over the world and the teaching methodology started to develop by leaps and bounds. On May 6, 2024, under the chairmanship of President Shavkat

Mirziyoyev, a video selector meeting was held regarding measures to improve the system of teaching foreign languages. It's time to put a new system in place. Since we have set ourselves the goal of building a competitive country, from now on, graduates of schools, lyceums, colleges and universities must be fluent in at least 2 foreign languages. This strict requirement should become the main criterion for the activity of the head of every educational institution," said Shavkat Mirziyoyev.

Continuous education in Uzbekistan is aimed at forming the young generation's high professional culture, skills of independent adaptation to creative and social life, as well as the ability to define and solve future plans. It is important to be in demand of the current period in performing these tasks. That is why foreign language, especially English, plays a very important role in raising a young generation who knows foreign languages well in social, economic and scientific development of the society. English in the state educational standard and curriculum of general secondary education the goals of language education should be derived from the interests and requirements of society, the state, and should be in accordance with it.

The developmental goal of foreign language teaching includes the following:

- a) the components of speech ability are listening, perception, noticing, distinguishing language phenomena, logical expression of thought, etc.;
- b) mental processes related to speech activity: thinking, memory, attention, imagination, analysis and synthesis, generalization;
- c) ability to communicate: emotionality, eloquence, approachability, politeness, initiative during conversation, appropriate use of gestures, etc.;
- d) internal and external motivation, interest and enthusiasm for learning a foreign language and the country where the language is being studied, its people, culture, customs, etc.;
- e) independent work during education and preparation of students for independent education after completing education [1].

Based on the requirements of modern methodology, we chose an integrative approach to teaching grammatical phenomena. And some grammatical phenomena do not pose a great difficulty for mastering due to their similarity with the grammatical phenomena of the mother tongue according to their meaning or methods of formation. The linguist T. Sattorov's researches provide detailed information about this, and the idea of a stratified approach to grammatical phenomena is put forward. Wide use of information technologies in foreign language education is recommended. Therefore, we found it necessary to use the following information technologies in the process of teaching students grammatical phenomena: computer technology (internet network), interactive methods, open discussion (dispute), excursion, auction, press conference, competition, round table, wish-intention, she

types of riyat, foreign language teaching project method, etc. When interactive methods are used, the student thinks independently and works as a partner with the teacher. Internet technologies are one of the most modern forms of information acquisition and communication in improving grammar skills of students in English classes. Students use the Internet to write lectures and abstracts. Multimedia makes it possible to present educational material in voice, that is, it acts as a virtual teacher. The reader is pure English he listens to the pronunciation, tries to adapt his speech to it. The role of electronic dictionaries is incomparable for students of high schools of general education to gain vocabulary. In the electronic dictionary, words are pronounced directly as a set of sounds, not through a graphic representation. When working with such dictionaries, it is easy to remember words and they are stored in long-term memory. A test is taken to check and strengthen students' knowledge. During the test, students have the opportunity to work independently and self-assess. It is known that knowledge acquired independently is stored in the memory for a long time and is easy to recall. Strategy and game tasks from modern technologies prevent students from getting bored and provide them with independent mental activity.

Also, the cluster approach or method helps effectively in teaching English grammar to students in secondary schools. This method is not only effective, but also a very convenient way to teach students. Every growing young generation of Uzbekistan must be educated and knowledgeable, no less than anyone else, able to fully meet the level of world education standards, and we must do this with all our heart. Today, the demand and interest in learning foreign languages, especially English, has increased so much that children from kindergarten to senior professionals are trying to learn English. This is definitely a positive thing, because learning a language opens doors to personal interests, along with learning about the culture, history, and customs of the countries that speak that language. The use of modern technologies in foreign language teaching can help increase efficiency. For example, by watching a video clip in a foreign language during training, the student's listening skills develop sufficiently. In some cases, the comments given for the videos are enough to improve their writing, reading and even speaking skills.

Based on our special observations and experience, we have come to the following conclusions: the use of games and assignments is a practical, educational, serves as an effective tool in the implementation of general educational and developmental goals; allows to eliminate the psychological negative experiences of students in relation to expressing (speaking) in a foreign language, teaches students to think independently, master the acquisition of speech skills, encourages them to achieve goals, to win, language based on communicative methodology allows learning,

makes a significant contribution to attracting all students to the lesson, increasing their interest, and increasing the effectiveness of the lesson.

Knowledge, skills and competence acquire a unique attitude in learning a foreign language and reflect the nature of the subject of study. It is necessary to be able to use language material in order to express an idea in a speech or to understand the expressed idea. In order to achieve this, it is necessary to establish a strong and flexible connection between language tools and the content of speech, as S. Setlin says, an association. Language skills are formed as part of speaking skills. The formation of grammatical skills is a three-stage methodical process: 1) the distribution stage consists of explaining a new grammatical unit (presenting it in a speech sample), explaining and performing preliminary grammatical operations. 2) doing grammar exercises. This stage is mainly focused on skill building. 3) the stage of using a grammatical event in speech activities. It is clear from what has been said that grammar serves to develop skills, not to absorb knowledge.

The only goal of researching the scientific-methodical description of the formation of English grammar skills in high school students is to introduce a model for teaching English grammar. The theoretical model is a technology for improving students' English grammar skills. The exercises used in foreign language teaching were classified: types of speech activities (speaking /listening/understanding /reading/writing) exercises; language material (vocabulary/ grammar/ pronunciation) exercises; receptive/reproductive exercises; presentation, training, ap-

lication exercises; familiarization/practice/application/correction (correction) exercises should be conducted. Formative (educational/ informative/ generalization mastery); developmental (skill-forming/operational/training of ready-made material) exercise; it would be appropriate if an improvement (qualification/motivational/acquisition of grammatical movement) exercise was conducted.

#### REFERENCES:

1. Johnson, K. E. The Sociocultural Turn and Its Challenges for Second Language Teacher Education. // TESOL Quarterly., - London., 2006.
2. Harmer J. The Practice of English Language Teaching. - London., 2001.
3. Пассов Э. И. Общительный метод обучения иностранного разговора. - Москва., 1985.
4. Safaeva F.N., Umumiy o'rta ta'lim maktablari va kasb-hunar kollejlarida ingliz tili grammatikasi va uni rivojlantirish masalalari, Molodoy uchenniy, T.: 2016, - 112

5. Umumiy o‘rta ta‘limning davlat ta‘lim standarti va o‘quv dasturi, 5-maxsus son, T: 1999, - 25 b.
6. Umumta‘lim maktablari dasturi, Chet tillar, O‘qituvchi, T:, 1996, - 44 b.
7. Jalolov J. Chet tili o‘qitish metodikasi. - T. 1996
8. T.Madumarov, M.Kamoldinov " Innovatsion pedagogik texnologiya asoslari va uni ta'lim - tarbiya jarayonida qullash." T- 2012
9. Siddikova I.A. Metodika prepodovaniya angliyskogo yazika. T. 2002
10. Saydaliev S. “Chet til o‘qitish metodikasi “ uslubiy qo‘llanma- N. 2004

**RUHIY ZO‘RLIK BILAN SODIR ETILADIGAN HUQUQBUZARLIKLAR  
PROFILAKTIKASI**

**Boboqulov Saidjon Irkin o‘g‘li**  
*IIV Akademiyasi 312-guruh kursanti*

**Annotatsiya:** *Ushbu maqolda mamlakatimizda xotin-qizlar va bolalar huquqlari, erkinliklari hamda qonuniy manfaatlarini taziyiq va zo‘ravonlikdan ishonchli himoya qilishning institutsional hamda huquqiy asoslarini tubdan takomillashtirishga, bolalar orasida nazoratsizlikning va ular tomonidan huquqbuzarliklar sodir etilishining oldini olishga, shuningdek nogironligi bo‘lgan bolalarni hamda ota-ona qaramog‘idan mahrum bo‘lgan bolalarni davlat tomonidan qo‘llab-quvvatlashga qaratilgan keng ko‘lamli ishlar amalga oshirilishi bo‘yicha taklif va tavsiyalar, ushbu faoliyatni takomillashtirish yo‘nalishlari yoritib berilgan.*

**Kalit so‘zlar:** *Oilaviy (maishiy) zo‘ravonlik, shahvoniy shilqimlik, himoya orderi, shaxsning sha‘ni va qadr-qimmat, or-nomusi, ruhiy va psixologik taziyiq, jismoniy va jinsiy zo‘ravonlik, moddiy va ma‘naviy qaramlik.*

**Kirish.** Bugungi kunda xotin-qizlarga nisbatan taziyiq va zo‘ravonlik bilan bog‘liq jinoyat va huquqbuzarliklar ko‘payib ketayotgan bir vaqtda davlatimiz rahbari Sh.M.Mirziyoyev tashabbusi bilan xotin-qizlarni huquq va erkinliklarini ta‘minlash ularni jamiyat va davlat hayotini boshqarishda teng huquqli imkoniyat va sharoitlar yaratish bilan bir qator ishlar amalga oshirilmoqda. Unga ko‘ra xotin-qizlarni ijtimoiy-iqtisodiy sohada o‘z huquqlari va manfaatlarini amalga oshirishida qo‘llab-quvvatlash masalalarini tartibga soluvchi qonunchilikni xalqaro standartlar asosida takomillashtirishni nazarda tutuvchi, shuningdek bolalar masalalari bo‘yicha komissiyalar faoliyatining huquqiy asoslarini mustahkamlab qo‘yuvchi o‘zgartishlar kiritilmoqda. Shuningdek xotin-qizlar va bolalarga nisbatan shilqimlik hamda zo‘ravonlikning oldini olishga, oilalardagi ma‘naviy-axloqiy muhitni yaxshilashga, bolalar va xotin-qizlar huquqlari bilan bog‘liq xalqaro indekslarda mamlakatimizning o‘rnini yaxshilashga xizmat qiladi, shuningdek Bolalar masalalari bo‘yicha milliy komissiya, bolalar masalalari bo‘yicha Qoraqalpog‘iston Respublikasi, viloyatlar, Toshkent shahar va tumanlar (shaharlar) komissiyalari faoliyatining mustahkam huquqiy asosini yaratadi.

Respublikamizda ruhiy zo‘rlilik bilan sodir etiladigan huquqbuzarliklarning oldini olishga doir o‘ziga xos milliy tizim va normativ-huquqiy asoslar yaratilib, ularni xalqaro standartlarga muvofiqlashtirishga ahamiyat berilganligi natijasida fuqarolarni turli huquqbuzarliklar va jinoyatlardan muhofaza qilish masalalariga davlat siyosati darajasida e‘tibor qaratilmoqda.

Ushbu sohadagi milliy qonunchilik tizimi: O‘zbekiston Respublikasi Konstitutsiyasi; O‘zbekiston Respublikasi qonunlari; O‘zbekiston Respublikasi Oila kodeksi; O‘zbekiston Respublikasi “Ma‘muriy javobgarlik to‘g‘risida”gi kodeksi; O‘zbekiston Respublikasi Jinoyat kodeksi; 2010 yil 29 sentyabrda qabul qilingan O‘zbekiston Respublikasi “Voyaga yetmaganlar o‘rtasida nazoratsizlik va huquqbuzarliklarning profilaktikasi to‘g‘risida”gi Qonuni; 2014 yil 14 mayda qabul qilingan O‘zbekiston Respublikasi “Huquqbuzarliklar

profilaktikasi to‘g‘risida”gi Qonuni; 2016 yil 16 sentyabrda qabul qilingan O‘zbekiston Respublikasi “Ichki ishlar organlari to‘g‘risida”gi Qonuni; 2019 yil 2 sentyabrda qabul qilingan O‘zbekiston Respublikasi “Xotin-qizlarni tazyiq va zo‘ravonlikdan himoya qilish to‘g‘risida” Qonuni; 2019-yil 2-sentyabrda qabul qilingan O‘zbekiston Respublikasining “Xotin-qizlar va erkaklar uchun teng huquq hamda imkoniyatlar kafolatlari to‘g‘risida”gi Qonuni; O‘zbekiston Respublikasi Prezidentining 2019-yil 7-martdagi PQ-4235-sonli “Xotin-qizlarning mehnat huquqlari kafolatlarini yanada kuchaytirish va tadbirkorlik faoliyatini qo‘llab-quvvatlashga oid chora-tadbirlar to‘g‘risida”gi Qarori; O‘zbekiston Respublikasi Prezidentining 2018-yil 27-iyundagi PQ-3808-sonli “O‘zbekiston Respublikasida oila institutini mustahkamlash konsepsiyasini tasdiqlash to‘g‘risida”gi Qarori; O‘zbekiston Respublikasi Prezidentining 2018-yil 27-iyundagi PQ-3808-sonli “O‘zbekiston Respublikasida oila institutini mustahkamlash konsepsiyasini tasdiqlash to‘g‘risida”gi Qarori; 2023-yil 11-apreldagi O‘RQ 829-sonli “Xotin-qizlar va bolalar huquqlari, erkinliklari hamda qonuniy manfaatlarini ishonchli himoya qilish tizimi yanada takomillashtirishi munosabati bilan O‘zbekiston Respublikasining ayrim qonun hujjatlariga o‘zgartirish va qo‘shimchalar kiritish to‘g‘risida”gi qonuni va boshqa qonunosti normativ-huquqiy hujjatlardan iborat.

Asosiy qism.

Bolalarga nisbatan zo‘ravonliklarning turlari – jismoniy zo‘ravonlik, jinsiy zo‘ravonlik, ruhiy zo‘ravonlik, g‘amxo‘rlik ko‘rsatmaslik, ekspluatatsiya, bulling kabilarga ta‘rif berilgan. Bolalarga nisbatan zo‘ravonlikning barcha shakllarini sodir etish taqiqlanadi hamda qonunga binoan ta‘qib qilinadi.

Bulling deganda – bir guruh bolalar yoki bir bolaning boshqa bolaga yoki bolalarga nisbatan, xususan, zo‘ravonlik qurboniga nisbatan haqoratli laqablardan foydalanish, u bilan har qanday muloqotni cheklab qo‘yish (bojkot qilish), uning mol-mulkini qo‘lga kiritish va (yoki) zarar yetkazish, uning o‘ziga xos jismoniy, psixologik yoki intellektual xususiyatlarini ommaviy muhokama qilish, sha‘ni va qadr-qimmatini kamsitish yoki sog‘lig‘i va hayotiga ziyon yetkazishda ifodalangan, shu jumladan telekommunikatsiya tarmoqlari va internet orqali amalga oshiriladigan muttasil psixologik va (yoki) jismoniy tajovuzkor harakat tushuniladi. Ruhiy zo‘rlik bilan sodir etiladigan huquqbuzarliklarning oldini olishda ijtimoiy hayot, turmush, dam olish, mehnat kilishni ta‘minlash, ushbu vazifalarni bajarishdagi turli parokandalik va qarama-qarshiliklarga yul qo‘ymaslikni doimiy ravishda maqsad sari rivojlantirish, takomillashtirish va bir me‘yorda tashkil etish g‘oyatda muhimdir. Bu yunalishdagi umumiy profilaktika choralari kup kirrali bulib, hokimiyat idoralari faoliyatini hamda davlat tizimiga kiruvchi barcha kuch va vositalar hamkorligini yulga kuyish katta ahamiyatga egadir. Shu urinda ta‘kidlash lozimki, mehnatni tashkil etish nafakat shaxsning ma‘lumot olishi va dunyokarashining shakllanishi, ma‘naviy extiyojlarining ta‘minlanishiga ta‘sir etadi, balki odamning madaniyati, maishiy turmushda o‘zini tutishi, dam olishdagi o‘zaro munosabatining shakllanishiga yordam beradi.

-zo‘ravonlikdan jabrlanuvchi quyidagi huquqlarga ega:

-zo‘ravonlikning barcha shakllaridan himoyaga ega bo‘lish;

-o‘ziga nisbatan zo‘ravonlik sodir etilgani, tahdid qilingani yuzasidan ariza berish yoki sudga murojaat etish;

-barcha turdagi bepul taqdim etiladigan maslahatlardan foydalanish;

-himoya orderi berish to‘g‘risidagi talab bilan murojaat qilish;

-sodir etilgan zo‘ravonlik natijasida o‘ziga yetkazilgan moddiy zararining o‘rni qoplanishi hamda ma‘naviy ziyon kompensatsiya qilinishini talab qilishi mumkin.

Bolaning huquqlari, erkinliklari va qonuniy manfaatlarini himoya qilish uning ota-onasi, ota-onasining o‘rnini bosuvchi shaxslar, qonunda nazarda tutilgan hollarda esa vasiylik va homiylik organi, prokuror va sud tomonidan amalga oshiriladi.

Zo‘ravonlikdan himoya qilish faoliyatiga quyidagi davlat organlari va tashkilotlari bevosita mas‘uldir: hukumat, Bolalar ombudsmeni, Ijtimoiy himoya milliy agentligi; prokuratura organlari, ichki ishlar organlari, Oila va xotin-qizlar qo‘mitasi, Yoshlar siyosati va sport vazirligi huzuridagi Yoshlar ishlari agentligi; mahalliy hokimiyat organlari va boshqalar.

Bolalarni zo‘ravonlikdan himoya qilish faoliyatini bevosita amalga oshiruvchi davlat organlari va tashkilotlar Bolalar masalalari bo‘yicha milliy komissiya tomonidan muvofiqlashtiriladi. Milliy komissiyaning sohaga doir o‘nlab vakolatlari bor. Ijtimoiy himoya milliy agentligi komissiyaning ishchi organi hisoblanadi.

Bolalarni zo‘ravonlikdan himoya qilishda quyidagi chora-tadbirlar ko‘riladi:

-himoya orderini berish;

-zo‘ravonlikdan jabrlanuvchi va shunday xavf ostidagi bola uchun yordam;

-jabrlanuvchining oilalarini mustahkamlash va qo‘llab-quvvatlash;

-bolani ota-onadan (ularning o‘rnini bosuvchi shaxslardan) yoki o‘z qaramog‘iga olgan boshqa shaxslardan olish;

-zo‘ravonlik xulqini o‘zgartirish bo‘yicha tuzatish dasturlaridan o‘tish;

-jinsiy zo‘ravonlik sodir etgan shaxslarning huquqlarini cheklash.

Ijtimoiy himoya agentligi zo‘ravonlikdan jabrlanuvchilarga yordam ko‘rsatish, maslahat berish maqsadlarida butun O‘zbekiston hududida tun-u kun ishlaydigan, bepul telefon liniyasi tarmog‘i (ishonch telefoni) ishlab turishini ta‘minlaydi. Telefon liniyasi tarmog‘i maxfiylikka rioya etgan holda faoliyat ko‘rsatadi quyidagilar zo‘ravonlik xavfi ostidagi bolalar deb hisoblanadi:

- yetim yoki ota-ona qaramog‘idan mahrum bo‘lganlar;

- hayoti yoki sog‘lig‘iga xavf tug‘diradigan yoxud ta‘minlash, tarbiyalash talablariga javob bermaydigan sharoitdagilar;

- ota-onasi yashash joyi bo‘yicha vaqtincha bo‘lmaganda yoki ularning ota-onalik majburiyatini vaqtincha bajara olmasligi davrida vasiy yoki homiy tayinlanmaganlar;

- nazoratsiz yoki qarovsiz qolganlar, ijtimoiy jihatdan og‘ir ahvolda bo‘lganlar, nogironligi bo‘lganlar;

- otasi yoki onasi ruhiy kasalliklar dispanseri yoxud narkologiya muassasalarida hisobda turganlar;

- ota-onasiga yoki ulardan biriga qamoqqa olish, ozodlikdan mahrum qilish jazosi qo‘llanganlar;

- otasi yoki onasi JK va MJTKning belgilangan ayrim moddalarida nazarda tutilgan huquqbuzarlikni sodir etganlar;

- g‘ayriijtimoiy xatti-harakatlar sodir etganlar, fohishalik bilan shug‘ullanayotganlar va vakolatli organ tomonidan aniqlanadigan boshqa toifadagi bolalar.

Xulosa.



Ruhiy zo‘rlik bilan sodir etiladigan huquqbuzarliklar profilaktikasini amalga oshirish jarayonida yuzaga kelayotgan bir qator muammolarni hal etish yuzasidan ishlab chiqilgan taklif va tavsiyalar quyidagilardan iborat:

-bolalarga nisbatan sodir etiladigan tazyiq va zuravonlikni barvaqt oldini olish maqsadida mahalla yettiligini rolini kuchaytirish;

-jamoatchilik fikriga ta’sir o‘tkazish va ota-onalarning stereotiplarini o‘zgartirish uchun bolalarga nisbatan zo‘ravonlik muammosini ommaviy axborot vositalarida tizimli yoritish;

-zo‘ravonlik qurboni bo‘lgan bolalarga, shu jumladan, ular shaxsan murojaat qilganda, tezkor yordam ko‘rsatish uchun " ishonch telefonlari " ni keng ochish ;

-umumta’lim muassasalarida hurmatsizlik sababli darsga bormayotgan yoki muntazam ravishda dars qoldirayotgan maktab yoshidagi bolalarni aniqlash va hisobga olish ustidan nazoratni kuchaytirish;

-oiladagi ijtimoiy muhitning salbiylashuviga olib keluvchi nizoli holatlarning tahlilini olib borish orqali aniq sabab va sharoitlarni aniqlash hamda bartaraf etishga qaratilgan chora-tadbirlarni ishlab chiqish va amalga oshirishga;

Bundan tashqari, hamkorlik ishtirokchilarining mas’uliyatini yanada oshirish zarur, tan olish kerak, bu soxada yuqorida ta’kidlaganimizdek, qator kamchiliklar mavjudki, ularni har kunlik faoliyatda bartaraf etishni ta’minlash lozim.

#### **FOYDALANILGAN ADABIYOTLAR:**

1. Ikromjon, Y., & Shaxnoza, P. L. (2022, November). UMUMIY O ‘RTA TA’LIM MAKTABLARIDA JISMONIY TARBIYA O ‘QITUVCHISI KASBINING O ‘ZIGA XOS XUSUSIYATLARI VA TALABLARI. In E Conference Zone (pp. 67-78)..

2. Yo‘ldashev, I. (2023). UMUMTA’LIM MAKTABLARIDA O ‘QUVCHILARNI JISMONIY TARBIYA O ‘QITUVCHISI KASBIGA QIZIQISHINI SHAKLLANTIRISH SAMARADORLIGINI OSHIRISH SHARTLARI VA METODLARI. THEORY AND ANALYTICAL ASPECTS OF RECENT RESEARCH, 2(15), 39-45.

3. Yo‘ldashev, I. (2023). O ‘quvchilarni kasb-hunarga samarali yo ‘naltirish pedagogik-psixologik, ijtimoiy muammo sifatida. Formation of psychology and pedagogy as interdisciplinary sciences, 2(19), 7-15.

4. Po‘latova, S. (2023, November). KASB-HUNAR MAKTABLARIDA VOLEYBOL SEKSIYASI ISHINI REJALASHTIRISH. In Conference on Digital Innovation:" Modern Problems and Solutions".

5. Po‘latova, S. (2023, November). O ‘QUVCHILARDA JISMONIY TARBIYA VA SPORT BO ‘YICHA MUNTAZAM MASHG ‘ULOTLARGA BARQAROR QIZIQISH VA KO ‘NIKMALARNI TARBIYALASH. In Conference on Digital Innovation:" Modern Problems and Solutions".

**TURKUM TARBIYACHILAR KENGASHI FAOLIYATINING O‘ZIGA XOS XUSUSIYATLARI VA USLUBIY TIZIMINI YANADA TAKOMILLASHTIRISH**

**Nurillayeva Nilufar Luftillo qizi**

*IIV Akademiyasi 327-guruh*

*kursanti*

**Tayanch so‘zlar:** *tarbiya, turkum jamoa, jazoni ijro etish muassasasi, profilaktika, estetika*

**Annotatsiya:** *Jazoni ijro etish muassasalarida mahkumlar bilan tarbiyaviy profilaktik ishlarni ma’naviy, huquqiy, jismoniy, mehnat va estetik yo’nalishlarda olib boriladigan ishlarni, mahkumlar ma’naviy dunyosini boyitish, milliy g’oya asosidagi mafkuraviy immunitetni shakllantirish huquqiy tarbiya, mahkumlarda qonunga ongli ravishda itoat qilish jismoniy jihatdan so’g’lom turmush tarzini shakllantirish, mehnatga halol munosabatda bo’lish undan tashqari mahkumlarning foydali tashabbuslarini qo’llab-quvvatlash yuzasidan kompleks chora tadbirlar amalga oshirish.*

**Аннотация:** *В этой связи разработан опыт передовых зарубежных стран по обеспечению сотрудничества исправительных учреждений с государственными органами и общественными организациями, а также предложения и рекомендации, направленные на решение теоретических и практических проблем, возникающих в процессе сотрудничества учреждений исполнения наказаний.*

**Annotation:** *The measures and shortcomings, problems, their specific features, the implementation of punishment in this regard. The experience of advanced foreign countries in ensuring the cooperation of correctional institutions with state bodies and non-governmental organizations, as well as proposals and recommendations aimed at solving theoretical and practical problems arising in the process of cooperation of penal institutions were developed “Og’ir jazo tayinlash kabi allaqachon umrini o’tab bo’lgan tartiblarni bekor qilish vaqti yetdi”*

**Sh.M.Mirziyoyev**

Bugungi kunda jazoni ijro etish tizimida yangidan yangi o’zgarishlar va tartiblar joriy etib kelinmoqda. Dunyoda jinoyatchilik profilaktikasi muammosi tobora global va dolzarb ahamiyat kasb etayotga bir davrda mahkumlarni axloqan tuzatish va qayta jinoyat sodir etishini oldini olish maqsadida jazoni ijro etish muassasalarida mahkumlarni muammolarini o’rganish ularga har taraflama ko’maklashish uchun Turkum tarbiyachilar kengashi tashkil etilgan. Turkum tarbiyachilar kengashi harakatdagi guruh bo’lib mahkumlarga nisbatan yengiliklar yaratish ularni har taraflama qo’llab quvvatlash uchun tashkil etilgan kengash hisoblanadi Turkum tarbiyachilar kengashi O’z faoliyatini quyidagi yo’nalishlarda amalga oshiradi;

-Turkum tarbiyachilar kengashi a’zolari turkumdagi mahkumlarning muammolarini ko’rib o’rganib, (uyiga yaqinroq bo’lgan kaloniyaga ko’chirish tartibi, avf etish tartibi, insonparvarlik dalolatnomalarini qo’llash tartibi, intizomiy jazolarning yechish muddatlari va qonuniy javob berish, takroriy murojatlarning oldini olish;

-Insonparvarlik dalolatnomalarini qo'llash muddatlarini to'g'ri kelgan mahkumlarni hulg-atvorini o'rganib chiqish va ushbu mahkumlarga tavsiyanomalar berish;

-Turkum mahkumlari o'rtasida tartibbuzarliklar va qayta jinoyatlar holatini muhokama qilish;

-Turkum mahkumlariga muassasada o'rnatilgan ichki kun tartib qoidalarini va mahkumlarning huquq erkinliklarni, majburiyatlarni tushuntirish,

-Turkumdagi og'ir tarbiyalanadigan, tuzalish yo'liga o'tgan va to'liq tuzalgan mahkumlar ro'yhatiga kiritish va undan chiqarish haqidagi masalalarni hamda og'ir tarbiyalanadigan, tuzalish yo'liga o'tkazishdagi ishtiroki uchun otaliqqa olingan mahkumlarni rag'batlantirishga tavsiyalar berishni muhokama qilish;

-Kaloniya ozod etilayotgan mahkumlarni mehnat va turar joy bilan ta'minlash ishlari;

-Mahkumlarni intizomiy tarzda jazolash yoki rag'batlantirish bo'yicha koloniya rahbariga takliflar kiritish va boshqa masalalarni muhokama qilish;

-Turkum mahkumlarining o'qishga va mehnatga bo'lgan munosabatlarini hamda tarbiyaviy-profilaktik tadbirlar samarasini oshirish bo'yicha muhokama qilish.

Jazoni ijro etish muassasalarida jazo muddatini o'tayotgan mahkumlar bilan tarbiyaviy-profilaktik ishlarni olib borishda va ular tomonidan turli huquqbuzarlik sodir etilishining oldini olishda quyidagi muammo va kamchiliklarga yo'l qo'yilib kelinayotgan kamchiliklar quyidagilar;

-kaloniyalarda xizmat qilayotgan barcha xizmatlar xodimlari tomonidan mahkumlarni tarbiyalashdagi ishtiroki mavjud emas;

-koloniya sohaviy xizmat xodimlarining mahkumlarni tarbiyalashdagi ishtiroki Vazirimizning buyrugida belgilanganligini bilmaydi;

-koloniya rahbarlarining mahkumlarni tarbiyalashda ishtiroki va ularni tarbiyalashda ma'sul bo'lgan xizmatlarni joy-joyiga qo'ymasdan kelmoqda;

-Mahkumlarning sodir etgan huquqbuzarliklari va turkumlarda olib borilayotgan tarbiyaviy-profilaktik ishlar muhokama etilmayapdi;

-turkumlarda tashkil etiladigan turkum tarbiyachilari kengashlari a'zolarining o'rni umuman mavjud emasligi yoki biron marta turkumlarda yig'ilishlar o'tkazilmagan;

-Buyruq yangilanganligiga qaramasdan hanuzgacha eski buyruq talablariga asosan turkum tarbiyachilar faoliyati yuritib kelinmoqda;

-Turkum tarbiyachilar kengashi raisi va a'zolari turkum tarbiyachilar kengashi yig'ilishlarida ko'rib chiqiladigan masalalar va uning faoliyati to'g'risida tushunchaga ega emas.

Turkum tarbiyachilar kengashidagi ushbu kamchiliklarni bartaraf etish uchun qonun normalarida aniq keltirib o'tilsa maqsadga muvofiq bo'ladi

---

**FOYDALANILGAN ADABIYOTLAR:**

1. O‘zbekiston Respublikasi Prezidentining “Huquqbuzarliklar profilaktikasi va jinoyatchilikka qarshi kurashish tizimini yanada takomillashtirish chora-tadbirlari to‘g‘risida”gi qarori. T-2017 yil 14 martdagi PQ-2833-son.

2. O‘zbekiston Respublikasi Prezidentining 2021 yil 26 martdagi ”Jamoat xavfsizligini taminlash va jinoyatchilikka qarshi kurashish sohasida ichki ishlar organlarini yangi bosqichga ko‘tarish chora-tadbirlari to‘g‘risida “gi 6196-son farmoni.

3. I. Ismailov va boshqalar IIO larining jinoyatchilikning oldini olish faoliyatini tashkil etish. Darslik T.2011.

5. U Tadjixanov A Saidov Davlat va huquq nazariyasi T.2001. Yuridik lug‘at. IIV Akademiyasi kutubxonasi.

6. Jazolarni ijro etish xizmati xodimlari tomonidan rasmiylashtiriladigan hujjatlar namunalari. O‘quv-amaliy qo‘llanma. T.2022. (A.A.Shodiyev, A.Sh.Murodov, I.S.Nasirov).

**TIRIK SHAXSLARDAN YOKI MUDALARDAN GENOM MA'LUMOTLARINI OLISHNING USULLARI****Абдуллаев Шахзодбек Нодирович**

ИИБ Академияси 3-босқич 325-гуруҳ курсанти

[Shabdullayev636@gmail.com](mailto:Shabdullayev636@gmail.com)

**Анотация:** Мазкур мақолада Геном маълумотлар ҳамда геном маълумотларидан жинойтларни самарали ва иссиқ изидан очиш ва мазкур маълумотлар базасини яратишда ҳамда геном маълумотларини сифатли самарали олиш услуб ва методикасига оид маълумотлар келтирилган бўлиб, Қисқача тарихий ривожланиши ва унинг истиқболлари ҳақида маълумот берилган. Инсон геноми намунаси орқали ҳозирги даврида жинойтчиликнинг янги босқичга чиқиши ҳамда олдинги методлар билан жинойтчиликни фош қилиш кундан-кунга қийинлашиб бораётгани ва бугунги кунда ДНК маълумотлар баъзаси бунинг энг самарали ечими сифатида жаҳон тажрибасида ўзининг афзаллиги ва аниқлиги билан кунсайин оммалашиб бормоқда. Янги авлодларнинг параллел ДНК кетма-кетлиги, бир нуклеотид полиморфизми эса ДНКни рақамлаштиришининг энг юқори даражасига эга ва юқори даражада ташкилий шаклланиш имконини беради ва шу билан бирга жинойтларни “Иссиқ изи” дан очиш уларни тез ва самарали анаиқлаш каби истиқболларини белгилашда муҳим аҳамият касб этади.

**Калит сўзлар:** Геном, ДНК, полиморфизм, Нуклеотидлар, Универсал ДНК маълумотлар баъзаси.

**Abstract:** This article discusses the The article highlights current issues of creating and using a unified database of genomic information of the Republic of Uzbekistan. Using genomic information for fast and high-quality investigation of crimes. In addition, methods and techniques for obtaining high-quality DNA.

**Keywords:** Genomic information, database, methods, techniques, DNA.

**Аннотация:** В данной статье рассматривается В статье освещаются актуальные вопросы создания и использования единой базы геномной информации Республики узбекистан. Использования геномной информации для быстрого и качественного расследования преступлений. Кроме этого Способы и методики качественного получения геномной информации.

**Ключевые слова:** Геномная информация, методы, Способы, Получение геномной информации, ДНК.

**КИРИШ.**

2019-йилда фанларидаги энг муҳим кашфиётлардан бири бўлган ДНК кашф этилганига 150 йил тўлди, у 1869 йилда йирингли лейкоцитлар ядросидан аввал номаълум аммо фосфорга бой моддани ажратиб олган ёш швейцариялик олим Фридрих

Мишер томонидан амалга оширилган ҳамда бу кашфиётнинг аҳамияти баҳоланишига деярли бир аср керак бўлди. Шундай қилиб, 1944 йилда ДНК ўзида ирсий ва наслий маълумотларни сақлаш ва узатиш учун жавобгар эканлиги аниқланди

ва 1953 йилда Жеймс Уотсон ва Френсис Крик ДНКнинг қўш спирал қўринишдаги тузилишини очиб беришди ва мазкур тасвир ҳозирда замонавий физикавий ва кимёвий биологиясининг рамзига айланди. Ушбу ишлардан сўнг ДНК ва инсоннинг гемон маълумотларига бўлган қизиқиш кескин ортди ва янги муҳим кашфиётлар қилинди, улар орасида 1985 йилда турли одамларда днк молекулаларидаги фарқлари яъни ДНК полиморфизми, айнан бир шахсга тегишли бўлган ўзининг идентификацион белгилари билан фарқ қиладиган аниқлаш учун фойдаланишни таклиф қилган инглиз Алек Жеффриейснинг мазкур таклифни илгари сурган айнан шу ҳолатлар ДНКни суд тиббиётида пайдо бўлишининг бошланиши эди. Ўша ишдан сўнг ўтган ўттиз йилдан кўпроқ вақт ичида ДНК устида ишлайдиган олимлар томонидан қўлланилган ёндашувларни такомиллаштириш бўйича жуда кўп ва мураккаб бўлган изланишлар ўтказилган.

Бироқ, сўнгги йилларда, ягона нуклеотид полиморфизми ёки бошқа йўл билан снпс (пушти фон) асосида одамнинг ДНК идентификациясининг янги усуллари ишлаб чиқиш бўйича тадқиқотлар устунлик қила бошлади. Кулранг фонли қаторлар инсон геномининг бошқа турдаги полиморф ҳолатларидан ёки аралаш ёндашувлардан фойдаланишни кўрсатади, бу сўнгги йилларда ДНК суд-тиббиёти соҳасидаги тадқиқотлар учун ҳам хосдир.

\* ушбу жадвалда ДНК-маълумотларининг полиморфизмининг ҳар хил турларини билдирувчи турли атамаларнинг декодланишини таъминламайди, чунки бу жадвал фақат инсоннинг ДНКни идентификациялаш усуллари амалга ошириш ва ишлаб чиқиш қўллашни, уларнинг хилма-хиллигини кўрсатиш учун мўлжалланган.

Амалга ошириш имкониятига эга бўлиш учун гумон қилинаётган жиноятчининг ДНКсини масофадан таққослаш Маҳаллий маълумотлар базаларида сақланадиган ДНК бармоқ излари маълумотлар, лабораториялараро усуллар натижаларни солиштириш, бунда катта эътибор берилди ҳаракатчанликдаги руҳсат этилган оғишларни аниқлаш ДНКнинг баъзи қисмлари, шунинг учун улар қонуний равишда бир хил деб ҳисобланиши мумкин, баъзи хатолар мақолалар туркумига бағишланган. Масалан, Лифесодес корпорацияси ўз ичида маълумотлар базаси 2,4% оғиш имконини берди, бу озми-кўпми аниқ фарқлаш имконини берди ДНК намуналари . Бу аллақачон ёлғизда олинган аналог маълумотни айтади ВНТР локуслари асосида одамнинг ДНК идентификацияси унинг аниқлиги учун мутлақо мос эмас. Рақамлаштириш ва ҳақиқий рақамли шаклда сақлаш каби диск майдонини тежаш ва тезлаштириш маълумотлар базасини қидириш. Бундан ташқари, турли хилларга қўшимча равишда гибридизация намуналари, Англия ва АҚШда Юкориди айтиб ўтилганидек, ДНКнинг парчаланиши, шу жумладан ПСР усулини жорий этишдан олдин, турличеклаш эндонуклеазлар, бу ҳам истисно намуналар бир хил эди. Бироқ, бунинг барча камчиликларига қарамай одамнинг ДНК идентификация қилиш усули, биринчи бўлиб ВНТР локусларидан фойдаланиш суд ишларида катта рол ўйнаган, ва деярли ўн йил давомида, жуда кенг қўлланилади, амалга оширишга ёрдам беради жавобгарлар учун адолат ва бермасдан бегуноҳларнинг тақдирини мағлуб қилади ва шу билан ишонтиради аризага муҳтож жамият одамларни ДНКдаги фарқлар билан аниқлаш. 1980-йилларнинг иккинчи ярмида одамнинг ДНК идентификацияси таклиф қилинди.

**ХУЛОСА.**

Ўзбекистон Республикасида Мустақил ва Универсал Геном маълумотлар базасини амалиётда тадбиқ этиш бир қанча ҳозирда юзага келган муаммоларни бартараф этишда хусусан жиноятларни тергов қилишда айнанлик ва исботлаш жараёнини енгиллаштиришига ёрдам беради

**Фойдаланилган адабиётлар:**

1. Ўзбекистон Республикаси конституцияси 2024г;
2. Геном бўйича давлат рўйхатиغا олиш тўғрисидаги қонуни, Ўрқ-649 24.11.2020й
3. Ўзбекистон Республикаси Вазирлар Маҳкамасининг 24.11.2020 йилдаги 649сонли қарори.
4. А.Мамурков, ДНК Криминалистика ислоҳоти. Москва 2019й
5. Криминалистические базы данных геномной информации: международный опыт и возможность его применения. Тверь 2021й
6. ДНК-КРИМИНАЛИСТИКА – ЗАРОЖДЕНИЕ, СОВРЕМЕННОСТЬ И ПЕРСПЕКТИВЫ Анисимов В.А.1, Гарафутдинов Р.Р.2, Сагитов А.М.3, Сахабутдинова А.Р.2, Хуснутинова Э.К.2, Аминев Ф.Г.1, Чемерис А.В.2

---

**ZAMONAVIY PEDAGOGIKANING FUNKSIYALARI****Boltaboyev Abdug'ani Mamirovich***Farg'ona davlat universiteti Harbiy ta'lim fakulteti o'qituvchisi*

**Annotatsiya.** Ushbu maqola zamonaviy pedagogika fanining funksiyalari tahliliga bag'ishlangan. Shuningdek, maqolada bugungi kunda jamiyatning yoshlarga qo'yayotgan talablari, ular egallashi kerak bo'lgan ko'nikmalar, o'quvchi faoliyatining tavsifi hamda zamonaviy ta'lim siyosati haqida fikr yuritilgan.

**Kalit so'zlar:** zamonaviy ta'lim siyosati, o'quvchi faoliyati, pedagogika, funktsiya, ko'nikmalar, intellekt, pedagogik tamoyillar.

**FUNCTIONS OF MODERN PEDAGOGY**

**Abstract:** This article is devoted to the analysis of the functions of modern pedagogical science. Also, the article provides an idea of the requirements of society today for young people, the skills they should possess, a description of the activities of the reader, as well as modern educational policy.

**Keywords:** modern educational policy, reader activity, pedagogy, function, skills, intellect, pedagogical principles.

Pedagogika – bu yosh avlodga ta'lim-tarbiya berish va uni rivojlantirishga yo'naltirilgan fan. Bu o'qituvchining o'quvchini shakllantirish va rivojlantirish maqsadida unga ta'sir ko'rsatish san'atidir. Shuning uchun ham pedagogika shaxsni mujassam rivojlantirishga xizmat qiladigan fandır. Pedagogika fanining asosiy vazifasi – o'quvchiga ta'lim muassasasida o'qish jarayonida takomillashish imkoniyatini yaratishdan iborat. Buning uchun birinchi navbatda o'quvchilarni asosli tarzda jadal, tezkor, iqtisodiy jihatdan samarali ta'lim olishga o'rgatish hamda o'qituvchilarning kasbiy layoqatlari doirasida fikrlash va harakat qilish ko'nikmalarini shakllantirish lozim.

Butun dunyo miqyosida pedagogik tizimning vujudga kelishi har doim ijtimoiy-iqtisodiy zaruriyat va jamiyatning ijtimoiy-siyosiy buyurtmasiga asoslangan holda amalga oshgan.

Mazkur tizimning asosiy vazifasi jamiyatga barkamol shaxsni yetishtirib berishdan iborat. Pedagogika har doim jamiyat a'zosi qanday bo'lishi kerak? Degan savolga javob izlaydi. Har bir muayyan davrda barkamol shaxsni shakllantirishning o'ziga xos parametrlari va mezonlari vujudga kelgan.

XXI asr bozor munosabatlari va kuchli raqobat doirasida rivojlanishning yetakchi omili sifatida birinchi navbatda nafaqat moddiy qulayliklar va sharoitlar, balki bilim, tajriba, ko'nikma, salomatlik, jismoniy rivojlanish darajasiga ega bo'lishni ham taqozo qilmoqda.

Har qanday rivojlangan davlatda inson quvvatlari raqobatning yetakchi omili hisoblanadi. Chunki inson o'zining intellektual quvvatlari va layoqati yordamida globallashtirish sharoitlariga samarali moslashadi. Mamlakatning iqtisodiy qudratini rivojlantirishda raqobatbardoshlikka asoslangan yutuqlar muhim o'rin egallaydi va aholi farovonligini oshiradi. Mamlakatning insoniy quvvatlarini ko'p jihatdan ta'lim-tarbiya tizimi, uzluksiz ta'limning rivojlanish darajasi, o'qituvchilarning kasbiy kompetentligi belgilaydi. Shuning



uchun ham mustaqil O‘zbekiston Respublikasida ta‘lim davlat siyosatida ustuvor ahamiyat kasb etadi. Chunki bizda davlatning ta‘lim sohasidagi siyosati faol, mustaqil, maqsadga intiluvchi hamda mas‘uliyatli shaxsni shakllantirishga yo‘naltirilgan. Mazkur shaxs jadal rivojlanayotgan dunyoda turli-tuman hayotiy vazifalarni bajarishga safarbar etilgan. Ta‘lim tizimi mehnat bozorining vaziyatli, istiqbolga yo‘naltirilgan ehtiyojlarini hisobga olish hamda mahsuldor mehnat qilish layoqati va teng sherikchilik ko‘nikmalarini shakllantirishga yo‘naltirilishi lozim.

Bugungi kunda shaxsning kasbiy jihatdan ahamiyatli bo‘lgan sifatlaridan biri keng ko‘lamli bilim olish va uning to‘liqligini ta‘minlash mezonlarini tatbiq etish emas, balki o‘z bilimlarini mustaqil holda to‘ldirish, kasbiy vazifalar qo‘yish va ularni to‘g‘ri hal qilishdan iborat. Bugungi kunda jamiyatga quyidagi ko‘nikmalarga ega bo‘lgan yoshlar nihoyatda zarurdir:

- o‘zgaruvchan hayotiy vaziyatlarga qat‘iy moslashuvchi, o‘z bilimlarini amaliyotga mustaqil tarzda qo‘llay oladigan, o‘zgaruvchan sharoitlarda qulay yo‘l topadigan;
- mustaqil tarzda tanqidiy fikrlaydigan, yangi g‘oyalarni ilgari suradigan, ijodiy tafakkurga ega bo‘lgan;
- axborotlar bilan savodli tarzda ishlay oladigan, ularni izlash, tahlil qilish, tizimlashtirish, umumlashtirish, xulosalar chiqarish va amaliy takliflar berish ko‘nikmasiga ega bo‘lgan;
- turli ijtimoiy guruhlar bilan muloqotga kirisha olish, aloqa o‘rnatish, turli sohalarda xabardor bo‘lgan holda ishlay olish, muayyan vaziyatlarda to‘g‘ri yo‘l topa oladigan;
- o‘zining shaxsiy axloqi, intellekti hamda madaniy darajasini rivojlantirish ustida mustaqil izlanadigan shaxslarni tayyorlash kabilar.

Bugungi kunga kelib an‘anaviy ta‘lim tizimi bilan mahsuldor, shaxsga yo‘naltirilgan ta‘lim tizimi orasida muayyan ziddiyatlar kuzatilmoqda. O‘quvchilarga tayyor bilimlar va harakatlanish uchun zarur algoritmlarni taqdim etish ularda ijodiy layoqatlarni shakllantirishni ta‘minlay olmaydi. Pedagogika fani taraqqiyoti mavjud holatini tahlil etish shuni ko‘rsatadiki, maktab o‘quvchilari ijodiy rivojlanishining shakllari va mexanizmlari yetarlicha ishlab chiqilmagan. Chunki ular yangi tipdagi intellektni, tez o‘zgaruvchan muhitga moslashuvchi yangicha tafakkur tarziga ega bo‘lgan shaxsni shakllantirishga to‘liq yo‘naltirilmagan. Ta‘lim-tarbiyaning an‘anaviy texnologiyalari ta‘limning Kadrlar tayyorlash milliy dasturida ko‘zda tutilgan strategik maqsad va vazifalarini, ayniqsa, yangicha fikrlaydigan tafakkur egasi, ijtimoiy faol, ma‘naviy boyliklarni o‘zlashtirgan, ijodiy tarzda rivojlanuvchi shaxsni shakllantirish imkoniyatiga yetarlicha ega emas.

An‘anaviy ta‘lim tizimining tahlili shuni ko‘rsatmoqdaki, illyustrativ tushuntirish hamda reproduktiv metodlar bola shaxsini individuallashtirish va rivojlantirish mexanizmlarini o‘zida mujassamlashtirmagan. Bu metodlar o‘quvchining ichki olami bilan yetarlicha aloqa o‘rnatish imkonini bermaydi.

Shuning uchun ham mazkur metod asosida ta‘lim berish jaryonida o‘quvchining ko‘plab savolari va ehtiyojlari e‘tibordan chetda qolib, buning natijasida unda individual layoqatlar va ijodiy ko‘nikmalarning vujudga kelishida to‘siqlar hosil bo‘ladi.

Ta‘limning mazkur paradigmasi o‘quvchilarga tayyor bilimlarni taqdim etish, namuna asosida ishlash, induktiv mantiqqa asoslanish, ya‘ni xususiydan umumiyga qarab borish, mexanik xotirani rivojlantirish, o‘quv materialini verbal tushunish, o‘qituvchi bayon qilgan

ma'lumotlarni reproduktiv tarzda qabul qilishga asoslangan. Shuni alohida ta'kidlash kerakki, o'qituvchi tomonidan taqdim qilingan ma'lumotlar o'quvchining bilimi hisoblanmaydi. Tadqiqotlarning ko'rsatishicha, o'quvchi darsda o'qituvchi taqdim etgan ma'lumotlarning 80% ini usha kuniyoq esidan chiqaradi. O'quvchilar dolzarbligidan qat'iy nazar 20% ma'lumotlarnigina xotiralarida saqlab qoladilar.

O'quvchi faoliyatining yuqorida keltirilgan tavsifi quyidagilarda namoyon bo'ladi:

a) mustaqil tarzda o'z oldiga maqsad qo'yish ko'nikmasi shakllanmaydi, ular oldiga faqat o'qituvchi maqsad qo'yadi;

b) o'quvchining faoliyati tashqaridan turib rejalashtiriladi, bu esa unga ortiqcha tashvish orttiradi;

v) o'quvchining faoliyati faqatgina o'qituvchi tomonidan tahlil qilinadi va baholanadi, uning o'ziga bunday imkoniyat qoldirilmaydi.

Avtoritar ta'lim berish natijasida o'quvchilar dalillangan bilimlarni o'zlashtiradilar, biroq bu jarayonda ularda mustaqil tanqidiy tafakkur shakllanmaydi. Shuningdek, muammoli hamda tahliliy xarakterdagi vazifalarni yechish ko'nikmasi tarkib topmaydi. Ular yangi vazifalarni qo'yish, ularni yechishning optimal va nostandart yo'llarini tatbiq etish, o'zlashtirgan bilimlarini amaliyotda ijodiy qo'llash ko'nikmasiga ega bo'la olmaydilar.

Bugungi kunga kelib ta'limdagi bunday holat bir qadar tashvishlidir. Shaxsga yo'naltirilgan yangi tipdagi ta'limni keng joriy qilish uchun birinchi navbatda axborot berishga asoslangan ta'lim paradigmasini fikrlashga yo'naltirilgan paradigma bilan almashtirish lozim. Faqat shu yo'l bilangina ta'lim jarayoni markaziga o'quvchi shaxsini qo'yish, pedagogik jarayonning barcha sub'ektlarini faollashtirishga erishish mumkin. Shu tarzda o'quvchilarda qanday qilib muallif bo'lish layoqati, tahliliy tafakkur, bag'rikenglik, muloqotga kirisha olish kabi shaxsiy sifatlar tarkib topadi. Shaxsning bunday o'ziga xos jihatlari faoliyatning faol sub'ekti sifatida faqatgina shaxsga yo'naltirilgan ta'lim jarayonida harakat qilishi natijasida tarkib toptirilishi mumkin. Mazkur o'quv jarayonining asosiy maqsadi – har bir o'quvchining ijodiy layoqatlari va imkoniyatlari rivojlanishini ta'minlashdan iborat. Buning uchun o'qituvchining o'zi ijodiy faoliyat tajribasi va mualliflik maktabiga ega bo'lishi kerak.

Barkamol shaxsni rivojlantirish muammosini hal qilishda biz quyidagi asosiy tamoyillarga tayanamiz, ular:

- yuqori darajadagi intellekt, ta'lim va bilimlarning istiqbolga yo'naltirilganligi;
- insonning qobiliyatlarini ochish va turli-tuman ta'limiy ehtiyojlarni qondirish;
- yuksak darajadagi ma'naviyat, madaniyat va boy dunyoqarashni shakllantirish;
- ta'limning milliy yo'naltirilganligi, uning xalq an'analari, tarixi hamda urfodatlar bilan uzviy bog'liqligi;
- ta'lim-tarbiya birligi va ajralmasligi kabilar.

Zamonaviy ta'lim siyosati XXI asr talablariga javob berishi, yangi tipdagi intellektning shakllanishi, yangicha tafakkur qilish va layoqatni namoyon etish, tez o'zgaradigan atrof-muhitga moslashish ko'nikmasiga ega bo'lgan shaxsni shakllantirishga qaratilishi lozim. Buning uchun o'quvchilar ijtimoiy, iqtisodiy sohalar, yangi texnologiyalarga oid bilimlar, axborotlar bilan qurollantirilishlari kerak.

---

**FOYDALANILGAN ADABIYOTLAR:**

1. Mukhamedov, G. I., Khodjamkulov, U. N., Shofkorov, A. M., & Makhmudov, K. S. (2020). Pedagogical education cluster: content and form. *ISJ Theoretical & Applied Science*, 01 (81), 250-257.
2. Ходжамкулов, У. Н. (2020). ПЕДАГОГИК ТАЪЛИМ ИННОВАЦИОН КЛАСТЕРИ (ЎЗБЕКИСТОН ТАЪЛИМ ТИЗИМИ МИСОЛИДА). *Academic research in educational sciences*, (4).
3. Mardonov, S., Khodjamkulov, U., Botirova, S., & Shermatova, U. (2020). The Need to Educate Young People with the Spirit of Patriotism in the Context of Globalization. *Journal of Critical Reviews*, 7(12), 166-169.
4. Khodjamkulov, U., Botirova, S., Shofkorov, A., & Abdirimova, I. (2020). Bases of Organizing Cooperation between Educational Institutions through Clusters (on the Example of the Education System of Uzbekistan). *Journal of Critical Reviews*, 7(12), 243-247.
5. Makhmudov, K. (2021). LEARNING A FOREIGN LANGUAGE AND THE LANGUAGE TOURISM EXPERIENCE. *Журнал иностранных языков и лингвистики*, 2(7).

## INGLIZ TILINI O‘ZLASHTIRISHDAGI QIYINCHILIKLARNI TUSHUNISH

**Oxunova Dilnoza Qaxxorjonovna***FarDU o‘qituvchi*

**Anotatsiya:** *Ingliz tilini o'zlashtirish yoshi, ijtimoiy-madaniy kelib chiqishi, kognitiv qobiliyatlari va o'quv muhiti kabi turli omillar ta'sirida murakkab jarayondir. Ushbu maqola ingliz tilini ikkinchi yoki chet tili sifatida o'zlashtirish jarayonida shaxslar tomonidan duch keladigan qiyinchiliklarni to'liq o'rganib chiqadi. Empirik tadqiqotlar va nazariy asoslarga tayangan holda, u o'quvchilar turli lingvistik darajalarda - fonologik, morfologik, sintaktik, semantik va pragmatik muammolarga duch keladigan muammolarni muhokama qiladi. Bundan tashqari, u o'rganadi individual farqlar va tashqi omillarning tilni o'zlashtirishga ta'siri, bu qiyinchiliklarni hal qilishning samarali strategiyalari. Ingliz tilini o'zlashtirishdagi qiyinchiliklarning ko'p qirrali xususiyatini yoritib, ushbu sharh o'qituvchilar, tadqiqotchilar va siyosatchilarni ikkinchi tilni o'rganish bilan bog'liq murakkabliklar haqida xabardor qilish va maqsadli tadbirlar va o'qitish yondashuvlarini ishlab chiqishga yordam berishdan iborat.*

**Kalit so'zlar:** *ingliz tilini o'zlashtirish, ikkinchi tilni o'rganish, qiyinchiliklar, individual farqlar, o'qitish strategiyalari.*

**KIRISH.**

Ingliz tilini o'zlashtirish dinamik jarayon bo'lib, asosiy lug'at va grammatikadan tortib o'qish, yozish, tinglash va gapirishda yuqori malakaga qadar lingvistik ko'nikmalarni bosqichma-bosqich rivojlantirishni o'z ichiga oladi. Biroq, ko'plab o'quvchilar, ayniqsa birinchi tili ingliz tilidan sezilarli darajada farq qiladiganlar uchun ingliz tilini bilish ko'plab qiyinchiliklarni keltirib chiqaradi. Ushbu qiyinchiliklarni tushunish o'qituvchilar va siyosatchilar uchun samarali ta'lim tadbirlari va qo'llab-quvvatlash mexanizmlarini ishlab chiqishda juda muhimdir. Ushbu maqola ikkinchi tilni o'zlashtirish sohasidagi empirik tadqiqotlar va nazariy asoslarga asoslanib, ingliz tilini o'zlashtirish jarayonida o'quvchilar duch keladigan turli xil to'siqlarni chuqur tahlil qiladi .

Fonologik qiyinchiliklar:

Ingliz tilini o'rganuvchilar duch keladigan dastlabki to'siqlardan biri ingliz fonologiyasini, jumladan tovushlarning talaffuzi, urg'u naqshlari va intonatsiyani o'zlashtirish bilan bog'liq. Tadqiqotlar shuni ko'rsatadiki, o'quvchilar o'z ona tilida mavjud bo'lmagan fonemalarni ishlab chiqarish va farqlashda qiynalishi mumkin. Bu qiyinchilik tushunishga to'sqinlik qilishi va noto'g'ri muloqotga olib kelishi mumkin, ayniqsa og'zaki muloqotda.

Morfologik va sintaktik qiyinchiliklar:

Ingliz tilini o'zlashtirishdagi muammolarning yana bir to'plami tilning morfologik va sintaktik tuzilmalarini o'zlashtirishni o'z ichiga oladi. O'quvchilar ko'pincha ingliz tilidagi fe'l konjugatsiyalari, otlar ko'pligi va jumla tuzilmalarining murakkab tizimi bilan kurashadilar. Masalan, artikllardan (masalan, “a”, “an”, “the”) va predloglardan (masalan, “in”, “on”, “at”) foydalanish ularning idiomatik ishlatilishi va yo'qligi tufayli ayniqsa hayratlanarli bo'lishi mumkin. ko'p tillardagi to'g'ridan-to'g'ri tarjima ekvivalentlarining.

Semantik va pragmatik qiyinchiliklar:

Strukturaviy jihatlardan tashqari, o'quvchilar ingliz tilining nozik ma'nolari va pragmatik konventsiyalarini tushunishda ham qiyinchiliklarga duch kelishadi. Bu tilga chuqur singib ketgan idiomatik iboralarni, madaniy murojaatlarni va nutq belgilarini tushunishni o'z ichiga oladi. Bundan tashqari, o'quvchilar turli xil kommunikativ kontekstlarda, masalan, rasmiy va norasmiy tildan foydalanishda muvofiqlik bilan kurashishlari mumkin, bu ularning pragmatik kompetensiyasiga ta'sir qilishi mumkin.

Shaxsiy farqlar va tashqi omillar:

Ingliz tilini ikkinchi til sifatida o'zlashtirishga yosh, kognitiv qobiliyatlar, motivatsiya va oldingi tilni o'rganish tajribasi kabi individual farqlar ham ta'sir qiladi. Masalan, yosh o'quvchilar kattaroq o'quvchilarga nisbatan til o'rganish qobiliyati va urg'uni kamaytirish qobiliyatini namoyish etishlari mumkin. Bundan tashqari, ijtimoiy-madaniy omillar, jumladan, sifatli ta'lim olish imkoniyati, ingliz tilida so'zlashuvchi muhitga ta'sir qilish va ijtimoiy-iqtisodiy maqom tilni o'zlashtirish natijalarini shakllantirishda hal qiluvchi rol o'ynaydi.

Qiyinchiliklarni hal qilishning samarali strategiyalari:

Ingliz tilini o'zlashtirishni osonlashtirish va qiyinchiliklarni engillashtirish uchun o'qituvchilar o'quvchilarning ehtiyojlari va malaka darajalariga moslashtirilgan bir qator ta'lim strategiyalarini qo'llashlari mumkin. Bularga fonologik xabardorlik bo'yicha aniq ko'rsatmalar, grammatik tuzilmalar bilan biriktirilgan amaliyot, multimedia resurslari orqali tilning haqiqiy kiritilishi va real hayot kontekstlarida mazmunli muloqot qilish imkoniyatlari kiradi. Bundan tashqari, til xilma-xilligini qadrlaydigan va tavakkal qilishni rag'batlantiradigan qo'llab-quvvatlovchi o'quv muhitini yaratish o'quvchilarning ingliz tilidan foydalanish motivatsiyasi va ishonchini oshirishi mumkin.

### **XULOSA**

Xulosa qilib aytganda, ingliz tilini o'zlashtirish o'quvchilar uchun fonologik, morfologik, sintaktik, semantik va pragmatik o'lchovlarni o'z ichiga olgan ko'plab qiyinchiliklarni keltirib chiqaradi. Bu qiyinchiliklar individual farqlar va o'quv jarayoniga ta'sir qiluvchi tashqi omillar bilan yanada kuchayadi. Ushbu muammolarning mohiyatini tushunish va maqsadli o'qitish yondashuvlarini qo'llash orqali o'qituvchilar va siyosatchilar ingliz tilini o'zlashtirishning yanada samarali natijalarini rag'batlantirishlari va ta'lim muassasalarida tillarning xilma-xilligi va inklyuzivligini oshirishlari mumkin.

---

**FOYDALANILGAN ADABIYOTLAR:**

1. Bardovi-Harlig , K. va Bastos, MT (2011). Malaka, qolish muddati va o'zaro ta'sirning intensivligi va L2 pragmatikasida an'anaviy iboralarni o'zlashtirish.
2. Dörnyei , Z. (2009). Motivatsiya va ikkinchi tilni o'zlashtirish. OUP Oksford.
3. Ellis, R. (2015). Ikkinchi tilni o'zlashtirishni o'rganish. Oksford universiteti matbuoti.
4. Gass , SM, & Selinker , L. (2008). Ikkinchi tilni o'zlashtirish: kirish kursi (3-nashr). Routledge.
5. Kasper, G. va Rose, KR (2002). Ikkinchi tilda pragmatik rivojlanish. Wiley-Blackwell.
6. Lightbown , PM, & Spada, N. (2013). Tillar qanday o'rganiladi (4-nashr). Oksford universiteti matbuoti.
7. Mayor, RC (2018). Katta yoshdagi o'quvchilarga ingliz talaffuzini o'rgatish. Til o'rgatish, 51 (2), 155-178.
8. Richards, JC, & Rodgers, TS (2014). Til o'rgatishda yondashuv va metodlar (3-nashr). Kembrij universiteti matbuoti.

O‘ZBEKISTON RESPUBLIKASI OLIY O‘QUV YURTLARINING  
HARBIY TA’LIM FAKULTETLARIDA TALABALARNING HARBIY  
TAYYORGARLIGINI TAKOMILLASHTIRISH

СОВЕРШЕНСТВОВАНИЕ ВОЕННОЙ ПОДГОТОВКИ СТУДЕНТОВ  
В ФАКУЛЬТЕТАХ ВОЕННОГО ОБУЧЕНИЯ  
В ВУЗ РЕСПУБЛИКИ УЗБЕКИСТАН

IMPROVING MILITARY TRAINING OF STUDENTS IN THE FACULTIES  
OF MILITARY EDUCATION AT UNIVERSITIES OF THE REPUBLIC OF  
UZBEKISTAN

**Хамракулов О‘tkirjon Maxmudovich**

*Farg‘ona davlat universiteti harbiy ta’lim fakulteti katta o‘qituvchisi*

[Hamrakulovotkirzon@gmail.com](mailto:Hamrakulovotkirzon@gmail.com) +998979656050

**Аннотация:** В статье были целенаправленно проанализирована подготовка офицеров в гражданских вузах, однако данные исследования были выполнены применительно к другим образовательным условиям и большинство авторов, в основном, ограничивались обоснованием различных путей улучшения ОВП студентов на военных кафедрах и факультетах. При этом за рамками научного поиска оставались теоретические, практические и прикладные подходы к повышению эффективности институциональной деятельности в гражданских вузах особых образовательных субъектов - ВУЗ, основная задача которых - реализация программ подготовки студентов для прохождения ими офицерской службы в войсках по контракту.

**Abstract:** The article purposefully analyzed the training of officers in civilian universities, however, these studies were carried out in relation to other educational conditions and most of the authors were mainly limited to justifying various ways to improve the general education level of students in military departments and faculties. At the same time, theoretical, practical and applied approaches to increasing the efficiency of institutional activities in civilian universities of special educational entities - universities, the main task of which is the implementation of training programs for students to serve as officers in the military under a contract, remained outside the scope of scientific research.

**Kalit so‘zlar:** umumharbiy tayyorgarlik, harbiy ta’lim fakulteti, havfsizlik tahdidlari

**Key words:** combined arms training, Faculty of Military Studies, security threats

Актуальность исследования. Современной Вооруженной Силы Республики Узбекистан определяется угрозами безопасности страны. При этом государственное значение придается организации и содержанию военной подготовки будущих офицеров из числа студентов. В целях оптимизации этого процесса в 2024 году при 3 крупнейших высших учебных заведениях и один центр подготовки военных кадров Республики имеются факультеты военного обучения, являющиеся элементами системы военного образования, возникшими в процессе его трансформации и

интегрированные в структуру гражданских вузов. В дальнейшем, в 2024 г., с целью обеспечения требуемых качественных параметров реализации всех программ военного обучения в гражданских вузах, создана новая система, обеспечивающих возможность ежегодного обучения более 1800 студентов (будущих офицеров).

Вместе с тем, результаты исследований показывают, что военная подготовка студентов в факультетах военной подготовки (далее по тексту – ФВО) по различным военно-учётным специальностям недостаточно интегрировалась в целостный образовательный процесс в данных учреждениях. По результатам экспертных оценок, у 11% студентов-выпускников военных кафедр, факультетов военного обучения, при заключении первого контракта, проявлялись намерения занимать лишь те офицерские должности в войсках, где функциональные обязанности в меньшей мере требовали высокого уровня ОВП, а в большей степени были обусловлены подготовкой в вузе по гражданской специальности. Анализ статистических данных, полученных в военных кадровых органах, показывает, что 5% офицеров, прошедших подготовку в гражданских вузах, в числе причин своего увольнения, по окончании первого контракта, назвали недостаточный уровень личной военной подготовленности для дальнейшей успешной офицерской карьеры. При этом, на данном этапе военной службы, вышеуказанные офицеры не могут адаптироваться и в короткие сроки увольнялись из армейских рядов, чем выпускники военных вузов. В отзывах из кадровых органов различных силовых структур отмечается, что офицеры-выпускники гражданских вузов: являются хорошими специалистами по базовой подготовке, но при этом не обладают достаточным уровнем общевоенных компетенций (10% от общего числа отзывов);

испытывают затруднения при проведении занятий с личным составом по общевоенным учебным дисциплинам (10%);

не обеспечивают личную примерность в службе и укреплении воинской дисциплины (2%);

не готовы стойко переносить трудности военной службы (3%); имеют недостаточную военно-профессиональную мотивацию (5%) и т.п.

В ряде статье были целенаправленно проанализирована подготовка офицеров в гражданских вузах, однако данные исследования были выполнены применительно к другим образовательным условиям и большинство авторов, в основном, ограничивались обоснованием различных путей улучшения ОВП студентов на военных кафедрах и факультетах. При этом за рамками научного поиска оставались теоретические, практические и прикладные подходы к повышению эффективности институциональной деятельности в гражданских вузах особых образовательных субъектов - ВУЗ, основная задача которых - реализация программ подготовки студентов для прохождения ими офицерской службы в войсках по контракту.

Принимая во внимание актуальность совершенствования ОВП студентов (будущих офицеров) в ВУЦ, представляется целесообразным провести научный анализ данной проблемы, так как ранее в статьях в прямой постановке она не исследовалась.

Научная задача статьи состоит в разработке и обосновании, с инноваторских позиций (в содержательном, процессуальном, результативном и ресурсном аспектах) научных и прикладных положений совершенствования ОВП, которая обеспечивает у



студентов (будущих офицеров) - выпускников ВУЦ высокий уровень общевоенной компетентности, являющейся основой успешной военно-служебной деятельности в войсках в условиях мирного и военного времени.

Объект исследования – военная подготовка студентов (будущих офицеров) в ВУЗ.

Предмет исследования - сущность, структура, содержание военной подготовки студентов (будущих офицеров) в ВУЗ, как педагогического процесса и основные пути её совершенствования. Цель исследования состоит в том, чтобы на основе теоретического анализа и опытно-экспериментальной работы выявить и обосновать научные и прикладные педагогические основы совершенствования в ВУЗ ОВП студентов (будущих офицеров) в контексте их целевой подготовленности к военно-служебной деятельности в войсках по контракту.

Основные задачи статьи:

1. Обосновать теоретические и прикладные педагогические основы совершенствования ОВП студентов (будущих офицеров) в ВУЗ.

2. Разработать и опытно-экспериментальным путём проверить «Целевую педагогическую программу совершенствования военной подготовки студентов (будущих офицеров) в ВУЗ».

3. Выявить и обосновать основные педагогические пути и условия совершенствования ОВП студентов (будущих офицеров) в ВУЗ.

Гипотеза исследования. В настоящее время существуют объективные и субъективные противоречия между результатами военной подготовки в военных учебных центрах и современными требованиями к её содержанию и качеству, в том числе к высокому уровню военно-профессиональной компетентности студентов (будущих офицеров) в данной сфере, являющейся важнейшим условием их успешной военно-служебной деятельности в войсках.

Предполагается, что преодолеть выявленные противоречия и решить задачи совершенствования ОВП в ВУЦ возможно посредством:

развития инновационной образовательной среды;

формирования высокого уровня военной компетентности студентов (будущих офицеров);

воспитания у них ценностно-мотивационного отношения к личной военной подготовленности.

Научная новизна результатов статьи:

1. На основе историко-педагогического анализа выявлены основные тенденции ОВП будущих офицеров на различных этапах отечественного высшего образования:

1) рубеж 1992-1996гг.: становление ОВП студентов, как будущих офицеров; создание профессиональных образовательных учреждений для одновременной подготовки гражданских и военных кадров и др.;

2) 1996-2001гг.: развитие ОВП в новых социальных условиях и в условиях военного времени, создание в ведущих вузах первых военных кафедр; полное подчинение ОВП нуждам национальных военных кадров и др.;

3) 2001-2008гг.: углубление специализации ОВП в условиях появления БПЛ и военных дронов; внедрение в ОВП боевого опыта, накопленного в специальных

военных операциях при ведении боевых действий ограниченным контингентом в Сариасинском, Бостанлыкских районах и др.;

4) 2008-2018гг.: развитие ОВП с учётом расширения количества военно-учетных специальностей будущих; автоматизация и компьютеризация образовательного процесса ОВП и др.;

5) 2018г. - по настоящее время: создание новой системы, обеспечивающих возможность ежегодного обучения более 500 студентов (будущих офицеров); инновационное насыщение содержания ОВП с учётом развития военного дела и опыта боевых действий в различных боевых специальных операции.

2. С позиций темы статьи уточнено представление о современной ОВП как о многокомпонентном, целостном и целенаправленном педагогическом процессе овладения студентами (будущими офицерами) военной компетентностью в органичном единстве с формированием военно-патриотического мировоззрения и воспитанием ценностно-мотивационного отношения к личной военной подготовленности для успешной офицерской служебной деятельности в войсках в мирное и военное время. Показано, что ОВП, реализуя, наряду с обучением и воспитанием, функции социализации, адаптации и кумулятивности военных знаний, способствует становлению военно-профессиональной идентичности и осознанному выбору студентами офицерской профессии (их последовательному переходу от личностных состояний к личностным свойствам, которые становятся основой укрепления личной дисциплинированности, формирования ответственности, продуктивного обучения военному делу и стремления к успешной офицерской карьере).

Обоснована педагогическая сущность совершенствования ОВП студентов (будущих офицеров), состоящая:

а) в узком смысле, в инновационных изменениях в педагогическом процессе на основе опережающего развития в ВУЗ дидактических и воспитательных компонентов образовательной среды, ориентированной на качественное освоение военных дисциплин с учётом боевого опыта ВС РУ и перспективных запросов войсковой практики;

б) в широком смысле, в нацеленности педагогического процесса на достижение выпускниками ФВО ВУЗ такого уровня военной компетентности, который бы позволил им в ходе дальнейшей военно-служебной деятельности в войсках овладеть аутокомпетентностью (мета-компетентностью) - адекватным представлением о своей военной подготовленности и технологиями преодоления возможных военно-профессиональных деструкций в данной сфере.

Определено содержание совершенствования ОВП в ВУЗ, которое включает: инновационную военно-педагогическую деятельность, высокую субъектную активность командования и профессорско-преподавательского состава ВУЗ в реализации;

мотивацию и самореализацию в сфере ОВП самих студентов;

комплексное организационно-педагогическое сопровождение качественного овладения выпускниками ВУЗ военной компетентностью со стороны Управления по подготовке военных кадров (военного образования) ГУК МО РУ, органов военного

управления (заказчиков кадров), базовых гражданских вузов и ВУЗ (обеспечение постоянного взаимодействия в структуре «заказчик - базовый вуз - ВУЗ»).

Раскрыта структура совершенствования ОВП в ВУЗ, включающая:

комплекс взаимосвязанных конкретных педагогических целей, задач, образовательных функций, инновационных методов, средств и форм ОВП;

субъекты и объекты;

новые специфические педагогические закономерности и принципы (наряду с традиционными для данного педагогического процесса):

закономерность зависимости качества образования студентов в ВУЦ от интеграции их военной и военно-подготовки;

принцип опережающего организационно-педагогического развития ОВП студентов (будущих офицеров) в ВУЗ и её соответствия перспективным запросам войсковой практики;

принцип непрерывности мониторинга ОВП студентов в ВУЗ.

3. Разработана и опытно-экспериментальным путём проверена «Целевая педагогическая программа совершенствования общевойсковой подготовки студентов (будущих офицеров) в военном учебном заведении», включающая три основных блока (раздела):

1) формирование первичных знаний о военном обучении в ВУЗ гражданских вузов и военно-профессиональная ориентация школьников, как будущих абитуриентов;

2) повышение эффективности учебных занятий в ВУЗ по дисциплинам ОВП;

3) воспитание у будущих офицеров военно-патриотических качеств и ценностно-мотивационного отношения к личной общевойсковой подготовленности.

Выработаны критерии общевойсковой подготовленности студентов (будущих офицеров) в ВУЦ:

мотивационный критерий (сформированность военно-профессиональных познавательных мотивов студентов в сфере ОВП и ценностно-мотивационного отношения к будущей офицерской профессии; мотивация в овладении общевойсковой компетентностью (мотивация «достижения успеха» или «избегания неудач») и др.);

когнитивно-целевой критерий (освоенные компетенции, усвоенные знания и сформированные умения и навыки студентов в сфере ОВП (средний балл освоения учебных дисциплин ОВП;

оценка за комплексное занятие по ОВП и т.п.);

деятельностно-процессуальный критерий (степень субъектной активности студентов, их участия в «моделировании» в ходе ОВП в ВУЗ военно-служебной деятельности в войсках;

степень полноты и точности в выполнении практических, ситуативных, нестандартных (в ситуациях риска) учебно-боевых задач ОВП и т.п.);

лично-рефлексивный критерий (сформированность государственно-патриотического сознания и личностной направленности студентов на осознанную деятельность в сфере ОВП;

адекватность самооценки и рефлексия

достигнутых результатов личной общевойсковой подготовленности; наличие объективно-критического самоанализа, потребности в постоянном

самосовершенствовании в сфере ОВП, способности к укреплению у себя «ресурса успеха», уверенности в своих силах и т.п.);

результативно-оценочный критерий (степень интегративной общевойсковой подготовленности и военно-профессиональной идентичности выпускников ВУЗ, а также развития у них военно-политических качеств, обеспечивающих эффективное решение служебных задач в войсках (по предназначению) в сфере ОВП.

4. Выявлены и аргументированы основные педагогические пути и условия совершенствования ОВП студентов (будущих офицеров) в ФВО ВУЗ:

развитие в ФВО ВУЗ инновационной образовательной среды общевойсковой подготовки студентов (далее по тексту - ИОС), реализуемое посредством:

образовательных нововведений (новых идей, нового опыта практической деятельности войск при выполнении боевых задач подразделениями ВС РУ в различных локальных войнах и военных конфликтах), существенно активизирующих личностный ресурс будущих офицеров и способствующих становлению их общевойсковой компетентности с инноваторских позиций (в содержательном, процессуальном, результативном и ресурсном аспектах);

применения электронных средств (электронных учебников;

интернет-ресурсов;

баз данных; видеотек;

аудио-, видео- и фото- материалов и т.п.);

моделирования современного боя с применением виртуальных учебных тренажеров и компьютеризированных учебных командных пунктов, способствующих изучению:

характера и особенностей местности (с точки зрения решения учебно-боевых задач);

инженерных сооружений, военной техники, подразделений своих войск и подразделений войск «противника»;

порядка «ввода» в учебно-боевой процесс ОВП факторов опасности, внезапности и новизны обстановки;

содержания комплексирования учебных занятий по общевойсковым дисциплинам и непрерывного мониторинга их результативности (контрольного тестирования и самодиагностики уровня освоения учебного материала и др.);

формирование общевойсковой компетентности студентов (далее по тексту - ОВК), реализуемое как актуальное, деятельностное овладение студентами (будущими офицерами) компетенциями в сфере ОВП, которые они должны демонстрировать в качестве результата общевойсковой подготовленности и развития военно-патриотических и военно-профессиональных личностных качеств, в том числе ответственности, инициативы, способности к мобилизации внутренних и внешних ресурсов для решения армейских задач (тем самым обеспечивая переход от прежнего подхода (выпускник ВУЗ - «квалифицированный военный специалист и человек знающий») к современному подходу (выпускник ВУЗ - «компетентный военный специалист и человек, решающий актуальные проблемы повышения боевой готовности воинских частей и подразделений, эффективно действующий в различных военно-служебных ситуациях, в том числе в ситуациях неопределённости»);

воспитание у студентов ценностно-мотивационного отношения к личной общевойсковой подготовленности, реализуемое посредством педагогической помощи и педагогической поддержки студентам в выработке у них стойких мотивов к военно-учебной успешности, выражающей соответствующие ценностные ориентации и выбор сознательной, действенной личностной позиции развития государственно-патриотических, военно-профессиональных, физических, аксиологических и акмеологических качеств, направленных на общевойсковое и общекультурное самосовершенствование для успешной будущей военно-служебной деятельности в войсках.

Теоретическая значимость полученных в ходе исследования результатов состоит в том, что в нём выявлена новая специфическая педагогическая закономерность и новые специфические педагогические принципы (действующие наряду с традиционными): закономерная зависимость качества образования студентов в ФВО ВУЗ от интеграции их общевойсковой и военно-политической подготовки;

принцип опережающего организационно-педагогического развития ОВП студентов (будущих офицеров) в ФВО ВУЗ и её соответствия перспективным запросам войсковой практики;

принцип непрерывности мониторинга ОВП студентов (будущих офицеров) в ФВО ВУЗ. В статье также осуществлён всесторонний анализ научных подходов к исследованию совершенствования ОВП (тактической; огневой; радиационной, химической и биологической защиты; военно-инженерной; военной топографии; уставов ВС РУ и строевой), как к многофакторной военно-педагогической проблеме; сформулировано определение ОВП студентов в современных условиях; обоснована педагогическая сущность, содержание и структура данного процесса; выявлены и систематизированы по определённым историческим этапам основные тенденции генезиса ОВП будущих офицеров в гражданских образовательных организациях.

Практическая значимость диссертационных результатов раскрывается: в «Целевой педагогической программе совершенствования общевойсковой подготовки студентов (будущих офицеров) в военном учебном центре»; в разработанном и опытно-экспериментальным путём проверенном комплексе критериев и показателей общевойсковой подготовленности выпускников ФВО ВУЗ к военно-служебной деятельности в войсках; в выявленных и обоснованных путях и условиях совершенствования общевойсковой подготовки студентов, в том числе, применении инновационных педагогических технологий ОВП в образовательном процессе ВУЗ.

Методология и методы исследования. Методологическую основу диссертации составили положения: системного подхода, позволяющего определить место ВУЦ как соответствующей подсистемы военного образования в структуре базового гражданского вуза; личностно-ориентированного подхода,

обеспечивающего методологическую ориентацию в повышении качества ОВП на основе оказания помощи студентам в их личностной самореализации; компетентностного подхода, обеспечивающего интегрированный результат общевойсковой подготовленности, овладение будущими офицерами соответствующими компетенциями. Теоретические положения диссертации уточнялись в процессе педагогического эксперимента, включающего констатирующий и формирующий

этап. Для решения исследовательских задач использовался комплекс методов (анализ психолого-педагогической литературы, систематизация, обобщение, сравнительный и факторный анализ, педагогическое проектирование, педагогическое моделирование, обобщение) и эмпирические методы (изучение документов, анализ передового педагогического опыта, педагогическое наблюдение, индивидуальные и групповые беседы, анкетирование, интервьюирование, коллективная и индивидуальная экспертная оценка, а также разработанная автором диссертации методика организации и проведения группового консультирования студентов (будущих офицеров) ВУЦ для повышения их успешности в ОБП (с использованием специальных упражнений: «Я - будущий офицер»; «События моей жизни»; «Колесо баланса»; «Положительный пример» и др.).

#### FOYDALANILGAN ADABIYOTLAR:

1. Хамракулов, У. М., & Тожиев, Х. Х. (2020). ВОСПИТАНИЕ УЧАЩИХСЯ ОБРАЗОВАТЕЛЬНЫХ УЧРЕЖДЕНИЙ В ДУХЕ ПАТРИОТИЗМА И ЛЮБВИ К РОДИНЕ. INTERNATIONAL JOURNAL OF DISCOURSE ON INNOVATION, INTEGRATION AND EDUCATION, 1(4), 41-43.

2. Хамракулов, У. М. (2022). МЕСТА ИННОВАЦИОННЫХ- ПЕДАГОГИЧЕСКИХ ТЕХНОЛОГИИ И РАЗВИТИЕ ДИСТАНЦИОННОГО (ЭЛЕКТРОННОГО) ОБУЧЕНИЯ ПРИ ПОДГОТОВКЕ КАДРОВ НАЧАЛЬНОГО ВОЕННОГО ОБУЧЕНИЯ. O‘ZBEKISTONDA FANLARARO INNOVATSIYALAR VA ILMIY TADQIQOTLAR JURNALI, 1(12), 1055-1060.

3. Хамракулов, У. М. (2023). ДИСТАНЦИОННОЕ ОБУЧЕНИЕ В СИСТЕМЕ ВЫСШЕГО ОБРАЗОВАНИЯ: ПРОБЛЕМЫ И ПЕРСПЕКТИВЫ. Finland International Scientific Journal of Education, Social Science & Humanities, 11(1), 406-416.

4. Хамракулов, Ў. М. (2022). КОНСТИТУЦИЯ–МУСТАҚИЛ ҲАЁТИМИЗНИНГ АСОСИЙ МЕЗОНИ! КОНСТИТУЦИЯ–ЮРТ ҚОМУСИ!. ИДОККОР О‘ҚИТУВЧИ, 2(24), 122-136.

## БАДИЙЛИК АСАРНИНГ БОШ КОМПОНЕНТИ СИФАТИДА

Охунова Гўзалхон Хамдамбек кизи

ФарДУ мустақил изланувчиси

e-mail: [ergasheva\\_93@list.ru](mailto:ergasheva_93@list.ru) телефон: +99895 116 06 29

**Аннотация:** Мазкур мақолада асосан бадиий асар поэтикасини ўрганиш масалаларига урғу берилган. Поэтика ва бадиийликнинг ўзига хос хусусиятлари, мезонлари, модуслари адабиётшунос олимлар фикрлари асосида умумлаштирилиб, илмий хулоса қилинган.

**Калит сўзлар:** поэтика, бадиийлик, модус, тил бадиияти, образлик.

Бадиий асарнинг поэтик хусусияти, албатта, унинг бадиийлик мезонлари билан ўлчанади. Насрнинг ихчам жанри ҳикоя поэтикаси хусусида адабиётшунос Х.Дўстмуҳаммад шундай муносабат билдиради: “Мавзу, сюжет, конфликт, қаҳрамон, тил, оҳанг, услуб, деталь, кульминация, ечим...буларнинг ҳар бирини алоҳида-алоҳида таҳлил қилиш орқали ҳикоя

санъати, поэтикаси ҳақида мароқли мулоҳазалар билдириш, умумлашма хулосалар чиқариш мумкин. Чунки мазкур соф адабий-бадиий унсурларнинг бари бадиий тафаккур ҳодисалари, ижодкор бадиий тафаккурининг «хомашёлари», ҳосилалари ҳисобланади”.

Ҳақиқатан ҳам насрда поэтика масаласи бадиийликнинг кўп қирраларини ўз ичига олади. Булар мавзу танлашдан бошлаб то бадиий тафаккурнинг энг майда жиҳатларигача бўлган ижод маҳсулини камраб олади. Мавзу, сюжет ва композиция бадиий асар поэтикасини ўрганишда айнан ёзувчи асарларида бўртиб турган муҳим масалаларни тадқиқ этишга

қаратилади. Ҳар бир тадқиқотчи ўзи ўрганаётган объектидан келиб чиққан ҳолда поэтиканинг маълум бир қисмини назарий асослайди. Шу ўринда бадиий асар поэтикаси – бадиияти масалаларига қисқача тўхталиб ўтамиз. Зеро мавзуимиз ҳикоялар поэтикасини ўрганишга қаратилган экан, аввало, мазкур атаманинг моҳиятини англаб олмақ лозим.

Назарий адабиётларда поэтика терминига оид турли қарашлар ва фикрлар келтириб ўтилган бўлиб, луғатдаги изоҳга кўра, поэтика атамаси қуйидагича ифодаланган: “Поэтика кенг маънода умуман, адабиёт назариясини англатади. Тор, оммабоп маънода “адабиёт назариясининг услуб, сюжет, шеър тузилиши масалалари қўриладиган бўлими. Кўпинча мазкур термин бадиий ижоддаги жанр, услуб, алоҳида ёзувчининг ўзига хослигини ўрганишда қўлланилади”.

“Поэтикани умуман адабиёт, сўз санъати ҳақидаги фан – адабиёт назарияси маъносида тушуниш антик даврлардан анъанага айланган. Поэтикани тор маънода – адабиёт назариясининг таркибий қисми сифатида тушуниш ХХ асрнинг илк чорагидан бошлаб қарор топган”. В.М.Жирмунский поэтикани “адабиётни санъат сифатида ўрганувчи фан” деб таърифлайди. Унинг фикрича, эстетик объект ва эстетик кечинма хусусиятларини белгилаш алоҳида фан бўлмиш поэтика доирасидан ташқарида, поэтиканинг вазифаси эстетик объект – адабий асар структурасини

ўрганишдир. “XX аср ўрталарига келиб, поэтикани адабиёт назариясининг таркибий қисми сифатида тушуниш тўла қарор топди, дейиш мумкин. Айти шундай талқин, одатда, кўпчилик томонидан эътироф этилган қарашларни акс эттирадиган энциклопедик луғатлар, ўқув адабиётларидан жой олгани ҳам бу фикрни тасдиқлайди. Жумладан, В.М. Жирмунский ўқув қўлланмасида: “Сўз санъатининг умумфалсафий, эстетик асосларини адабиёт назарияси ўрганади. Поэтика эса адабиёт назариясининг асосий хулосаларига таянган ҳолда поэзия фойдаланадиган ифода воситалари системасини ўрганади”, деб ёзади, у адабиёт назарияси ва поэтиканинг вазифалар доирасини аниқ чегаралаб, уларнинг бир-бирига боғлиқлигини таъкидлайди. Ўтган аср ўрталарида чоп этилган 6 жилдлик “Қисқача адабиёт энциклопедияси”да эса поэтикага “адабий асарларнинг қурилиши ва уларда фойдаланиладиган эстетик воситалар системаси ҳақидаги фан”, дея таъриф берилган.

Юқоридаги таърифларни ўрганган ҳолда хулоса қилиш мумкинки, бадий наср поэтикаси ҳар бир жанрнинг ўзига хос жиҳати, табиати, тузилиши, ифода имкониятларини намоён этади. Асарнинг ўзига хослиги, энг аввало бадийликда намоён бўлади.

Англингандек, бадийлик ҳар қандай асарнинг бош мезони, санъатнинг барча турларини бирлаштириб турувчи муштарак хусусият бўлиб, бу хусусият санъатнинг ҳар бир турида ўзига хос воситалар орқали намоён бўлади. Жумладан ҳикояда ҳам.

Баҳодир Саримсоқов “Бадийлик асослари ва мезонлари” номли китобида адабиёт назариясининг таркибий қисми бўлган бадийликнинг табиати, унинг руҳий-хаётий асослари ва мезонлари ҳақида батафсил маълумот бериб ўтган. “Бадийлик санъатнинг барча турларида, ана шу турларнинг ўзига хос восита ҳамда имкониятлари асосида воқеликни қайта

ижодий идрок этиш орқали акс эттирувчи, айти пайтда санъат турларининг барчасини бирлаштириб турувчи ягона умумий хусусиятдир. Бадийликсиз санъатнинг ўзи йўқ, ва бўлиши ҳам мумкин эмас. Демак, бадийлик санъатнинг барча турлари учун ягона мезон саналади. Мана шунинг учун гап санъат ҳақида кетганда, «бадий асар», «бадий образ», «бадий умумлашма», «бадий тамойил», «бадий мезон», «бадий тафаккур», «бадий қараш», «бадий таҳлил», «бадий талқин», «бадий ҳақиқат», «бадий тил», «бадий нутқ», «бадий услуб» ва ҳоказо атамаларни кўп ишлатамиз”.

«Бадий» атамаси араб тилидаги «бадъун», «бадеъа» сўзидан олинган бўлиб, нимагадир янгилик киритиш, яратиш, ижод

қилиш, ўйлаб топиш, кашф этиш каби маъноларни англатади.

Термин сифатида эса гўзаллик қонуниятлари асосида амал қилувчи санъатнинг энг бирламчи, етакчи тушунчасини билдиради. Дастлаб Иззат Султон бадийликнинг куйидаги мезонларини белгилаб берган эди:

- а) ҳаққонийлик
- б) самимийлик
- д) мазмун ва шакл мутаносиблиги
- э) мазмун ва шаклнинг тиниқлиги



ф) бадий тил

Баҳодир Саримосоқов эса бадийлик мезонларини энг аввало, мазмун ва шакл бирлиги ва уларнинг уйғунлиги, тасвир ёки ифоданинг ҳаққонийлиги, пафоснинг ҳаётлийлиги ва тиниқлиги, тасвир ва ифоданинг аниқлиги, бетакрорлик (оригиналлик), эстетик баҳо, шартлилик микёси ва даражаси, тил бадииятида деб билади.

Дилмурод Куронов ва бошқалар томонидан тузилган “Адабиётшунослик луғати”да бадийлик қуйидагича таърифланган: “Бадийлик – ижодий-руҳий фаолият маҳсули ўлароқ дунёга келган асарнинг санъатга мансублигини белгиловчи хусусиятлар мажмуи. Образлилик бадийликнинг бирламчи шarti бўлиб, у воқеликни бадий образлар орқали идрок этиш, бадий образлар воситасида фикрлаш демакдир. Образлилик санъатнинг ўзак хусусияти бўлиб, у йўқ жойда бадийлик ҳам мавжуд эмас”.

Бадийлик модулари, яъни кўринишлари қуйидагича кўрсатилган:

- а) бадий бутунлик
- б) шартлилик
- д) ўқувчига йўналтирилганлик
- э) оригиналлик
- ф) универсаллик.

Абдуғафур Расулов эса бадийлик — асарнинг руҳи, «жони», борлиги эканлигини таъкидлайди. “Мана шу РУҲ, «жон» асардаги ижтимоий муносабатларни, характерлар тўқнашувини, сиёсий қарашларни, мафкуравий-ахлоқий ҳолатларни — умуман, асарнинг макони, замониға оид маълумотларни акс эттиради. Бадийликнинг маъни-маъноси ҳам замон, муҳит, замондошлар, турлича қарашлар ҳақида кенг маълумот беришдир. Бадий асардаги «юк» — гоъвий асос

китобхонга малол келмаслиги учун нима қилиш керак? Асар факат ва факат бадийликка асосланиши лозим холос. Бадийлик — юксак истеъдоднинг ҳосиласи, шаклланишидир. Истеъдодни кўриш, вазнини ўлчаш мумкин бўлмаганидек, бадийлик даражасини дафъатан

белгилаш, таъсир кучини аниқ ифодалаш мушкул. Бадийлик омилларидан бири — янгиланган анъанадир. Ҳар бир санъаткор ўз замони, халқи, тузумининг вакили. У ўз истеъдодини она халқи характерини, ўз замони руҳини, ижтимоий-маънавий, маданий-мафкуравий иқлимни ифодалаш орқали намоён этади.

Бадийлик замон, макон доирасида намоён бўлади,

лекин унинг фойдаси, таъсир кучи замон, маконга

тобе булмайди. Бадийлик — ҳаётнинг гўзалликка чулғанган кўриниши. Ижодкор ҳаёт фожиаларини, иллатларини акс эттириши мумкин. Лекин бадийлик воқеликни ич-ичидан ёритиб турадиган гўзалликдан холи

бўлиши мумкин эмас. Бадийлик — маҳорат меваси.

Хуллас, бадийлик барча турдаги, жанрдаги асарларнинг жон робитаси, асаб — ҳаракат калаваси, миллийлик тамғаси, қилинган меҳнатнинг сифат белгиси, шавк-завкнинг туганмас қуввати”.

---

**Фойдаланилган адабиётлар:**

1. Баранов Х.К. Арабско-русский словарь. М., 1962.
2. Д.Қуронов ва бошқалар. Адабиётшунослик луғати. – Тошкент: Академнашр, 2010.
3. Дўстмуҳаммад Х. Ҳикоянинг такомил йўли // Сарчашма мавжлари (мақолалар). Ўзбекистон Ёзувчиларушмаси «Ижод» жамоат фонди. –Т.: «MASHHUR-PRESS». 2016.
4. Краткий словарь литературоведческих терминов (Составители: Тимофеев Л.И. и Тураев С.В) – М. Просвещение, 1978.
5. Расулов А. Бадийлик – безавол янгилик. – Тошкент: Шарқ, 2007.
6. Саримсоқов Б. Бадийлик асослари ва мезонлари. Т. 2004.
7. Саримсоқов Б. Бадийлик асослари ва мезонлари. Т. 2004.

---

**ELEKTR ENERGIYASI HISOBLAGICHLARINI KO'RSATGICHLARINI  
INTELLEKTUAL TANIB OLIISH APPARAT-DASTURIY TAMINOTINI ISHLAB  
CHIQISH****Hamroyev Yahyobek Yunus o'g'li***M6-22 TJBACT guruhi talabasi, Buxoro muhandislik-texnologiyaya instituti, O'zbekiston***Ibragimov Ulug'bek Muradilloevich***Dotsent(PhD), Buxoro muhandislik-texnologiyaya instituti, O'zbekiston***Qobilov Hasan Xalilovich***Dotsent(PhD), Buxoro muhandislik-texnologiyaya instituti, O'zbekiston**Email: [yahyobekhamroyev@gmail.com](mailto:yahyobekhamroyev@gmail.com)*

**Annotasiya:** *Maqolada elektrdan foydalanish jarayonidagi elektr hisoblagichlari ko'rsatkichlarini intellektual tanib olish jarayonini avtomatlashtirish jarayoni tahlil qilinib, texnologik jarayonni AKT asosida boshqarish tizimi ishlab chiqilib, ob'yektni tanib olishda intellektual tizimlar nazariyasi aniqlangan.*

Apparat-dasturiy vositalar yordamida avtomatlashtirilgan tanib olish texnologiyasi hamda nazoratlashning dasturiy ta'minoti ishlab chiqilgan. Elektrdan foydalanish jarayonidagi elektr hisoblagichlari ko'rsatkichlarini intellektual tanib olish jarayonini avtomatlashtirish jarayoniga ta'sir etuvchi omillarga tayanib, ishlab chiqilgan dasturiy ta'minotida ishlatilgan kutubxonalar va dastur kodi optimal varianti asoslab berilgan.

Hozirgi kunda elektr energiyasidan foydalanish jadal oshishi va iste'molchilar sonining oshishi ularni nazoratlash zaruriyatini o'z o'zidan keltirib chiqarmoqda. Bunda ayniqsa elektr hisoblagichlarini ko'rsatkichlarini nazoratga olish juda muhim hisoblanadi. Bunda nazoratda inson faktorini (charchagan payt xat ko'rish yoki xato tanib olish hamda yozib olish) bartaraf etish va elektr hisoblagich ko'rsatkich raqamlarni tanib olishda intellektual tizimlarni ishlatish zaruriyati oshdi. Bu funktsiya ba'zi mijozlar uchun raqamni avtomatik ravishda eskiz qilish uchun ishlatiladi.

Bunda raqamlarni tanib olish va ularni markaziy baza bilan taqqoslash esa tanib olish jarayoni natijalarini yanada oshiradi. Endi elektr hisoblagich haqidagi ba'zi ma'lumotlarni (markasi, modeli, ishlab chiqarilgan yili, rangi va boshqalar) orqali tekshirish mumkin bo'ladi. Chiziqli dasturlashning oddiy qo'llash tartibi ya'ni - butun fotosuratlar ma'lumotlar bazasidan raqamlarni o'qish va ushbu ma'lumotlarni foydalanuvchi ko'rsatgan ma'lumotlar bilan tasdiqlashga qaraganda super vazifa oldida o'z kuchini yo'qotdi. Bu qandayligini sezgan bo'lsayiz bizni oldimizda yangi murakkab vazifa paydo bo'ldi. Vazifa qiyinchiligi qabul qilindi, boshqa barcha vazifalar bir muncha vaqt zerikarli va monoton bo'lib qoldi [1].

Ma'lumotlarni qayta ishlovchi mutaxassislar (Data science) bunday muammolarni uzoq vaqtdan beri bilishgan va ularni hal qilishga qodir, shuning uchun ushbu maqolada dasturchilar uchun maxsus ko'rsatmalarni keltrildik. Agar siz «yuqori aniqlikdagi to'rlar» iborasidan qo'rqqmasangiz va python tilida «Salom dunyo» singari oddiy dasturlarni yaratib bilsangiz demak ushbu maqolada keltirilgan ma'lumotlarni tushunasiz.

Yopiq dasturiy ta'minotga ega ko'plab tijoriy tizimlar mavjud, ammo biz yaxshi ochiq kodli dasturni topmadik. Aslida, bu juda g'alati, chunki bu muammoni hal qilish uchun asos bo'lgan ochiq manba vositalari uzoq vaqtdan beri mavjud.

Elektr hisoblagich raqamini tanib olish uchun qanday vositalar kerak

Tasvirda yoki video oqimida ob'ektlarni topish - bu kompyuter ko'rish sohasidagi vazifa bo'lib, u turli yondashuvlar bilan hal qilinadi, lekin ko'pincha konvolyutsion neyron tarmoqlari yordamida. Biz fotosuratda nafaqat kerakli ob'jekt sodir bo'lgan maydonni topishimiz kerak, balki uning barcha nuqtalarini boshqa ob'ektlardan yoki fondan ajratishimiz kerak. Ushbu turdagi vazifa «Instance Segmentation» deb ataladi. Quyidagi rasmda kompyuterni ko'rish vazifalarining har xil turlari tasvirlangan[5,6].

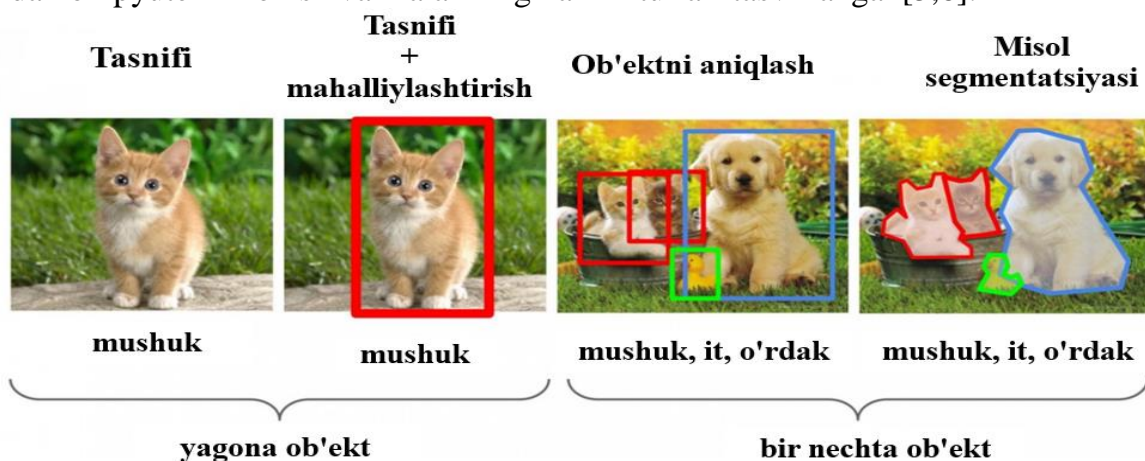

### 1-RASM. KOMPYUTERLI KO'RISH TURLARI.

Agar sizga O'zbekistonda qo'llaniladigan elektr hisoblagich raqamlarining misollari kerak bo'lsa (tuzatish algoritmlarini sinab ko'rish uchun), ushbu papkadan misol oling.

Men tushunamanki, mavzu juda o'rinli va dasturchilarning keng doirasi uchun katta qiziqish uyg'otishi dargumon, bundan tashqari, kod va modellar tanib olish sifati, tezligi, xotira sarfi va hokazolar nuqtai nazaridan hali ham kamchiliklarga ega bo'lishi mumkin. Hali ham o'z ehtiyojlari, o'z mamlakati uchun modellarni tayyorlashga qiziqadigan, muammo bor joyda yordam beradigan va taklif qiladigan va biz bilan birgalikda loyihani tijorat hamkasblaridan yomonroq qilmaydigan ishqibozlar bo'lishiga umid bor [2].

Mashhur muammolar

- Loyihada hujjatlar yo'q, faqat asosiy kod misollari.
- Tanib olish moduli sifatida universal OCR tesseract tanlangan va u ko'p narsalarni o'qiy oladi, lekin u juda ko'p xatolarga yo'l qo'yadi. O'zbekiston qo'llaniladigan elektr hisoblagich raqamlari tan olingan taqdirda, u yerda ixtisoslashtirilgan tuzatish tizimi yozilgan bo'lib, u hozirgacha ba'zi xatolarni qoplaydi, ammo bu yerda ancha yaxshi ish qilish mumkinligi haqida oldindan ogohlantirish mavjud.
- «Kvadrat» raqamlari (1:2 nisbati bo'lgan elektr hisoblagich raqamlari) juda kam uchraydi va biz ular bilan endigina shug'ullanishni boshladik, shuning uchun ular bilan xato kattaroq bo'ladi.
- Ba'zan modelimiz elektr hisoblagich raqami o'rniga boshqa yozilgan belgilari, elektr hisoblagich model raqamlari, paneli va boshqa artefaktlarni topadi.
- Agar raqam sifati past yoki ruxsati past bo'lsa, 4 ball hududi to'liq aniqlanmagan.

Agar bu kimgadir qiziq bo'lsa, maqolada ma'lumotlar to'plamini qanday va nima bilan belgilash va kontentingiz uchun yaxshiroq ishlashi mumkin bo'lgan modellaringizni qanday o'rgatish haqida gaplashamiz (modelingiz, fotosuratingiz o'lchami). Shuningdek, biz o'z tasniflagichingizni qanday yaratish haqida gaplashamiz, bu, masalan, fotosuratda raqam chizilganligini aniqlashga yordam beradi[4].

Biz sizga OpenALPR kutubxonasi bilan bir xil Raspberri Pi platasida ixcham avtomatik elektr hisoblagich raqamini aniqlash tizimini qanday yaratishni bu paragrafda ma'lumot keltirib o'taman.



**2-RASM. OPENALPR KUTUBXONASI BILAN BIR XIL RASPBERRI PI PLATASIDA IXCHAM ELEKTR HISOBLAGICH RAQAMINI ANIQLASH TIZIMI**

Keling OpenALPR ochiq kutubxonasi asosida elektr hisoblagich raqamlarini avtomatik aniqlash va tanib olish uchun o'z tizimimizni yaratish vazifasini ko'rib chiqaylik. Bunday tizimlar nafaqat jazolash, balki aniqlikni oshirib yuborgan ma'lumotlarni tekshirish uchun ham qo'llaniladi. Shunday qilib, nazorat-o'tkazish jarayonida o'rnatilgan tanib olish tizimi elektr hisoblagich ko'rsatkichlarini tanib olish vaqtini qisqartiradi va tizim ishni tezlashtiradi. Dastur tan olingan elektr hisoblagich modeli raqamini ma'lumotlar bazasi bilan tekshiradi, elektr hisoblagich ko'rsatkichlarini tanib oladi [3]. Yana bir ilova - tashqi kuzatuv kameralari orqali elektr hisoblagich ko'rsatkichlarini tanib olish orqali elektr sarfini tabribga soladi yoki ularni ishini optimallashtirish. Izohlarda bunday tizimlardan foydalanish bo'yicha fikrlaringizni o'rtoqlashsangiz xursand bo'lamiz.

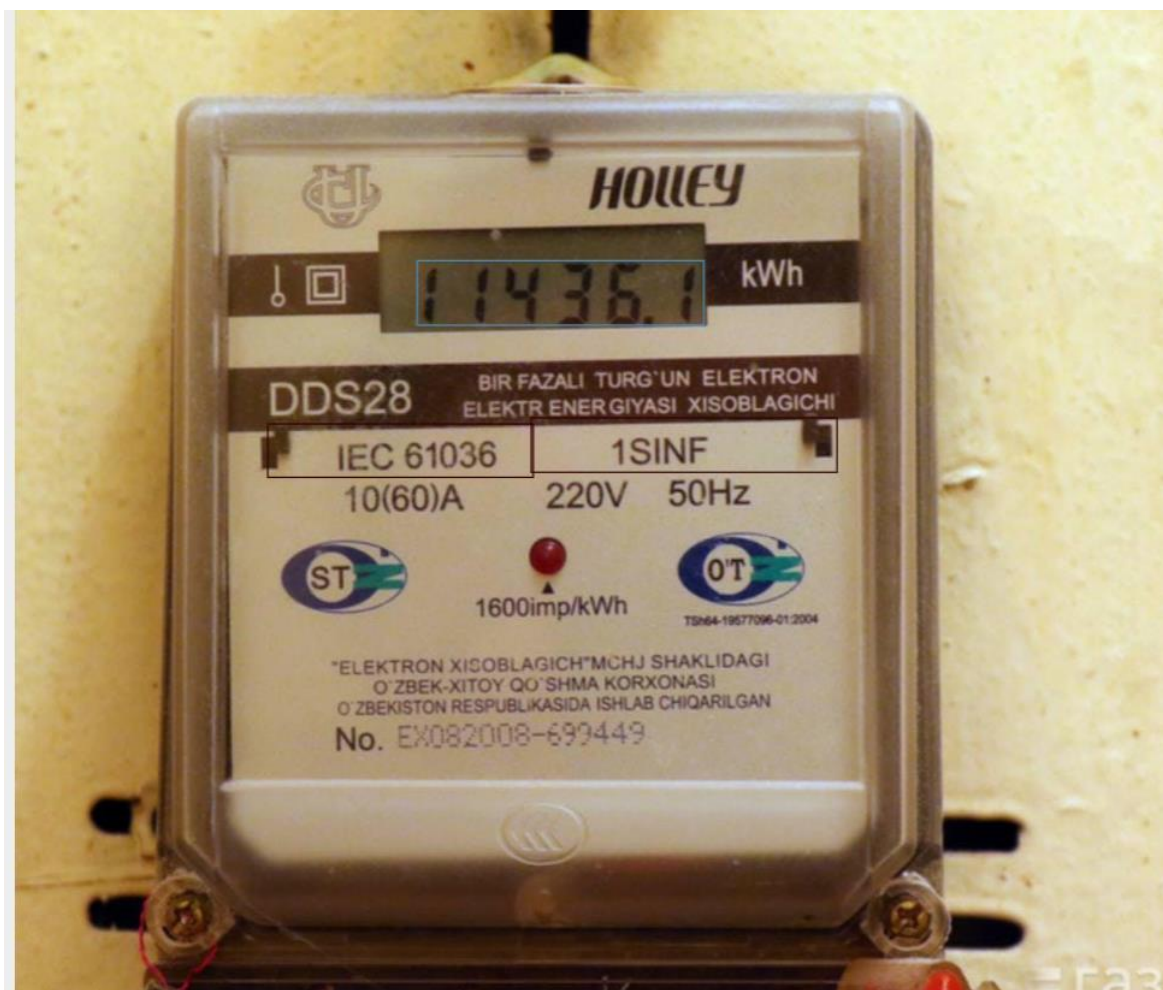

## 2-RASM. ELEKTR HISOBLAGICH RAQAMLARINI TANIB OLIISHNING MOBILE TESKHIRUV NATIJA QISMI.

Shunday qilib, videokuzatuv ramkasida elektr hisoblagich ko'rsatkichi tanib olish buyrug'i berilganda, tizim belgini aniqlashi va uni belgilar to'plamidan iborat qator sifatida tan olishi kerak. Video oqimidagi ob'yektlarni oppish – bu kompyuterni tanib olish sohasidagi vazifa. Internetda qidiruv tizimlari orqali siz raqam belgilarini aniqlash bo'yicha ko'plab nashrlarni topishingiz mumkin, lekin ko'pincha misollar takrorlanadi. Bunday yechimlar, albatta, universal emas. Kameraning ko'rish sohasidagi litsenziya plitalari turli

burchaklarda, o‘zgaruvchan yorug‘lik sharoitida ular iflos va shikastlangan bo‘lishi mumkin. Bundan tashqari, bir vaqtning o‘zida bir nechta elektr hisoblagich turli qismida bo‘lishi mumkin.

Xulosa qilib aytish mumkinki bugungi kunda elektr energiyasidan foydalanishda elektr hisoblagichlari ko‘rsatkichlarini tashish jarayonini nazorat qilish dolzarb mavzulardan hamda vazifalardan biri hisoblanadi hamda ko‘pgina korxonlar ushbu tizimlarga muhtojligi ma‘lum bo‘ldi. Ushbu tizimlarni yaratishda ikkinchi bobda keltirilgan nazariyalarga asoslangan holda ushbu bobda xulosa qilib biz kelajakda korxonalar va ilmiy izlanuvchilar o‘zlarining ishlarida yuqori samaradorlikka erishish va yuqori ko‘rsatkichlarga ega bo‘lish uchun ushbu bobdagi ko‘rsatmalardan foydalanish mumkin. Bunda biz litsensiya talab etmaydigan hamda zamonaviy dasturlash tillar(open-source) asosida ishlab chiqialgan va barqaror otladka jarayonidan o‘tgan kutubxonalardan foydalanishni taklif etishimiz barcha uchun qulay hisoblanadi.

#### FOYDALANILGAN ADABIYOTLAR:

1. 802.11s-2011 - IEEE Standard for Information Technology--Telecommunications and information exchange between systems--Local and metropolitan area networks--Specific requirements Part 11: Wireless LAN Medium Access Control (MAC) and Physical Layer (PHY) specifications Amendment 10: Mesh Networking [текст]. — IEEE, 2011. — URL: <https://doi.org/10.1109/ieeestd.2011.6018236>.

2. Борщев, А. Имитационные модели как виртуальная среда для обучения и тестирования искусственного интеллекта для бизнес-приложений [электронный ресурс] / А. Борщев, А. Махдави, А. Жеребцов // ИММОД-2019.

3. Фам В. Д. Метод передачи изображений в энергоэффективной сети дальнего радиуса действия с ячеистой топологией / В. Д. Фам, В. С. Кисель, Р. В. Киричек, А. О. Овчинников, А. С. Бородин // Труды Научно-исследовательского института радио. — 2021. — № 1. — С. 2–15.

4. <https://proglib.io/p/avtomaticheskoe-raspoznavanie-avtomobilnyh-nomerov-na-raspberry-pi-2019-11-01>

5. <https://vc.ru/transport/643758-chatgpt-i-raspoznavanie-avtomobilnyh-nomerov-eto-rabotaet>

**ТУРИЗМ – ПЕРСПЕКТИВНАЯ ОТРАСЛЬ ЭКОНОМИКИ УЗБЕКИСТАНА****PhD Абдуллаева Шахноза Еркиновна**

Ташкентский государственный университет востоковедение

**Ибрагимова Дильрузахон Акмал кизи**ТГУВ факультет экономики, политика и туризма восточных стран направление  
туризм 3 курс

**Аннотация.** В этой статье рассматривается важность туризма в экономике Узбекистана. Также подчеркиваются пути превращения туризма в высокодоходный сектор экономики, в том числе разработанные правовые рамки и возможности для развития туризма. Особое внимание уделяется туристическим возможностям и потенциалу республики, а также развитию инфраструктуры и разработке необходимых мер для развития транспортной системы.

**Ключевые слова:** туризм, туристская политика, высокодоходная экономика, диверсификация экономики, ускоренное развитие регионов, национальный стандарт, безопасность туристов.

**Annotation.** This article explores the importance of tourism in the economy of Uzbekistan. It also highlights ways to transform tourism into a highly profitable sector of the economy, including the developed legal framework and opportunities for tourism development. Particular attention is paid to the tourism opportunities and potential of the republic, as well as the growth of infrastructure and analyzing of necessary measures for the development of the transport system.

**Key words:** tourism, tourism policy, highly profitable economy, economic diversification, accelerated development of regions, national standard, safety of tourists.

**Введение.**

Развитие туризма в стране является стимулом для развития более 50 отраслей экономики. Туризм позволяет развивать малый и средний бизнес, увеличивает занятость и самозанятость населения Узбекистана, способствует повышению качества жизни и инфраструктуру нашего развивающегося государства. Естественно, туризм увеличивает поступления в бюджеты всех уровней и способствует развитию экспорта.

В отличие от экспорта товаров туризм экспортирует свои продукты и услуги непосредственно на территории страны, т.е. потребители сами приезжают за необходимыми им услугами. Это позволяет участвовать во внешнеэкономической деятельности компаниям, не имеющим объективных возможностей (например, ввиду небольших размеров) участвовать в классических экспортных операциях. Следовательно, потенциал дальнейшего роста въездного и выездного туризма далеко не исчерпан. Республика Узбекистан располагает богатым природно-географическим потенциалом. Создание современного туристско-рекреационного комплекса, который бы реально давал стране экономические, политические и социальные выгоды – это вполне реальная задача.



Однако для создания современного туристского комплекса необходима грамотная, четко спланированная и разумно проводимая туристская политика. Под туристской политикой, как правило, понимается совокупность форм, методов и направлений воздействия государства на туризм для достижения целей сохранения и развития социально-экономического комплекса. Туристская политика является одним из видов макроэкономической политики государства, и её воздействие на туризм осуществляется через государственное регулирование туристской деятельности.<sup>1</sup>

### ***Материалы и обсуждение***

Туристическая отрасль в Узбекистане на подъеме – реализуются необходимые меры по ее развитию. Прежде всего следует отметить, что визовый режим долгое время был самым большим препятствием для посетителей из других стран в Узбекистан, что для развития туризма в стране пришлось принимать вызов от туристов и упрощать получение визы. В частности, сегодня установлены безвизовый въезд для граждан 93 государств, туристы из для 56 государств может пользоваться преимуществом использование электронной въездной визы, пятидневный транзитный безвизовый въезд для 47 государств, дополнительно еще установлено упрощенный порядок выдачи туристических виз для 76 государств. Для граждан КНР, США и Вьетнама, достигших 55-летнего возраста и приезжающих в нашу страну на срок не более 30 дней с туристическими целями, введен безвизовый режим въезда. Также введены новые категории виз для иностранных граждан, такие как *Vatandosh*, *Student visa*, *Academic visa*, *Medical visa* и *Pilgrim visa*. Кроме того, создана туристическая полиция для обеспечения безопасности гостей страны.

Малый бизнес вносит значимый вклад в экономическое благополучие государства. Поддерживая малое предпринимательство, государство стимулирует развитие экономики и повышает уровень благосостояния граждан. Так как основа туристического бизнеса составляет сет предпринимателей малого бизнеса, последние годы для развития всех видов туристского направление в стране создаются благоприятные условия, таких как выделение субсидии на строительство отелей и привлечение международных брендов, увеличение потока туристов.

Принятое Постановление Президента Республики Узбекистан № ПП-3217 от 16 августа 2017 года «О первоочередных мерах по развитию сферы туризма на 2018-2019 годы» считается важным этапом внедрение туризма в сектор экономики как государственная политика, проводимой руководством страны в сфере туризма и нацелена на максимальную пользу с созданием комфортных экономических, административных и правовых условий для ускоренного развития туристической индустрии, расширения экономического потенциала регионов и их доходной базы, организации новых рабочих мест, увеличения тур восточных потоков в республику. А также активное и комплексное продвижение национального туристического продукта на мировые рынки [1].

По имеющимся данным, за первое полугодие 2019 года начали функционировать более 148 хозяйствующих субъектов, 81 из которых оказывают гостиничные услуги, а

<sup>1</sup> Государственно-частное партнерство как инновационный механизм

68 - туристические. В январе - июне 2019 года основные показатели туристического сектора превысили показатели, достигнутые по итогам аналогичного периода предыдущего года, в том числе, темпы роста экспорта туристических услуг за первое полугодие 2019 года составили 113,5% [2].

В 2019 году были приняты важные документы, в частности Указ Президента «О дополнительных мерах по ускоренному развитию туризма в Республике Узбекистан» от 5 января и утвержденная им, концепция развития сферы туризма в Республике Узбекистан в 2019-2025 годах стало логическим продолжением выше указанной стратегии. Указ Президента был направлен на достижение повышения эффективности проводимых реформ по формированию благоприятных экономических условий и предпосылок, разработку приоритетных целей и задач по ускоренному развитию туристской отрасли, повышению ее роли и вклада в экономику, диверсификации и улучшению качества услуг, а также совершенствованию туристской инфраструктуры.[3]

Мировая практика показывает, что для превращения туристической индустрии в высокодоходную необходимо консолидировать усилия всех участников из государственного и частного секторов. В этом заключается роль руководства той или иной страны в обеспечении координации и планирования политики развития в сфере туризма на международном и правительственном уровнях.

Еще одним великим историческим событием для Центральноазиатского региона стало проведение в 2023 году в Самарканде юбилейной 25-й сессии Генеральной ассамблеи Всемирной туристской организации. Было отмечено что, представители свыше 140 стран во время международной конференции пересматривали дальнейший путь к реализации развитие туризма во всем мире.

В частности, в 2023 году Узбекистан посетили почти семь миллионов туристов. Если сравнивать с предыдущими показателями, то в 2016 году к нам приезжали 1,3 миллиона человек, а в 2022-м - 5,2 миллиона. Поток туристов из дальних стран увеличился в три-четыре раза. Например, в прошлом году больше гостей прибыло из Индии - в 3,5 раза (25 тысяч), Японии - в пять раз (семь тысяч), США - в два раза (14 тысяч), Италии - в 3,5 раза (17 тысяч). В 2017 году средняя сумма, потраченная каждым иностранным туристом на территории республики, помимо прямых затрат, составила 197 долларов, в 2022-м этот показатель достиг 309 долларов, в 2023 году - 330 долларов. В прошлом году средняя продолжительность пребывания туристов составила четыре-пять дней и выросла в 1,5 раза по сравнению с аналогичным периодом 2022-го (три дня). За последний 6,5 лет (2017 год - июнь 2023-го) объем туристических услуг вырос в 2,5 раза, их экспорт кратно увеличился, достигнув в 2023-м 2 миллиардов 143 миллионов долларов.[4]

Как отметил глава государства: «Одно новое рабочее место, созданное в сфере туризма, стимулирует создание еще двух рабочих мест в других отраслях. Откровенно говоря, даже в те годы, когда всех насильно мобилизовали на хлопок в палящий зной и лютой мороз, экспорт хлопкового волокна Узбекистана не превышал

миллиарда долларов. В настоящее время экспорт туризма превысил этот рубеж. Если мы увеличим его в три-четыре раза, нам не придется, так сказать, «сажать хлопок».<sup>2</sup>

Кроме того, эти изменения еще больше повышают мировой престиж нашей страны. Так, по данным Всемирной туристской организации, Узбекистан занимает высокие позиции в списке самых быстрорастущих стран в сфере туризма, а также в рейтинге известного центра социологических исследований Gallup «Самое безопасное государство для туризма». Наша страна стала победителем в номинациях «Открытие года» и «Гастрономический туризм» в списке National Geographic Traveler Awards.[5]

В 2022 году признана лучшим развивающимся туристическим направлением в «Глобальном индексе мусульманского туризма». Отрасль привлекает льготами и возможностями В рамках Стратегии «Узбекистан - 2030» определены льготы в сфере туризма. В частности, важной опорой нового этапа развития отрасли должна стать система полного возмещения налога на добавленную стоимость, введенная с 1 января 2024 года. В частности, к 2030 году планируется увеличить количество иностранных туристов до 15 миллионов, а внутренних до 25 миллионов. Для достижения таких высот предусмотрена реализация ряда программ и проектов. Планируются создание совместных туристических маршрутов со странами региона, расширение транспортно-логистических возможностей в Центральной Азии, в частности, реализация программы «Один тур - весь регион». В центре внимания - развитие медицинских, экологических, гастрономических, этно-экстремальных и других туристических направлений. Благодаря воплощению в жизнь таких комплексных проектов в будущем планируется создать не менее миллиона рабочих мест. И это станет важным фактором социально-экономического развития нашей страны, улучшения жизни нашего народа, обеспечения занятости населения.[4]

В Республике Узбекистан проводятся последовательные реформы для развития сектора туризма как одного из стратегических секторов национальной экономики, что в долгосрочной перспективе поможет решить такие важные социальные и 15 экономические задачи, как создание рабочих мест, диверсификация экономики и ускоренное развитие регионов, повышение доходов и качества жизни населения страны.

### ***Заключение***

На территории Узбекистана, богатого архитектурными шедеврами и многовековыми традициями, испокон веков хранят историю древнейшие города планеты. Некоторым более 2,7 тысячи лет. Уникальные памятники славятся на весь мир самобытностью и красотой, а народ - гостеприимством. Поэтому важно развивать имеющийся потенциал.

Государство постоянно реализует комплексные меры по развитию туризма как одной из стратегических отраслей национальной экономики, обеспечивая его диверсификацию и ускорение развития регионов, создание новых рабочих мест, увеличение доходов и качества жизни населения, а также улучшение инвестиционная привлекательность.

<sup>2</sup> «Правда Востока» общественно-политическая газета 15 декабря 2023 года № 261 (30298) статья «ИННОВАЦИИ В ТУРИЗМЕ: ОПТИМИЗАЦИЯ КАДРОВЫХ РЕШЕНИЙ ДЛЯ УСПЕХА»

Либерализация визового режима, упрощение процедур регистрации иностранных граждан, предоставление преимуществ и преференций для развития туристической отрасли позволили создать благоприятные условия для эффективного продвижения национального туристического потенциала как на внутреннем, так и на внешнем рынках.

### **СПИСОК ЛИТЕРАТУРЫ:**

1. Государственно-частное партнерство как инновационный механизм реализации туристской политики в РФ [Текст]/ А.Э. Саак, Е.В.Жертовская// Туризм: право и экономика.- 2014.-№2.-С. 24-29.
2. «Правда Востока» общественно-политическая газета 15 декабря 2023 года № 261 (30298) статья “ИННОВАЦИИ В ТУРИЗМЕ: ОПТИМИЗАЦИЯ КАДРОВЫХ РЕШЕНИЙ ДЛЯ УСПЕХА”

### **СПИСОК ИСПОЛЬЗОВАННЫХ САЙТОВ**

1. Постановление Президента Республики Узбекистан №ПП-3217 от 16 августа 2017 года «О первоочередных мерах по развитию сферы туризма на 2018-2019 годы».
2. Государственный комитет Республики Узбекистан по статистике. [Электронный ресурс]. Режим доступа: <https://stat.uz/uz/180-ofytsyalnaia-statystyka-uz/> (дата обращения: 28.01.2020)
3. <https://lex.uz/docs/4143186?ONDATE=15.01.2022>
4. <https://www.uzbekistan.org.ua/ru/news/6979-turizm-stanovitsya-odnim-iz-vedushix-sektorov-ekonomiki-uzbekistana.html>
5. <https://old.gov.uz/en/news/view/19100>

---

**INTERFAOL O‘QITISH METODLARI ASOSIDA BO‘LAJAK HARBIY TA’LIM O‘QITUVCHILARINING KREATIVLIK QOBILIYATLARINI SHAKLLANTIRISH****Tojiev Xakimjon Xoliqovich***Farg‘ona davlat universiteti harbiy ta’lim fakulteti katta o‘qituvchisi*

**Annotatsiya:** *Ushbu maqolada kreativlik tushunchasi, interfaol metodlar, interfaol ta’lim usuli va texnologiyalari, kreativlikni rivojlantirishga yo‘naltirilgan interfaol o‘qitish jarayoni, kasbiy-pedagogik shart-sharoitlar, kognitiv bilimlarni amalda qayta ishlab chiqish va takomillashtirish, talabalarning kreativlik qobiliyatlarini shakllantirish bayon etilgan.*

**Kalit so‘zlar:** *kreativlik, interfaol metodlar, qobiliyat, kognitiv bilimlar.*

Jahondagi globallashtirish va ta’limning integratsiyalashuvi jarayonlarida bo‘ljak harbiy ta’lim o‘qituvchilarining kasbiy-pedagogik tayyorgarligini rivojlantirish masalasi dolzarb vazifalardan biri sifatida belgilanmoqda.

Zamonaviy dunyoning innovatsiyalariga moslashish, doimiy yangilanuvchi jamiyat hayotiga yosh avlodni tayyorlash va uni zamon talablariga muvofiq takomillashtirish jarayonlarida faol ishtirok etish qobiliyatini rivojlantirish oliy ta’lim muassasasi pedagogini muhim kasbiy-pedagogik vazifasi hisoblanadi.

Kreativlik ta’lim jarayonini tashkillashtirishni o‘zida mujassamlashtirib, kreativ ta’lim jarayonini qurish, ta’lim texnologiyalaridan ijodiy salohiyatni rivojlantirish, turli uslublar, bilim va ko‘nikmalar muvozanatini rivojlantirishni o‘z ichiga oladi.

Buyuk allomalarimiz yangi g‘oyalar, yangicha yondashuvlarni ta’limga joriy qilish bo‘yicha tinmay kurash olib borganlarini ko‘rish mumkin. Sharqning buyuk allomalari Muhammad Ibn Muso al-Xorazmiy, Axmad alFarg‘oniy, Abu Ali Ibn Sino, Yusuf Xos Xojib, Alisher Navoiy, Zahiriddin Muxammad Boburlar o‘z davrining yangi ilg‘or pedagogik g‘oyalar, fikrlar namoyandalaridir. Mustaqil ta’lim-o‘sha davrdagi eng samarali usullar hisoblangan.

Yuqorida nomlari zikr etilgan allomalar, dunyodagi eng mashhur daholar hisoblanib, asosan, mustaqil, mutolaa qilish natijasida olamshumul yangilik, kashfiyotlarni ixtiro qilishga muvaffaq bo‘lganlar. Mustaqil ta’lim, o‘zlikni anglashdan boshlanadi. O‘z-o‘zini rivojlantirish, tarbiyalash, o‘qish, o‘rganish, mehnat qilish, tinimsiz izlanuvchanlik, kuzatuvchanlik, bunyodkorlik, tashabbuskorliklar asosida yuksak ma’naviyatli barkamol avlodni tarbiyalanishiga olib keladi

Mamlakatimizda inson, uning har tomonlama kamol topishi va farovonligi, manfaatlarini ro‘yobga chiqarish sharoitlarini yaratish, ta’lim sifati va samaradorligini yangi bosqichga olib chiqish borasidagi izchil islohotlar natijasida interfaol o‘qitish metodlari asosida talabalarning kreativlik qobiliyatlarini rivojlantirish keng tatbiq etish imkoniyatlari yaratilmoqda.

O‘zbekiston Respublikasini yanada rivojlantirish bo‘yicha Harakatlar strategiyasida “Uzluksiz ta’lim tizimini yanada takomillashtirish, sifatli ta’lim xizmatlari imkoniyatlarini oshirish, yosh avlodning ijodiy va intellektual salohiyatini qo‘llab-quvvatlash va ro‘yobga

chiqarish” kabi ustuvor vazifalar belgilanib berilgan. SHunga muvofiq interfaol o‘qitish metodlari asosida bo‘lajak harbiy ta‘lim o‘qituvchilarining kreativlik qobiliyatlarini rivojlantirish muhim ahamiyat kasb etadi.

Kreativlik ta‘lim jarayonini tashkillashtirishni o‘zida mujassamlashtirib, kreativ ta‘lim jarayonini qurish, ta‘lim texnologiyalaridan ijodiy salohiyatni rivojlantirish, turli uslublar, bilim va ko‘nikmalar muvozanatini rivojlantirishni o‘z ichiga oladi.

Kreativlik – shaxsning yaratuvchanlik, ijodkorlik xislatlarlari bilan bog‘liq ko‘nikmalar majmui sifatida namoyon bo‘ladi. Kreativlik o‘z ichiga muammolarga nisbatan yuqori darajadagi sezgirlik, intiutsiya, natijalarni oldindan ko‘ra bilish, fantaziya, tadqiqotchilik va refleksiyaning qamrab oladi.

SHaxsning kreativligi uning tafakkurida, muloqotida, his-tuyg‘ularida, muayyan faoliyat turlarida namoyon bo‘ladi. Kreativlik shaxsni yaxlit holda yoki uning muayyan xususiyatlarini tavsiflaydi. Kreativlik iqtidorning muhim omili sifatida ham aks etadi. Qolaversa, kreativlik zehni o‘tkirlikni belgilab beradi. Ko‘rinib turibdiki, kreativlik bevosita shaxsning individual-psixologik xususiyatlari bilan bog‘liq jarayon hisoblanadi. Uning rivojlanishi esa intellekt-intuitsiya-mantiqiy fikrlash jarayoni ta‘sirida kechadi. Interfaol o‘qitish metodlari asosida talabalarning kreativlik qobiliyatlarini shakllantirish bugungi kundagi dolzarb masalalardan biridir.

Hozirgi kunda ta‘lim jarayonida interfaol texnologiyalarni qo‘llashga bo‘lgan e‘tibor kundan-kunga kuchayib bormoqda. Zamonaviy texnologiyalar talaba egallayotgan bilimlarni o‘zi qidirib topish, mustaqil o‘rganib, tahlil qilish, xulosalarni ham o‘zi keltirib chiqarishga o‘rgatadi. O‘rganuvchilarning mustaqil, ijodiy faoliyat ko‘rsatishlariga ko‘maklashish ularning o‘z mavqelarini aniqlashlari va amalda tatbiq etishlari uchun sharoit yaratish, ijodiy faoliyatlarini pedagogik qo‘llab-quvvatlashga yo‘naltirilgan topshiriqlarni taqdim etishni anglatadi.

Interfaol ta‘limda o‘qituvchi o‘quv faoliyatining faol tashkilotchisi bo‘lib, talaba bu faoliyatning sub‘ekti sifatida namoyon bo‘ladi. Bunda o‘qitishning maqsad va vazifalari, uning mazmuni va kutilayotgan natijalar bevosita ta‘lim oluvchining individual imkoniyatlari doirasida belgilanadi va shunga moslashtiriladi. Interfaol ta‘limni amalga oshirishning muhim vositasi - interfaol o‘qitish metodlaridir.

Interfaol o‘qitish metodlari talabalardan axborotlarni o‘zlashtirish jarayonidagi faollik, ijodkorlik, mustaqillikni shakllantiribgina qolmay, o‘qitish maqsadlarining to‘laqonli amalga oshirishiga yordam beradi.

Interfaol metodlar – talabalarning bilim, ko‘nikma, malaka va muayyan axloqiy sifatlarni o‘zlashtirish yo‘lidagi o‘zaro harakatini hamda o‘qituvchi bilan hamkorliklarini tashkil etishga xizmat qiladigan metodlar.

Interfaol metodlarning mohiyati o‘qitish jarayonida talaba faolligini oshirish, talabani pedagogik faoliyatning markaziy figurasiga aylantirishdan iboratdir. Talabalarni faollashtirish uchun dars jarayonida qo‘llaniladigan usullarni to‘g‘ri tanlash va savollarni aniq tuzish katta samara beradi. Buning uchun darsda mavzuga qo‘yilgan maqsad aniq belgilanib, shu maqsadga erishish yo‘li, usuli puxta ko‘rib chiqilishi lozim. O‘qituvchi har bir foydalanadigan interfaol usuli talabaga nima berishini oldindan ko‘ra olishi va darsni to‘g‘ri tashkil qilishi kerak.

Interfaol ta’lim o’qitish jarayonining asosiy ishtirokchilari – o’qituvchi, talaba va talabalar guruhi o’rtasida yuzaga keladigan hamkorlik, qizg’in bahs-munozalar, o’zaro fikr almashish imkoniyatiga egalik asosida tashkil etiladi, ularda erkin fikrlash, shaxsiy qarashlarini ikkilanmay bayon etish, muammoli vaziyatlarda yechimlarni birgalikda izlash, o’quv materiallarini o’zlashtirishda talabalarning o’zaro yaqinliklarini yuzaga keltirish, “o’qituvchi – talaba – talabalar guruhi”ning o’zaro bir-birlarini hurmat qilishlari, tushunishlari va qo’llab-quvvatlashlari, samimiy munosabatda bo’lishlari, ruhiy birlikka erishishlari kabilar bilan tavsiflanadi.

O’qituvchi interfaol ta’lim yordamida talabalarning qobiliyatlarini rivojlantirish, mustaqillik, o’z-o’zini nazorat, o’z-o’zini boshqarish, samarali suhbat olib borish, tengdoshlari bilan ishlash, ularning fikrlarini tinglash va tushunish, mustaqil, ijodiy, tanqidiy fikrlash, muqobil takliflarni ilgari surish, fikr-mulohazalarini erkin bayon qilish, o’z nuqtai nazarlarini himoya qilish, muammoning yechimini topishga intilish, murakkab vaziyatlardan chiqa olish kabi sifatlarni shakllantirishga muvaffaq bo’ladi. Eng muhimi, interfaol ta’lim texnologiyalarini qo’llash orqali o’qituvchi talabalarning aniq ta’limiy maqsadga erishish yo’lida o’zaro hamkorlikka asoslangan harakatlarini tashkil etish, yo’naltirish, boshqarish, nazorat va tahlil qilish orqali xolis baholash imkoniyatini qo’lga kiritadi

Interfaol metodlar bilan an’anaviy ta’lim usullari orasida o’ziga xos farqlar mavjud bo’lib, har bir o’qituvchi bu farqlarni qiyoslashi, ularning bir-biriga nisbatan afzalliklari va kamchiliklarini darsni rejalashtirish va uni o’tkazish usullarini tanlashda to’g’ri hisobga olishi zarur. Bunda yangi bilimlarni berish, ko’nikmalarni shakllantirish, rivojlantirish, mustahkamlash, bilimlarni takrorlash, amalda qo’llash mashg’ulotlarida hamda o’quv fanining xususiyatlarini hisobga olgan holda har bir mavzu bo’yicha mashg’ulot uchun eng maqsadga muvofiq bo’lgan interfaol yoki boshqa metodlarni to’g’ri tanlash nazarda tutiladi. To’g’ri tanlangan metodlarni qo’llash mashg’ulotning qiziqarli va samarali bo’lishini ta’minlaydi.

Interfaol mashg’ulot turlari ko’p bo’lib, ularni dars mavzusining xususiyatlari hamda ko’zda tutilgan maqsadlarga muvofiq tanlanadi va tegishli tayyorgarlik ko’riladi. Interfaol mashg’ulotda ishtirok etish uchun talabalarning tayyorliklariga o’ziga xos talablar qo’yiladi, bular mashg’ulotda faol ishtirok etish uchun zarur bilimlarni o’zlashtirganlik, muloqotga tayyorlik, o’zaro hamkorlikda ishlash, mustaqil fikrlash, o’z fikrini erkin bayon qilish va himoya qila olish ko’nikmalari va boshqalardan iborat.

Interfaol ta’lim bir vaqtda bir nechta masalani hal etish imkoniyatini beradi. Bulardan asosiysi-talabalarning muloqot olib borish bo’yicha ko’nikma va malakalarini rivojlantiradi, talabalar orasida emotstional aloqalar o’rnatilishiga yordam beradi, ularni jamoa tarkibida ishlashga, o’z o’rtoqlarining fikrini tinglashga o’rgatish orqali tarbiyaviy vazifalarning bajarilishini ta’minlaydi.

Shu bilan birga, amaliyotdan ma’lum bo’lishicha, dars jarayonida interfaol metodlarni qo’llash talabalarning asabiy zo’riqishlarini bartaraf qiladi, ular faoliyatining shaklini almashtirib turish, diqqatlarini dars mavzusining asosiy masalalariga jalb qilish imkoniyatini beradi.

Hozir interfaol mashg’ulotlarni olib borishda ma’lumki, asosan interfaol usullar qo’llanilmoqda. Kelgusida esa bu usullar ma’lum darajada interfaol texnologiyaga o’sib

o‘tishi maqsadga muvofiq. Bu interfaol usul hamda texnologiya tushunchalarining o‘zaro farqini bizningcha, shunday ta’riflash mumkin.

Interfaol ta’lim usuli – har bir o‘qituvchi tomonidan mavjud vositalar va o‘z imkoniyatlari darajasida amalga oshiriladi. Bunda har bir talaba o‘z motivlari va intellektual darajasiga muvofiq ravishda turli darajada o‘zlashtiradi.

Interfaol ta’lim texnologiyasi – har bir o‘qituvchi barcha talabalar ko‘zda tutilgandek o‘zlashtiradigan mashg‘ulot olib borishini ta’minlaydi. Bunda har bir talaba o‘z motivlari va intellektual darajasiga ega holda mashg‘ulotni oldindan ko‘zda tutilgan darajada o‘zlashtiradi.

Interfaol mashg‘ulotlarni amalda qo‘llash bo‘yicha ayrim tajribalarni o‘rganish asosida bu mashg‘ulotlarning sifat va samaradorligini oshirishga ta’sir etuvchi ayrim omillarni ko‘rsatishimiz mumkin. Ularni shartli ravishda tashkiliy-pedagogik, ilmiy–metodik hamda o‘qituvchiga, talabalarga, ta’lim vositalariga bog‘liq omillar deb atash mumkin. Talabalarda kreativlikni rivojlantirish ta’lim mazmunini o‘zlashtirishda talabalarining bilim saviyasi, o‘zlashtirish darajasi, ta’lim manbai, didaktik vazifalariga qarab, munosib ravishda o‘qitish jarayonini tashkil etishni talab qiladi.

Bunda quyidagi kasbiy-pedagogik shart-sharoitlarga amal qilish lozimligi nazarda tutiladi:

- talabalarda kreativ faoliyatni egallash mayllarini qaror toptirish, bilish ehtiyojlarini shakllantirish va ta’lim jarayonida mustaqillikni namoyon qilish muhitini ta’minlash;

- talabalarda ijodiy fikrlash uchun qulay imkoniyat yaratish, talabalar tomonidan bayon qilingan turli-tuman fikrlar va g‘oyalarni bag‘rikenglik bilan qabul qilish hamda ularning o‘quv jarayonidagi faolligini ta’minlash, har bir talabada uning ijodiy fikrlashga qodirligi haqidagi ishonchni qaror toptirish, ularning ijodiy faolliklarini muntazam rag‘batlantirish;

- o‘quv jarayonini talaba shaxsining xususiyatlari, ehtiyojlari va intellektual salohiyatidan kelib chiqqan holda individuallashtirish;

- talabalarda individual, kichik guruhlar va jamoada ishlash ko‘nikmalarini shakllantirish, ularning ijodiy imkoniyatlarini kengaytirish, ularni muammolarni hal qilishda tayyor, standart yechimlar bilan birga nostandard yechimlar qabul qilishga undash;

- kreativ faoliyatni rivojlantirishning asosi bo‘lgan kognitiv bilimlarni amalda qayta ishlab chiqish va takomillashtirish imkonini beradigan interfaol mashg‘ulot shakllari va metodlarini tanlash va tatbiq etish.

Xulosa qilib aytganda, interfaol ta’lim metodlari va texnologiyalari talabalarda kreativlik qobiliyatlarining shakllantirishda alohida ahamiyat kasb etadi hamda ularda kreativlikni rivojlantirishga yo‘naltirilgan interfaol o‘qitish jarayoni o‘zining muayyan mazmuni, vositalari, pedagogik shart-sharoitlari, xususiyatlari va usullariga ega bo‘lishi shart.

Interfaol usullarni qo‘llash natijasida talabalarining mustaqil fikrlash, tahlil qilish, xulosalar chiqarish, o‘z fikrini bayon qilish, uni asoslagan holda himoya qila bilish, sog‘lom muloqot, munozara, bahs olib borish ko‘nikmalari shakllanib, rivojlanib boradi.



---

**FOYDALANILGAN ADABIYOTLAR:**

1. O‘zbekiston Respublikasi Prezidentining 2019 yil 8 oktyabrdagi «O‘zbekiston Respublikasi oliy ta’lim tizimini 2030 yilgacha rivojlantirish kontsepsiyasini to‘g‘risida»gi PF-5847-son Farmoni.
2. Azizxodjaeva N.N. Pedagogicheskie texnologii v podgotovke uchitelya. - T.: TDPU, 2000. -80-b.
3. Барышева Т.А., Jigalov Yu.A. Psixologo-pedagogicheskie osnovi razvitiya kreativnosti. SPb, 2006. -285s.
4. Bubenov A.V. Kommunikatsionnaya kul’tura: Filosofsko- metodologicheskiy analiz Elektronniy resurs.: dis. kand. filosof, nauk. M., 2006.
5. Bepalko O.V. Sotsialnaya pedagogika: shemy, tablitsi, kommentarii (ucheb.posobie). – M.: TSentr uchebnoy literaturi, 2009. – 208 s. – ISBN 978-966-364-837-81.
6. Ishmuxamedov R.J. Innovatsion texnologiyalar yordamida ta’lim samaradorligini oshirish yo‘llari. – T.: TDPU, 2005 y. 2.
7. Guilford, J.P. (1950) Creativity, American Psychologist, Volume 5, Issue 9, 444–454.
8. Ishmuxamedov R.J. Innovatsion texnologiyalar yordamida ta’lim samaradorligini oshirish yo‘llari. – T.: TDPU, 2005 y. 1
9. Isaev I. Professionalno pedagogicheskaya kultura prepodavatelya. – M.: Izdatel’skiy tsentr «Akademiya», 2002. – 208 s.;
10. Ibragimova G.N. Interfaol ukitish metodlari va texnologiyalari asosida talabalarning kreativlik kobilyatlarini rivojlantirish. / Monografiya. - T.: «Fan va texnologiyalar», 2016. - 77-b.
11. Drujilov S.A. Professionalnaya kompetentnost’ i professionalizm pedagoga: psixologicheskiy podxod. // Sibir. Filosofiya. Obrazovanie. Nauchno-publitsisticheskiy al’manax: So RAO, IPK, Novokuznetsk, 2005
12. Davletshin M.G., Jalilova S.I. Oliy maktabda ta’lim jarani samaradorligining psixologik tomonlari – T.:TDPU, 2001. – 10

**FIRIBGARLIK JINOYATINING SABAB VA SHART-SHAROITLARINING  
AHAMIYATI VA UNING PROFILAKTIKASI****Mannopov Masrurbek Hoshimjon o‘g‘li***O‘zbekiston Respublikasi IIV akademiyasi 3-bosqich 315-guruh kursanti*

**Annotatsiya:** *Jamiyatda shunday ijtimoiy-iqtisodiy salbiy hodisa, voqea jarayonlar borki, ular shaxslarga ta’sir etish orqali ma’lum bir toifadagi odamlarning ma’naviy-ruhiy dunyosida, xulq-atvorida ijtimoiy muhitda va salbiy hususiyatga ega muhit ta’sirida zo’ravonlik, g‘arazgo’ylik, ochko’zlik, xudbinlik va boshqa salbiy hislatlarni shakllantiradi, ular bilan bog‘liq jinoyatlarning sodir etilishi va ko‘payib ketishiga olib keladi.*

**Abstract:** *In society, there are such socio-economic negative phenomena, event processes that, by influencing individuals, in the spiritual and spiritual world of a certain category of people, in their behavior, in the social environment and under the influence of an environment with negative characteristics, violence, g forms greed, greed, selfishness and other negative feelings, which lead to the commission and increase of crimes related to them.*

**Аннотация:** *В обществе происходят такие социально-экономические негативные явления, событийные процессы, которые, воздействуя на отдельных людей, на духовный и духовный мир определенной категории людей, на их поведение, на социальную среду и под влиянием среды с негативными Характерные черты насилия, жадность, жадность, корысть и другие негативные чувства, которые приводят к совершению и увеличению связанных с ними преступлений.*

**Tayanch so‘zlar:** *Jamiyat, salbiy hodisa, xulq-atvori, ijtimoiy muhit, zo’ravonlik, g‘arazgo’ylik, ochko’zlik, xudbinlik, firibgarlik, huquqbuzarliklar profilaktikasi.*

Firibgarlik jinoyatlari ham yuqorida ko‘rsatib o‘tilganidek ochko’zlik, xudbinlik, g‘arazgo’ylik kabi g‘ayriahloqiy va qonunga xilof qilmishlardan biridir.

Ta’kidlash joizki, respublikamizda sodir etilayotgan jami jinoyatlar orasida firibgarlik jinoyatining salmog‘i yildan-yilga o‘sib borishi kuzatilmoqda.

Firibgarlik jinoyatlarining kamaytirish masalasi huquqni muhofaza qiluvchi organlar oldida turgan eng muhim va ustuvor vazifalaridan bo‘lib, mazkur vazifalarni amalga oshirish samaradorligini ta’minlash ko‘proq ogoh etuvchi profilaktik chora-tadbirlarni ishlab chiqishni hamda ularni amalga oshirishda qo‘llanilayotgan firibgarlikning barvaqt profilaktikasi mexanizmini muntazam ravishda takomillashtirib borishni taqozo etadi.

Yoshlar tomonidan firibgarlikning sodir etilishi sababini o‘rganish yuzasidan o‘tkazilgan so‘rovda ishtirok etgan mahkumlarning 38,1% ta’lim tarbiyadagi sustkashlik, 32% ishsizlik, 14,9 % huquqiy madaniyatning pastligi, 5,4 % moddiy yetishmovchilik, 4,1 % oson yo‘l bilan pul topish , 1,6 %ni ichkilik, 0,6 % internetning salbiy ta’siri deb belgilashgan.

Yengil pul topish, hayotda qiyinchilik ko‘rmasdan yashash, qiyinchiliklarni osonlik bilan yengib o‘tishga urinish har qanday shaxsni o‘ziga jalb etish ehtimoli yuqori. Biroq, shuni

ta’kidlash joizki, shaxslardagi g’urur, insof, diyonat, vijdon kabi xususiyatlar hamda axloqiy tarbiya tamoyillari ko’pchilikni jinoyat sodir etishga yo’l qo’ymaydi.

Firibgarlik jinoyatining sodir etilishida o’g’rlikdan farqli ravishda jabrlanuvchilar xulq-atvoridagi o’ta ishonuvchanlikka sharoit yaratadi. Shuningdek, ushbu jinoyatning o’g’rlik jinoyatidan farqli bo’lgan asosiy jihati jabrlanuvchi o’ziga tegishli bo’lgan moddiy qiymatliklarni o’z qo’li bilan jinoyatchiga topshirishidir.

Qonunda firibgarlik uchun qat’iy jazo choralari belgilangan bo’lsada biroq firibgarlar tomonidan fuqarolarni mulkini egallash maqsadida ularni aldash davom etadi. Chunki, jazoni og’rliqi bu turdagi jinoyatlarning oldini olishga xizmat qiladi degan fikrdan yiroq yurishimiz lozim.

Xulosa o’rnida shuni aytib o’tishimiz mumkinki, yuqoridagi omillarni bartaraf etmay turib biz jamiyatda uchraydigan salbiy holatlar shu jumladan firibgarlik jinoyatlarini oldini olishda, natijalarga erishib bo’lmashligini anglashimiz lozim. Shu boisdan, bugungi kunda mamlakatimizda turli sohalarda amalga oshirilayotgan islohotlarda aholining kam ta’minlangan qatlamini ijtimoiy qo’llab quvvatlash, yangi ishchi o’rinlarini yaratish, “uyushmagan yoshlar”ning mavjud muammolarini aniqlash va bartaraf etish, kichik biznes va tadbirkorlikni rivojlantirish, aholini turmush darajasini oshirish borasida ko’zga ko’rinarli ishlar amalga oshirildi va ular davom ettirilmoqda.

#### **FOYDALANILGAN ADABIYOTLAR:**

1. Ikromjon, Y., & Shaxnoza, P. L. (2022, November). UMUMIY O‘RTA TA‘LIM MAKTABLARIDA JISMONIY TARBIYA O‘QITUVCHISI KASBINING O‘ZIGA XOS XUSUSIYATLARI VA TALABLARI. In E Conference Zone (pp. 67-78)..

2. Yo‘ldashev, I. (2023). UMUMTA‘LIM MAKTABLARIDA O‘QUVCHILARNI JISMONIY TARBIYA O‘QITUVCHISI KASBIGA QIZIQISHINI SHAKLLANTIRISH SAMARADORLIGINI OSHIRISH SHARTLARI VA METODLARI. THEORY AND ANALYTICAL ASPECTS OF RECENT RESEARCH, 2(15), 39-45.

3. Yo‘ldashev, I. (2023). O‘quvchilarni kasb-hunarga samarali yo‘naltirish pedagogik-psixologik, ijtimoiy muammo sifatida. Formation of psychology and pedagogy as interdisciplinary sciences, 2(19), 7-15.

4. Po‘latova, S. (2023, November). KASB-HUNAR MAKTABLARIDA VOLEYBOL SEKSIYASI ISHINI REJALASHTIRISH. In Conference on Digital Innovation: " Modern Problems and Solutions".

5. Po‘latova, S. (2023, November). O‘QUVCHILARDA JISMONIY TARBIYA VA SPORT BO‘YICHA MUNTAZAM MASHG‘ULOTLARGA BARQAROR QIZIQISH VA KO‘NIKMALARNI TARBIYALASH. In Conference on Digital Innovation: " Modern Problems and Solutions".

---

**INGLIZ VA O'ZBEK TILSHUNOSLIGIDA VAQT VA MAKONNING  
LINGVISTIK TOIFALARINI O'RGANISH**

**Qurbonova Nasiba Yusubjonovna**  
*O'zDJTU magistratura 2 kurs talabasi*

**Annotatsiya:** *Maqolada makon va zamon tushunchasi va uning o'ziga xos talqini, lokallikning ifodalanish xususiyatlari, tilshunoslikda bu hodisaning o'rganilishi ahamiyati yoritilgan.*

**Kalit so'zlar:** *makon, lokallik, lokalizatsiya, gap, nutq, mikromaydon, topoxronos, antropotsentrik.*

**Abstract:** *The article describes the concept of space and its specific interpretation, features of expression, the study of this phenomenon in linguistics, its importance in the poetry of Muhammad Yusuf.*

**Key words:** *concept of space, locality, localization, sentence, speech, microfield, topochronos.*

Til odamlarga murakkab g'oyalar, tajribalar va tushunchalarni etkazish uchun kuchli vosita bo'lib xizmat qiladi. Tilning asosiy qurilish bloklari orasida vaqt va makon kategoriyalari mavjud. Ushbu toifalar bizning dunyomizdagi voqealar, harakatlar va munosabatlarni qanday ifodalash va idrok etishimizni shakllantirishda hal qiluvchi rol o'ynaydi. Ushbu maqolada biz vaqt va makonning lingvistik toifalarini ko'rib chiqamiz, ularning ahamiyati va insoniy muloqotga ta'sirini o'rganamiz. Vaqtni lingvistik kategoriya sifatida tushunish Vaqt, lingvistik kategoriyasifatida, tillarning voqealar, harakatlar yoki holatlarning vaqtinchalik tomonlarini qanday kodlashini anglatadi. U hodisaning qachon sodir bo'lishi, uning davomiyligi, chastotasi va ketma-ketligini ifodalashni o'z ichiga oladi.

Tillar vaqtinchalik ma'lumotlarni etkazish uchun turli xil grammatik va leksik vositalardan foydalanadi, bu esa ma'ruzachilarga o'tmish, hozirgi va kelajakdagi voqealarni ifodalash imkonini beradi. Tillarning vaqtni ifodalash usullaridan biri fe'l zamonlaridir. Misol uchun, ingliz tili o'tmish (masalan, "yurgan"), hozirgi (masalan, "yurish") va kelajak (masalan, "yurish") kabi vaqt farqlarini ko'rsatish uchun fe'l qo'shimchalaridan foydalanadi. Boshqa tillar murakkab zamon tizimlariga ega bo'lishi yoki shunga o'xshash vaqtinchalik farqlarni etkazish uchun yordamchi fe'llardan foydalanishi mumkin. Bundan tashqari, qo'shimchalar va vaqtinchalik belgilar vaqtni lingvistik kodlashga yordam beradi. "Kecha", "hozir", "yaqinda" yoki "keyinroq" kabi iboralar harakatlar yoki hodisalarga qo'shimcha vaqtinchalik kontekst beradi. Ba'zi tillarda qo'shimchalar vaqtni ko'rsatishda fe'l birikmalariga qaraganda ko'proq rol o'ynashi mumkin. Tilda fazo tushunchasi Kosmos, lingvistik kategoriya sifatida, tillarning fazoviy munosabatlarni, joylashishni, yo'nalishlarni va masofalarni qanday ifodalashini o'z ichiga oladi. Vaqt o'tishi bilan bo'lgani kabi, tillar fazoviy ma'lumotlarni etkazish uchun bir qator grammatik tuzilmalar va leksik elementlardan foydalanadi. Fazoviy predloglar va joylashuv terminlari fazoviy tilning muhim tarkibiy qismidir. Bu so'zlar ma'ruzachilarga jismoniy makonda yaqinlik, yo'nalish, tutilish va harakat tushunchalarini etkazishga yordam beradi. Masalan, ingliz tilida fazoviy munosabatlarni bildirish uchun "in", "on", "under", "behind" va "between" kabi

predloqlardan foydalaniladi. Tillar fazoviy munosabatlarni qanday kodlashi bilan ham farqlanadi. Ba'zi tillar mutlaq yo'nalishlarga (shimol, janub, sharq, g'arb) ko'proq tayanishi mumkin, boshqalari esa ichki yo'nalishlardan (chap, o'ng) foydalanishi yoki hatto geosentrik mos yozuvlarga tayanishi mumkin. Bundan tashqari, harakat fe'llari va harakat uslubidagi fe'llar fazoviy ma'lumotni ifodalashga yordam beradi. Ushbu fe'llar ob'ektlar yoki shaxslarning kosmosda qanday harakat qilishini, shu jumladan harakatning qanday sodir bo'lishini (masalan, yurish, chopish, emaklash) tasvirlashga yordam beradi. Vaqt va makon o'rtasidagi o'zaro ta'sir Vaqt va makon alohida lingvistik kategoriyalar bo'lsada, ular ko'pincha muloqotda kesishadi va bir-biriga ta'sir qiladi. Ko'pgina tillarda fazoviy metaforalarga asoslangan vaqtinchalik iboralar mavjud. Masalan, "intizorlik bilan kutish", "orqaga qarash" yoki "o'z vaqtidan oldinroq" kabi iboralar vaqtni fazoviy yo'nalish bilan bog'laydi. Bundan tashqari, deyxis tushunchasi til ichidagi vaqt va makonni bog'lashda hal qiluvchi rol o'ynaydi. "Bu yerda", "u yerda", "hozir" va "keyin" kabi deyktik iboralar ham vaqt, ham fazoviy murojaatlarni kontekstual tushunishga tayanadi. Madaniy va kognitiv oqibatlar Vaqt va makonning lingvistik tasnifi nafaqat tillar ma'lumotni qanday tuzatayotganini aks ettiradi, balki madaniy va kognitiv naqshlarni ham yoritadi. Vaqt va makonning turli lingvistik tasvirlari so'zlovchilarning hodisalar, munosabatlar va ular atrofidagi dunyo haqidagi tasavvurlari va kontseptualizatsiyalariga ta'sir qilishi mumkin. Masalan, fazoviy ma'lumotni qattiq kodlaydigan tillar ma'ruzachilarni fazoviy xabardorlik va navigatsiya qobiliyatlarini oshirishga olib kelishi mumkin. Xuddi shunday, vaqt bilan bog'liq holda dalillarni (axborot manbai) grammatik jihatdan belgilovchi tillar so'zlovchilarning o'tmishdagi voqealarning aniqligiga bo'lgan munosabatiga ta'sir qilishi mumkin. Ular til ichidagi voqealar, harakatlar va munosabatlarni tashkil qilish uchun muhim asoslarni taqdim etadi. Tillarning vaqt va makonni qanday kodlashini tushunib, biz odamlarning muloqoti dunyo haqidagi tasavvurlarimizni aks ettirishning murakkab usullari haqida tushunchaga ega bo'lamiz. Til va idrokning murakkabliklarini tadqiq etishda davom etar ekanmiz, vaqt va makon toifalariga kirib borish inson ifodasi va tafakkurining ko'p qirrali mohiyatini anglash uchun boy imkoniyat yaratadi.

Xulosa qilib aytganda, vaqt va makon toifalari tilning ajralmas tarkibiy qismlari bo'lib xizmat qiladi, ular o'z tajribalarimizni qanday ifodalashimizga va atrofimizdagi dunyoni tushunishimizga chuqur ta'sir qiladi.

#### FOYDALANGAN ADABIYOTLAR:

1. Ikromjon, Y., & Shaxnoza, P. L. (2022, November). UMUMIY O 'RTA TA'LIM MAKTABLARIDA JISMONIY TARBIYA O 'QITUVCHISI KASBINING O 'ZIGA XOS XUSUSIYATLARI VA TALABLARI. In E Conference Zone (pp. 67-78)..
2. Yo'ldashev, I. (2023). UMUMTA'LIM MAKTABLARIDA O 'QUVCHILARNI JISMONIY TARBIYA O 'QITUVCHISI KASBIGA QIZIQISHINI SHAKLLANTIRISH SAMARADORLIGINI OSHIRISH SHARTLARI VA METODLARI. THEORY AND ANALYTICAL ASPECTS OF RECENT RESEARCH, 2(15), 39-45.

УДК 629:39.

UDK 629:39.

**ПОКАЗАТЕЛИ НАДЕЖНОСТИ АВТОБУСА  
BUS RELIABILITY INDICATORS****Зулфикарова Г.А.****Каюмов Б.А.***Андижанский машиностроительный институт*

В статье представлена важным ресурсом повышения эффективности автобусов и удовлетворения потребностей населения в пассажирских перевозках является повышение надежности автобусов и улучшение их технической эксплуатации.

The article presents an important resource for increasing the efficiency of buses and meeting the needs of the population in passenger transportation is increasing the reliability of buses and improving their technical operation.

Ключевые слова: автобусы, показатели надежности, показатели технической эксплуатации автобуса..

Key words: buses, reliability indicators, technical operation indicators of the bus..

Автобусы играют важную роль в пассажирских перевозках. Важно улучшить эксплуатацию автобусов, решить их проблемы и повысить надежность, а также снизить затраты. Наиболее эффективные решения этой проблемы можно получить только совместными усилиями как в производстве, так и в использовании. В первом случае эти действия должны быть направлены на улучшение конструкции и качества производства автобусов в целях повышения надежности создаваемой продукции, а во втором случае в целях улучшения технической эксплуатации автобусов необходимо сохранить их надежность на определенном уровне и снизить материальные и трудовые затраты [1].

Стоимость современных автомобилей соответствует 40...50 процентов от общей стоимости запчастей. Поэтому необходимо подчеркнуть важность получаемой информации о надежности механизма, деталей и агрегатов, от которой зависит техническое состояние автомобиля. Техническое состояние автобусов определяется совокупностью переменных свойств элементов, характеризующихся текущим значением конструктивных параметров. Вместе с увеличением продолжительности эксплуатации параметры технического состояния изменяются от номинальных значений начальных, характерных для их нового объекта, до предельных (три) значений. (Рисунок 1). По тем или иным причинам эксплуатация объекта может быть запрещена. [2].

Рисунок 1. Изменить форму параметра технического состояния..

ILM -регион трудоустройства; ВМ-область срыва; Область предупреждения о нарушении спецификации; Пороговые и допустимые значения  $Y_{ch}$ ,  $Y_{yq}$ -параметров; Ресурс LP -предмета; Ресурс Lo-alert (периодичность обслуживания)

При технической эксплуатации автомобилей необходимо знать понятия повреждения и отказа при нормировании технического обслуживания, ремонта, запасных частей, других эксплуатационных материалов и организации работ.

Под поломкой понимается полная или частичная потеря работоспособности транспортного средства (агрегата, агрегата или системы). В случае поломки автомобиль не может выполнять свою задачу на уровне параметров, указанных в нормативно-технических документах, то есть процесс перевозки останавливается.

Классификация расстройств. При расчете показателей характеристик надежности автомобилей и агрегатов, их анализе и разработке мероприятий по технической эксплуатации всегда проводится классификация нарушений. Нарушения классифицируются следующим образом:

1. О влиянии на характеристики автомобилей
2. По источникам возникновения нарушений
3. О нарушениях, связанных и не связанных с нарушением других элементов
4. По характеру возникновения нарушений; постепенные и внезапные поломки
5. Нарушения периодичности рецидивов.
6. Устранение нарушений в объеме работ.
7. О влиянии времени работы автомобиля на потери
8. По месту возникновения нарушений..

Поломки в технической эксплуатации автомобилей считаются случайным событием, а пройденный путь – случайной величиной.

Причины изменения технического состояния в условиях эксплуатации;

- уровень загрузки деталей
- взаимодействие деталей относительно друг друга
- физические и химические изменения в материалах деталей
- влияние внешней среды (температура, влажность, скорость ветра, запыленность воздуха)
- другие причины

Конструктивные параметры объектов склонны к изменению формы и другим изменениям с течением времени, в результате чего возникают коррозия, коррозия, усталостное разрушение, пластическая деформация, термическая деформация, гниение, износ и другие процессы.

Износ – это изменение параметров технического состояния автомобиля в процессе эксплуатации вследствие постоянного и непрерывного воздействия внешней среды. Например, резинотехнические изделия теряют прочность и эластичность из-за

окисления, высоких или низких температур, влаги, солнечной радиации, химического воздействия масла, топлива или жидкостей. Смазки загрязняются продуктами коррозии, ухудшаются их вязкостные характеристики, теряется прочность соединений.

Физический износ автомобиля в основном происходит в процессе гниения, ржавления и коррозии.

Разрушение происходит, когда детали подвергаются периодическим нагрузкам. Такие нагрузки превышают пределы допусков деталей. Это приводит к постепенному загниванию чарчасг. Их долговечность определяется исходя из усталостной прочности деталей и, главным образом, в тяжелых условиях эксплуатации.

Совершенствование транспортного комплекса создает основу для снижения транспортных издержек и повышения конкурентоспособности.

Постоянно совершенствуются экономические связи с функционированием автотранспортного комплекса при руководстве и управлении системой, а также нормативно-правовая база, обеспечивающая ускорение деятельности автобусов и видов транспорта, ускорение политика инноваций и инвестиций в них.

Повышение уровня сложности и увеличение стоимости автобусных транспортных средств предъявляют особые требования к их техническому использованию.

Автомобилизация экономики и общества предъявляет большие требования к специалистам в области технического использования, что повышает значимость этой профессии.

Современные экологические требования предъявляют особые требования к техническому состоянию многих узлов и систем автобусов. Особенно для систем, влияющих на расход топлива и его высокую сгораемость.

### СПИСОК ЛИТЕРАТУРЫ:

1. Каюмов Б.А, Оморов Н.А., Жумабоев А.Б. К вопросу повышения эксплуатационной надежности системы питания бензиновых ДВС с электронным впрыском топлива. // Современные проблемы науки и техники: Сб. науч. тр. рег. научно-теор. конф. - Жалал-Абад. 2002. - С. 104-108.

2. Каюмов Б.А, Турдукулов К.Р., Жумабаев А.Б. Исследование видов и закономерностей отказов основных деталей и узлов системы питания автомобилей с электронным точечным впрыском топлива в климатических условиях Центральной Азии. // Современные проблемы науки и техники: Сб. науч. тр. рег. научно-теор. конф. - Жалал-Абад. 2002. С. 48-50.

3. Каюмов Б.А. Анализ закономерностей распределения отказов элементов инжекционной системы питания двигателей методом сплайн-функций. //Вестник



Курганского государственного университета. Серия «Технические науки». Курган: изд-во Курганского гос. ун-та, 2014. №2. С. 73-75.

4. Каюмов Б.А. Выявление критических элементов определяющих надежность системы питания двигателей. //Вестник Ташкентского Государственного технического университета; Ташкент, №1. - 2015. -С. 70-79. ISSN 2010-2003

**FUQAROLARNING O‘ZINI O‘ZI BOSHQARISH ORGANLARI NODAVLAT  
NOTIJORAT TASHKILOTLARI VA FUQAROLARNING  
HUQUQBUZARLIKLAR PROFILAKTİKASIDAGI ISHTIROKI****Odilov Lazizbek G‘ayratjon o‘g‘li***Ichki ishlar vazirligi akademiyasi**3-kurs kursanti*

**Anotatsiya:** mazkur maqolada fuqarolarning o‘zini o‘zi boshqarish organlari nodavlat notijorat tashkilotlari va fuqarolarning huquqbuzarliklar profilaktikasidagi ishtiroki haqida ilmiy izlanishlar olib borilgan.

**Kalit so‘zlar:** fuqaro, profilaktika, jamiyat, kengash, faoliyat, davlat, demokratik.

O‘tgan qisqa davrda aholi muammolarini aniqlash va hal etish bo‘yicha «mahalla — sektor — Xalq qabulxonasi — mahalla» tamoyili asosida samarali hamkorlik tizimini joriy etish, mahallani xalq bilan davlat o‘rtasida ishonchli «ko‘prik» bo‘lishini amalga oshirish, oila va xotinqizlarni qo‘llab-quvvatlash borasida kompleks chora-tadbirlar amalga oshirildi.

Keyingi vaqtlarda jamiyat va davlat hayotining barcha sohalarida demokratik o‘zgarishlarni amalga oshirishda nodavlat notijorat tashkilotlari hamda fuqarolik jamiyati boshqa institutlarining roli va ahamiyatini, ijtimoiy faolligini oshirish bo‘yicha sezilarli choratadbirlar ko‘rildi.

Shu bilan birga, fuqarolar yig‘inlariga xos bo‘lmagan funksiyalar yuklatilayotganligi, ularning boshqa quyi idoralar bilan hamkorligi tizimli yo‘lga qo‘yilmaganligi, oila, xotinqizlar va keksalarga yordam ko‘rsatishning yaxlit tizimi mavjud emasligi, huquqbuzarliklarni barvaqt oldini olish bo‘yicha ko‘rilayotgan choralar samarali natija bermayotganligi jamiyatda ijtimoiy-ma‘naviy muhitni sog‘lomlashtirish va qonun ustuvorligini ta‘minlashga salbiy ta‘sir ko‘rsatmoqda.

Davlatimiz rahbarining 2018 yil 4 maydagi “Mamlakatni demokratik yangilash jarayonida fuqarolik jamiyati institutlarining rolini tubdan oshirish chora-tadbirlari to‘g‘risida”gi farmonida fuqarolik jamiyati institutlarini har tomonlama qo‘llab quvvatlashga qaratilgan muxim vazifalar belgilab berildi.

Davlat va jamiyat ahamiyatiga molik hujjatlarni tayyorlashda O‘zbekiston xalqining qiziqishlari to‘la inobatga olinishini ta‘minlash uchun aholi o‘rtasida keng muhokamalar tashkil etish, doimiy ravishda xalq bilan muloqot qilish taqozo etiladi. Bunda, shubhasiz, fuqarolik jamiyati institutlari, xususan, nodavlat notijorat tashkilotlari faol bo‘lishlari darkor. O‘z navbatida, ushbu ijtimoiy tuzilmalar bilan amaliy muloqotni yo‘lga qo‘yish maqsadida O‘zbekiston Respublikasi huzuridagi Fuqarolik jamiyatini rivojlantirish bo‘yicha maslahat kengashi tuzildi. Maslahat kengashi fuqarolik jamiyatini tashvishlantirayotgan dolzarb masalalarni izchil asosda muhokama qilib, mazkur sektorning holati va rivojlanish tendensiyasi haqida O‘zbekiston Respublikasi Prezidentini muntazam ravishda habardor qilib boradi. Shuningdek, fuqarolik jamiyati institutlari faoliyatining tashiliy-huquqiy va iqtisodiy asoslarini takomillashtirish, ijtimoiy sheriklik va jamoatchilik nazoratini amalga oshirish, mazkur institutlarning jamiyat boshqaruvidagi ishtirokini

kengaytirish uchun qulay sharoitlar yaratish masalalari bo‘yicha O‘zbekiston respublikasi Prezidentiga takliflar kiritadi.

Shuni ham qayd etish joizki, fuqarolik jamiyati institutlarining xalqaro hamkorligini rivojlantirish, ilg‘or xalqaro tajribani o‘rganish va uni O‘zbekiston sharoitida joriy etishda ko‘maklashish ham Maslahat kengashining vazifasidir. Maslahat kengashi faoliyati bevosita O‘zbekiston Respublikasi Prezidenti tomonidan muvofiqlashtiriladi.

Shu o‘rinda Prezidentimizning “Fuqarolik jamiyatini rivojlantirish markazi faoliyatini qo‘llab quvvatlash chora-tadbirlari to‘g‘risida”gi qarori (2019 yil 30 oktyabr) qabul qilinganini ham alohida ta‘kidlash maqsadga muvofiq. Ushbu qarorda kuchli va adolatli fuqarolik jamiyatini qurish borasida amalga oshirilayotgan islohotlarni kompleks o‘rganish, tahlil qilish va baholashning yaxlit va mustaqil tizimini shakllantirish, ijtimoiy sheriklik va jamoatchilik nazorati mexanizmlari samaradorligini oshirish, ularni yanada rivojlantirishga oid takliflarni ishlab chiqish uchun ilmiy-amaliy maydon yaratishga qaratilgan bir qator muhim vazifalar belgilandi.

O‘zbekiston Respublikasi Prezidenti Shavkat Mirziyoev “Ichki ishlar organlarining faoliyati samaradorligini tubdan oshirish, jamoat tartibini, fuqarolarning huquqlari, erkinliklari va qonuniy manfaatlarini ishonchli himoya qilishni taminlash, huquqbuzarliklarni oldini olish va profilaktikasi bo‘yicha respublikada yaxlit huquqiy tizim yaratilgan bo‘lib, unda ichki ishlar organlari muxum o‘rin egallaydi” – deb ta‘kidlagan.

Shunday dolzarb va ma‘suliyatli vazifalarni zamon talab darajasida bajarish uchun mamlakatimiz ichki ishlar idoralari tizimida keng ko‘lamli islohotlar amalga oshirilmoqda.

O‘zbekiston Respublikasi Prezidentining Halq qabulxonalari va Virtual qabulxonasi fuqarolarning murojaatlari bilan ishlashning o‘ziga xos demokratik instituti sifatida amalda o‘zini oqlamoqda. Qisqa muddatda ana shu qabulxonalarga bir yarim million (1.5 mln) dan ziyod fuqaro murojaat qilgani va qancha-qancha odamning yillar davomida hal etilmagan muammolari ijobiy yechilgani O‘zbekiston halq hokimiyati nomiga emas, amalda joriy etilayotgani ko‘rsatilmoqda. Joylarda raxbarlarning yo‘l qo‘yilgan xato va kamchiliklari tezlik bilan bartaraf etish yuzasidan shaxsiy javobgarligi kuchaygani mazkur tizimning muxim natijasi bo‘ldi.

O‘zbekiston Respublikasi Prezidentining 2017-yil 10 apreldagi 5005- sonli Farmonidan: To‘rtinchidan, jismoniy va yuridik shaxslarning murojaatlari yuzaki ko‘rib chiqilmoqda, ularda ko‘tarilayotgan masalalar har tomonlama chuqur tahlil qilinmayapti, murojaatlarga rasmiyatchilik yuzasidangina javob berilayotgani fuqarolarning noroziligini keltirib chiqarmoqda, ularni O‘zbekiston Respublikasi Prezidentining Halq qabulxonalariga va boshqa tashkilotlariga shikoyat bilan murojaat etishga majbur qilmoqda .

Shundan kelib chiqib jismoniy va yuridik shaxslarning murojaatlari bilan ishlashni tashkil yetishning sifat jixatdan mutlaqo yangi tartibini o‘rnatish, murojaatlarni ko‘rib chiqish va hal etishga yuzaki va rasmiyatchilik bilan yondashuvlarga chek qo‘yish, fuqarolarning huquqlari va qonuniy manfaatlarini himoya qilish uchun vakolat doirasida barcha vositalarni ishga solish kerakligi belgilandi.

Ichki ishlar organlari xodimlarining funksional vazifalarini tahlil qilish natijalarining ko‘rsatish, ularni bajarish uchun zarur bo‘lgan kasbiy ko‘nikmalar orasida eng muximi xujjatlarni tuzish, rasmiylashtirish va tayorlash borasidagi ko‘nikmalardir (xodimlar ish

vaqtining 80% gacha bo‘lgan qismi xujjatlar bilan ishlashga sarflanadi). Ichki ishlar organlari xodimlarining bunday ko‘nikmalarga egaligi, ularning ish yuritish asoslarini bilishi – xujjatlar bilan ishlashga vaqt va kuch sarfini kamaytirishning eng muxim shartidir.

#### FOYDALANILGAN ADABIYOTLAR:

1. Odilov, X. A., Mirzajonova, S. A., & Rustamov, A. (2023). ATEROSKLEROZ TIBBIYOTDAGI DOLZARB MUAMMO VA UNGA AMALIY TAVSIYALAR. Engineering problems and innovations.
2. Odilov, X. A., & Eminov, R. I. (2023). CLINICAL OBSERVATIONS AND DIAGNOSTIC TECHNIQUES IN CHILDREN WITH COVID-19. Экономика и социум, (6-1 (109)), 343-349.
3. . Аллаев, М. Я., Одилов, Х., Эминов, Р., Мелибаев, Ф., Абдурашидов, Ш., & Хакимов, У. К. (2020). Диагностическая и лечебная тактика при острой спаечной кишечной непроходимости у детей. Экономика и социум, (5-1 (72)), 305-312.
4. Одилов, Х. А., Эминов, Р. И., & Одилов, Ж. А. (2023). БОЛАЛАРДА БУЙРАКЛАР ИККИ ТОМОНЛАМА СИЙДИК ТОШ КАСАЛЛИГИ ДАВОЛАШ ТАКТИКАСИНИ ТАКОМИЛЛАШТИРИШ. Engineering problems and innovations.
5. Odilov, X. A., & Kh, K. S. (2023). INDICATORS OF CENTRAL HEMODYNAMICS, VENTILATION, OXIMETRY AND BLOOD FILLING OF THE BRAIN DURING INDUCTION OF ANESTHESIA WITH SEVOFLURANE IN CHILDREN. Экономика и социум, (6-2 (109)), 313-319.
6. Аллаев, М. Я., Мирзакаримов, Б. Х., Одилов, Х., Абдувалиева, Ч. М., Кадиров, К. З., & Халилов, Ш. К. (2022). Выбор оптимальных методов лечения при инвагинационной кишечной непроходимости у детей. Вестник экстренной медицины, 15(6), 19-22.
7. Эминов, Р. И., Одилов, Х. А., & Умарова, С. Д. (2023). ОПТИМИЗАЦИЯ ЛЕЧЕНИЯ И ДИАГНОСТИКИ ОСТРОГО АППЕНДИЦИТА У ДЕТЕЙ ДО 5 ЛЕТ. Engineering problems and innovations.

---

**ПОНЯТИЕ, СУЩНОСТЬ, ВИДЫ И ОСНОВНЫЕ ХАРАКТЕРИСТИКИ  
АДМИНИСТРАТИВНЫХ ПРАВОНАРУШЕНИЙ. ДЕЯТЕЛЬНОСТЬ  
ПРОФИЛАКТИКИ ПРАВОНАРУШЕНИЙ**

**Хасанова Уткира Зарифовича**

*Курсанта – 3-курса 330-группы*

*Академии МВД республики Узбекистан*

За годы независимости в системе органов внутренних дел были реализованы широкомасштабные работы. Были осуществлены охрана общественного порядка в районах городов в целях обеспечения безопасности граждан, выявления, предотвращения раннего совершённого правонарушения, а также совершившего правонарушения. Государственное управление объективно не может осуществляться без правовых норм. Эту функцию выполняет особая отрасль права-административное право.

Как административное право воздействует на сферу государственного управления? Дать на этот вопрос-значит получить необходимое общее представление о данной отрасли права, его назначении и характерных чертах.

Право является регулятором общественных отношений. Эту задачу оно решает путём установления закреплённых в юридических нормах правил поведения людей (что и как можно делать, от чего следует воздержаться, что решительно запрещено и т.п.). Эти правила поведения формируются государством, а потому в них выражается воля всего народа.

Каждая отрасль права имеет свой предмет-круг однородных общественных отношений, подлежащих правовому регулированию.

Административное право регулирует те общественные отношения, которые возникают, развиваются и прекращаются в процессе осуществления государственного управления или исполнительно-распорядительной деятельности государства.

Согласно Кодексу Республики Узбекистан об административной ответственности дано понятие об административное правонарушение.<sup>3</sup>

Административным правонарушением признаётся посягающее на личность, права и свободы граждан, собственность государственный и общественный порядок, природную среду противоправное, виновное (умышленное или неосторожное) действие, за которое законодательством предусмотрена административная ответственность.

Административной ответственности подлежат лица, достигшие к моменту совершения административного правонарушения шестнадцатилетнего возраста. Разрешение дел об административных правонарушениях в соответствии с законом является одним из основных правил обеспечения законности в административной деятельности. Выведено из статьи-15 этого правила, гласит, что он может быть

---

<sup>3</sup> Кодекс Республики Узбекистана об административных ответственности - 2021г.

//UR: <http://www.Lex.uz>

привлечен к ответственности только на основаниях и в порядке, установленных законом.

Производство по делам об административных правонарушениях по предметам деятельности (административный суд, органы внутренних дел и др.), по видам взысканий (штраф, возмездное изъятие предмета, явившегося орудием совершения или непосредственным предметом административного правонарушения; конфискация предмета, явившегося орудием совершения или непосредственным предметом административного правонарушения; лишение специального права, предоставленного данному лицу (права управления транспортными средствами, права охоты); административный арест; административное выдворение иностранных граждан и лиц без гражданства за пределы Республики Узбекистан. административное задержание и др.),

по категориям дел (имущество предприятий, учреждений и организаций, маломасштабные грабежи, проституция, произвол, нарушение правил военного учета и др.).

В настоящее время производство по делам об административных правонарушениях регулируется законами об административной ответственности и нормами, которые не включены в документы частичной кодификации. Также следует отметить, что некоторые вопросы административного производства регулируются гражданским процессом. К ним относятся рассмотрение в суде апелляции на решение органов управления о привлечении к административной ответственности, исполнение решения о наложении штрафа в случае неуплаты штрафа в установленный срок.

Состав административного правонарушения:

1. Объект - это общественные отношения, урегулированные нормами права и охраняемые мерами административной ответственности, на которые посягает административный проступок.

2. Объективная сторона (это действие или бездействие, которое запрещено нормами административного или иных отраслей права и за которое установлена административная ответственность. Действие предполагает активное поведение, в основе которого лежит сознательное телодвижение. Рефлекторные движения свидетельствуют об отсутствии состава административного правонарушения. Бездействие — это пассивное поведение, в основе которого лежит неисполнение какой-либо обязанности, вытекающей из закона, из других нормативно-правовых актов. Необходимо отметить, что в Кодекс об административной ответственности предусмотрено много правонарушений, основанных на неисполнении обязательных правил.

3. Субъект Меры административной ответственности могут быть применены как к гражданам Республики Узбекистан, так и к иностранным гражданам и лицам без гражданства. Не подлежит административной ответственности лицо, которое во время совершения противоправного действия либо бездействия находилось в состоянии невменяемости, т. е. не могло осознавать фактический характер и противоправность своих действий или руководить ими вследствие хронического или

временного психического расстройства, слабоумия или иного болезненного состояния.

4. Субъективная сторона показывает психическое отношение к деянию и последствиям. К административной ответственности применимо классическое определение форм вины:

- прямой умысел;
- косвенный умысел;
- самонадеянность;
- небрежность.

Должностные лица подлежат административной ответственности за совершение административных правонарушений, связанных с несоблюдением установленных правил в сфере охраны порядка управления, государственного и общественного порядка, природной среды, здоровья населения и других правил, обеспечение выполнения которых входит в их служебные обязанности.

#### СПИСОК ИСПОЛЬЗОВАННЫХ ЛИТЕРАТУР:

1. Конституция Республики Узбекистан. -Т .: Узбекистан, 2023.-76 г.
2. Кодекс Республики Узбекистан об административной ответственности: Официальное издание. Министерство юстиции Республики Узбекистан. Т .: Адолат, 2024. - 504 с.
3. Закон Республики Узбекистан от 14 мая 2014 года «О профилактике правонарушений» URL: <http://www.lex.uz>.
4. Закон Республики Узбекистан от 4 декабря 2014 года «Об обращениях физических и юридических лиц» URL: <http://www.lex.uz>.
5. Закон Республики Узбекистан от 16 сентября 2016 года «об органах внутренних дел» URL: <http://www.lex.uz>.
6. Закон Республики Узбекистан от 07 сентября 2017 года «об обеспечении распространения и пользования правовыми информациями» URL: <http://www.lex.uz>.
7. Закон Республики Узбекистан от 14 мая 2014 года «О профилактике правонарушений» URL: <http://www.lex.uz>.
8. Закон Республики Узбекистан от 11 сентября 2017 года «Об обращениях физических и юридических лиц» URL: <http://www.lex.uz>.
9. Закон Республики Узбекистан от 25 декабря 2012 года «Об оперативно-розыскной деятельности» URL: <http://www.lex.uz>.
10. Закон Республики Узбекистан от 29 сентября 2010 года «О профилактике безнадзорности и беспризорности среди несовершеннолетних» №ЗРУ-263 URL: <http://www.lex.uz>.
11. Закон Республики Узбекистан от 27 октября 2020 года «О профилактике и лечении наркотических заболеваний» №ЗРУ-644 URL: <http://www.lex.uz>.
12. Закон Республики Узбекистан от 12 мая 2021 года «О психиатрической помощи» №ЗРУ-442 URL: <http://www.lex.uz>.

- 
13. Закон Республики Узбекистан от 18 ноября 2020 года «О Национальной гвардии Республики Узбекистан» №ЗРУ-820 URL: <http://www.lex.uz>.
14. Закон Республики Узбекистан от 02 сентября 2019 года «О защите женщин от притеснения и насилия» №ЗРУ-561 URL: <http://www.lex.uz>.
15. Закон Республики Узбекистан от 29 июля 2019 года «Об оружии» №ЗРУ-550 URL: <http://www.lex.uz>.
16. Закон Республики Узбекистан от 06 июля 2021 года «О Государственной службе безопасности Президента Республики Узбекистан» №ЗРУ-700 URL: <http://www.lex.uz>.
17. Закон Республики Узбекистан от 28 июля 2021 года «О судах» №ЗРУ-703 URL: <http://www.lex.uz>.
18. Постановление Президента Республики Узбекистан от 11 июля 2017 года «О мерах по коренному совершенствованию деятельности органов внутренних дел в сфере миграционных процессов и оформления гражданства» №ПП-3126 URL: <http://www.lex.uz>.
19. Постановление Президента Республики Узбекистан от 01 мая 2017 года «О мерах по коренному совершенствованию деятельности органов внутренних дел в сфере охраны общественного порядка и обеспечения общественной безопасности» №ПП-2940 URL: <http://www.lex.uz>.
20. Постановление Президента Республики Узбекистан от 18 апреля 2017 года «О мерах по коренному повышению эффективности деятельности органов внутренних дел в сфере расследования преступлений» №ПП-2898 URL: <http://www.lex.uz>.
21. Указ Президента Республики Узбекистан от 10 апреля 2017 года «О мерах по коренному повышению эффективности деятельности органов внутренних дел, усилению их ответственности за обеспечение общественного порядка, надежной защиты прав, свобод и законных интересов граждан» №УП-5005 URL: <http://www.lex.uz>.
22. Постановление Президента Республики Узбекистан от 12 апреля 2017 года «Об организационных мерах по дальнейшему совершенствованию деятельности органов внутренних дел» №ПП-2883 URL: <http://www.lex.uz>.
23. Постановление Президента Республики Узбекистан от 18 апреля 2017 года «О мерах по коренному совершенствованию деятельности подразделений профилактики правонарушений органов внутренних дел» №ПП-2896 URL: <http://www.lex.uz>.
24. Постановление Президента Республики Узбекистан от 29 ноября 2017 года «О мерах по коренному совершенствованию порядка работы с кадрами органов внутренних дел и организации их службы» №ПП-3413 URL: <http://www.lex.uz>.



## ФОРМЫ И МЕТОДЫ ДЕЯТЕЛЬНОСТИ ИНСПЕКТОРОВ ПРОФИЛАКТИКИ ПО ПРЕДОТВРАЩЕНИЮ АДМИНИСТРАТИВНЫХ ПРАВОНАРУШЕНИЙ, ПОСЯГАЮЩИХ НА ОБЩЕСТВЕННЫЙ ПОРЯДОК

**Хасанова Уткира Зарифовича**

*Деятельность профилактики правонарушений Курсанта – 3-курса 330-группы  
Академии МВД республики Узбек*

Каждый вид деятельности имеет свой метод, и их чёткая разработка и правильное применение гарантирует эффективность деятельности.

Слово «метод» означает выявление, осуществление чего-либо, образ порядок действий.

Методы по организации деятельности органов внутренних дел в основном широко используются в управлении этой области, и они обычно трактуются как методы управления.

Цель нашего обращения к сущности методов профилактики правонарушений состоит в том, что методы управления профилактики правонарушений по содержанию являются такими же. Потому что общетеоретические методы управления имеют отношение ко всем отраслям, в том числе к профилактике правонарушений. Значит, методы профилактики правонарушений - это пути обеспечения практического достижения основных целей управления профилактикой правонарушений, осуществления её основных функций, а также оказания эффективного профилактического воздействия.

В некоторой литературе в качестве самого точного критерия классификации методов управления подразумевается непосредственность и посредственность воздействия субъекта управления.

Вместе с тем, признаны два универсальных метода воздействия на сознание и волю человека – методы убеждения и принуждения.

Обычно, в профилактике правонарушений широко используются методы «убеждения», «предупреждения», «стимулирования» и «принуждения». Эти методы рассматриваются как самые подходящие методы воздействия. Они дают одинаковый эффект и при управлении, и при правовом воспитании.

Однако не надо в узком смысле понимать, что эти методы используются только для профилактического воздействия на объекты профилактики правонарушений. Потому что в итоге подразумевается достижение эффективности профилактики посредством этих методов. А это означает эти методы следует применять в целях эффективной организации деятельности субъектов профилактики правонарушений, значительного воздействия на объекты профилактики, а также целевой организации и осуществления профилактических мер.

Методы профилактики имеют свои особенности, и используется исходя из свойств объекта и субъектов. А это требует, чтобы каждый из этих методов имел основы и порядок применения.

Под методом профилактики правонарушений следует понимать основные действия применяемые при профилактике правонарушений, а также пути осуществления

профилактики, способы действий, в большинстве случаев понимается в качестве пути профилактического воздействия на объекты (лица) профилактики правонарушений.

В профилактике правонарушений методами профилактического воздействия являются следующие

1. Предупреждение;
2. Убеждение;
3. Симулирование;
4. Принуждение.

В правовой литературе трудно наблюдать определение понятия «предупреждение». В связи с этим, в толковом словаре узбекского языка «предупреждение» означает «извещение, осведомление о каком - то действий». Если опираться данный комментарий, то можно сказать, что метод принуждения – состоит из официального или неофициального письменного или устного извещения и призыва к осторожности объектов профилактики правонарушений, чтобы дать почувствовать объекту профилактики правонарушений неизбежность наказания за правонарушение, а также то, что обстоятельства виктимности предполагают ущерб от правонарушения.

Формы профилактики правонарушений состоят из следующих:

- письменные;
- устные;
- наглядные;
- электронные;
- смешанные;
- контроль;
- охранные;
- спасательные;
- знаковые.

Письменная форма профилактики правонарушений, по своему содержанию проявляется в публикации в газетах и журналах статей о причинах и условиях правонарушений, рассказов, очерков, повестей о совершенных правонарушениях, установку в общественных местах письменные объявления, отправки гражданам писем, в которых речь идет о причинах и условиях совершенных правонарушений, неизбежности наказания за правонарушение, а также предупреждение граждан о факторах угнетения от правонарушения и призыв их к бдительности.

#### СПИСОК ИСПОЛЬЗОВАННЫХ ЛИТЕРАТУР:

1. Конституция Республики Узбекистан. -Т .: Узбекистан, 2023.-76 г.
2. Кодекс Республики Узбекистан об административной ответственности: Официальное издание. Министерство юстиции Республики Узбекистан. Т .: Адолат, 2024. - 504 с.
3. Закон Республики Узбекистан от 14 мая 2014 года «О профилактике правонарушений» URL: <http://www.lex.uz>.
4. Закон Республики Узбекистан от 4 декабря 2014 года «Об обращениях физических и юридических лиц» URL: <http://www.lex.uz>.

5. Закон Республики Узбекистан от 16 сентября 2016 года «об органах внутренних дел» URL: <http://www.lex.uz>.
6. Закон Республики Узбекистан от 07 сентября 2017 года «об обеспечении распространения и пользования правовыми информациями» URL: <http://www.lex.uz>.
7. Закон Республики Узбекистан от 14 мая 2014 года «О профилактике правонарушений» URL: <http://www.lex.uz>.
8. Закон Республики Узбекистан от 11 сентября 2017 года «Об обращениях физических и юридических лиц» URL: <http://www.lex.uz>.
9. Закон Республики Узбекистан от 25 декабря 2012 года «Об оперативно-розыскной деятельности» URL: <http://www.lex.uz>.
10. Закон Республики Узбекистан от 29 сентября 2010 года «О профилактике безнадзорности и беспризорности среди несовершеннолетних» №ЗРУ-263 URL: <http://www.lex.uz>.
11. Закон Республики Узбекистан от 27 октября 2020 года «О профилактике и лечении наркотических заболеваний» №ЗРУ-644 URL: <http://www.lex.uz>.
12. Закон Республики Узбекистан от 12 мая 2021 года «О психиатрической помощи» №ЗРУ-442 URL: <http://www.lex.uz>.
13. Закон Республики Узбекистан от 18 ноября 2020 года «О Национальной гвардии Республики Узбекистан» №ЗРУ-820 URL: <http://www.lex.uz>.
14. Закон Республики Узбекистан от 02 сентября 2019 года «О защите женщин от притеснения и насилия» №ЗРУ-561 URL: <http://www.lex.uz>.
15. Закон Республики Узбекистан от 29 июля 2019 года «Об оружии» №ЗРУ-550 URL: <http://www.lex.uz>.
16. Закон Республики Узбекистан от 06 июля 2021 года «О Государственной службе безопасности Президента Республики Узбекистан» №ЗРУ-700 URL: <http://www.lex.uz>.
17. Закон Республики Узбекистан от 28 июля 2021 года «О судах» №ЗРУ-703 URL: <http://www.lex.uz>.
18. Постановление Президента Республики Узбекистан от 11 июля 2017 года «О мерах по коренному совершенствованию деятельности органов внутренних дел в сфере миграционных процессов и оформления гражданства» №ПП-3126 URL: <http://www.lex.uz>.
19. Постановление Президента Республики Узбекистан от 01 мая 2017 года «О мерах по коренному совершенствованию деятельности органов внутренних дел в сфере охраны общественного порядка и обеспечения общественной безопасности» №ПП-2940 URL: <http://www.lex.uz>.
20. Постановление Президента Республики Узбекистан от 18 апреля 2017 года «О мерах по коренному повышению эффективности деятельности органов внутренних дел в сфере расследования преступлений» №ПП-2898 URL: <http://www.lex.uz>.
21. Указ Президента Республики Узбекистан от 10 апреля 2017 года «О мерах по коренному повышению эффективности деятельности органов внутренних дел, усилению их ответственности за обеспечение общественного порядка, надежной

защиты прав, свобод и законных интересов граждан» №УП-5005 URL: <http://www.lex.uz>.

22. Постановление Президента Республики Узбекистан от 12 апреля 2017 года «Об организационных мерах по дальнейшему совершенствованию деятельности органов внутренних дел» №ПП-2883 URL: <http://www.lex.uz>.

23. Постановление Президента Республики Узбекистан от 18 апреля 2017 года «О мерах по коренному совершенствованию деятельности подразделений профилактики правонарушений органов внутренних дел» №ПП-2896 URL: <http://www.lex.uz>.

24. Постановление Президента Республики Узбекистан от 29 ноября 2017 года «О мерах по коренному совершенствованию порядка работы с кадрами органов внутренних дел и организации их службы» №ПП-3413 URL: <http://www.lex.uz>.

СТАТИСТИК МАЪЛУМОТЛАР ТЎҒРИСИДАГИ ДАСТЛАБКИ  
ТАДҚИҚОДЛАРНИНГ АМАЛГА ОШИРИЛИШИ ВА СТАТИСТИК  
МАЪЛУМОТЛАРДАН ФОЙДАЛАНИШДА СТАТИСТИК УСУЛЛАРНИНГ  
АҲАМИЯТИ

**Zohriddinov Ramziddin Munojiddin o'g'li**

*Ichki ishlar vazirligi akademiyasi Tashkiliy shtab faoliyati*

*329-guruh kursanti*

**Аннотация:** Ушбу мақолада статистик маълумотларга бўлган талабларнинг пайдо бўлиши, яъни статистик маълумотларнинг пайдо бўлиши ва ривожланиши, уларнинг ички ишлар органлари фаолиятида нечоғлик аҳамиятга эга эканлиги тўғрисида қарашлар мавжуд ва бу орқали асосий мақсад ички ишлар органлари фаолиятини ташкил этиши ва тизим фаолиятини бошқаришида қандай маълумотларга таяниш лозим ва айнан қандай турдаги статистик маълумотлар тизим фаолиятига ижобий таъсир ўтказиши ҳақида фикрлар келтириб ўтилган.

**Калит сўзлар:** статистика, анализ, синтез, таҳлил, тадқиқод, амалий статистика, статистик усуллар, кўрсаткичларни таҳлил қилиши.

**Аннотация:** В данной статье изложены взгляды на возникновение требований к статистическим данным, то есть возникновение и развитие статистических данных, насколько они важны в деятельности органов внутренних дел, и посредством этого основная цель - определить, какая информация должна быть на что опираются при организации деятельности органов внутренних дел и управлении деятельностью системы, а также даны мнения о том, какие именно статистические данные оказывают положительное влияние на деятельность системы.

**Ключевые слова:** статистика, анализ, синтез, анализ, исследование, прикладная статистика, статистические методы, анализ показателей.

**Annotation:** This article outlines views on the emergence of requirements for statistical data, that is, the emergence and development of statistical data, how important they are in the activities of internal affairs bodies, and through this the main goal is to determine what information should be based on what when organizing the activities of internal affairs bodies and management of the system's activities, as well as opinions on which statistical data have a positive impact on the system's activities.

**Key words:** statistics, analysis, synthesis, analysis, research, applied statistics, statistical methods, indicator analysis.

### **Кириш.**

Статистик амалиётнинг бошланиши тахминан давлат пайдо бўлган вақтга тўғри келади. Биринчи нашр етилган статистик маълумотни Шумер қироллигининг (милоддан аввалги III-II минг йилликлар) гил лавҳалари деб ҳисоблаш мумкин. Дастлаб статистика деганда давлат ёки унинг бир қисмининг иқтисодий ва сиёсий ҳолатининг тавсифи тушуниланган. Мисол учун, таъриф 1792 йилга бориб тақалад, “статистик маълумотлар давлатнинг ҳозирги ёки ўтмишдаги маълум бир нуктадаги

ҳолатини тавсифлайди”. Ҳозирда еса давлат статистика хизматларининг фаолияти ушбу таърифга жуда мос келади. Бироқ, аста-секин “статистика” атамаси кенгрок қўлланила бошланди. Наполеон Бонапартнинг таъкидлашича, “статистика нарсаларнинг бюджетиدير”. Шундай қилиб, статистик усуллар нафақат маъмурий бошқарув учун, балки якка тартибдаги корхона даражасида қўлланилиши учун ҳам фойдали деб топилди. 1833 йилги формулага кўра, “статистиканинг мақсади фактларни энг қисқа шаклда тақдим етишдир”. 19-асрнинг 2-ярми — 20-аср бошларида математиканинг бир қисми бўлган илмий фан – математик статистика шаклланди. 20-асрда статистика кўпинча мустақил илмий фан сифатида қаралади. Статистика - бу рақамли маълумотларни йиғиш, таҳлил қилиш, таққослаш, тақдим етиш ва шарҳлаш усуллари ва тамойиллари тўплами деб қарала бошланди. 1954 йилда Украина ССР Фанлар академиясининг академиги Б.В.Гнеденко куйидаги таърифни берди: “Статистика уч бўлимдан иборат:

-статистик маълумотлар тўплами, яъни ҳар қандай оммавий агрегатларнинг алоҳида бирликларини тавсифловчи маълумотлар;

-оммавий кузатиш маълумотлари асосида аниқланиши мумкин бўлган қонуниятларни аниқлашдан иборат бўлган олинган маълумотларни статистик ўрганиш;

-статистик кузатиш ва статистик маълумотларни таҳлил қилиш усуллари ишлаб чиқиш”. Охирги бўлим, аслида, математик статистиканинг мазмунини ташкил қилади.

"Статистика" атамаси яна иккита маънода қўлланилади. Биринчидан, кундалик ҳаётда "статистика" кўпинча ҳодиса ёки жараён ҳақида миқдорий маълумотлар тўплами сифатида тушунилади. Иккинчидан, статистика - бу тақсимотнинг характеристикалари ва параметрларини баҳолаш ва гипотезаларни текшириш учун ишлатиладиган кузатиш натижалари функцияси.

Статистик усулларни қўллашнинг дастлабки босқичининг типик мисоллари Инжилда, Ески Аҳдда тасвирланган. У йерда, хусусан, турли қабилалардаги жангчилар сони берилган. Математик нуқтаи назардан, масала кузатилган хусусиятларнинг қийматлари маълум градацияларга неча марта тушишини ҳисоблашгача қайнади. Эҳтимоллар назарияси пайдо бўлгандан сўнг (Паскал, Ферма, 17-аср) статистик маълумотларни қайта ишлашда еҳтимоллик моделлари қўлланила бошланди. Масалан, ўғил ва қиз болаларнинг туғилиш частотаси ўрганилди, ўғил туғилиш еҳтимоли ва 0,5 ўртасидаги фарқ аниқланди, Париж бошпаналарида бу еҳтимоллик Париждаги каби емаслиги сабаблари таҳлил қилинди ва ҳоказо. 1794 йилда (бошқа манбаларга кўра - 1795 йилда) немис математиги Карл Гаусс замонавий математик статистика усулларида бири - энг кичик квадратлар усулини расмийлаштирди[8]. 19-асрда амалий статистиканинг ривожланишига Белгия Қулетелет катта ҳисса қўшди, у кўп сонли реал маълумотларни таҳлил қилиш асосида нисбий статистик кўрсаткичларнинг барқарорлигини кўрсатди, масалан, ўз жонига қасд қилишлар нисбати. барча ўлимлар. 20-асрнинг биринчи учдан бир қисми параметрик статистика белгиси остида ўтди. Усуллар Пеарсон оиласи егри чизиқлари билан тавсифланган тақсимотларнинг параметрик оилалари маълумотларини таҳлил қилиш асосида ўрганилди. Энг машҳур оддий тақсимот еди. Гипотезаларни

текшириш учун Пеарсон, Студент ва Фишер тестларидан фойдаланилган. Максимал еҳтимоллик усули ва дисперсияни таҳлил қилиш таклиф қилинди ва экспериментни режалаштиришнинг асосий ғоялари шакллантирилди. 20-асрнинг биринчи учдан бирида ишлаб чиқилган маълумотларни таҳлил қилиш назарияси параметрик статистика деб аталади, чунки унинг асосий ўрганиш объекти бир ёки бир нечта параметрлар билан тавсифланган тақсимотлардан олинган намуналардир. Енг кенг тарқалгани тўртта параметр билан аниқланган Пеарсон егри чизиклари оиласи. Қоида тариқасида, маълум бир кузатиш натижаларини тақсимлаш нима учун маълум бир параметрик оилга киритилиши кераклиги ҳақида ҳеч қандай жиддий сабаб келтирилиши мумкин эмас. Истиснолар ҳаммага маълум: агар еҳтимоллик модели мустақил тасодифий ўзгарувчилар йиғиндисини назарда туца, у ҳолда йиғиндини нормал тақсимот билан тавсифлаш табиийдир; агар модел бундай микдорларнинг кўпайтмасини кўриб чикса, у ҳолда натижа логнормал тақсимот билан яқинлаштирилган кўринади ва ҳоказо.

Гуруҳлашнинг уч тури мавжуд:

- аналитик,
- типологик,
- структуравий.

Аналитик гуруҳлаш - гуруҳлар ўртасидаги алоқаларни аниқлаш имконини беради. Типологик гуруҳлаш - ўрганилаётган аҳолининг бир жинсли гуруҳларга бўлиниши. Структуравий гуруҳлаш - бунда бир жинсли аҳоли маълум бир мезон бўйича гуруҳларга бўлинади.

Типик гуруҳлар: ичкарида максимал даражада бир ҳил ва ташқи томондан ҳетерожен. Гуруҳлар бирламчи ва иккинчи даражали. Бирламчи гуруҳлашлар статистик кузатишлар орқали олинади. Ва иккинчи даражалилар бирламчи асосида амалга оширилади.

Статистик усуллар - статистик маълумотларни таҳлил қилиш усуллари. Илмий тадқиқотнинг барча соҳаларида ва халқ хўжалигининг исталган соҳаларида қўлланилиши мумкин бўлган амалий статистика усуллари ва қўлланилиши у ёки бу соҳа билан чегараланган бошқа статистик усуллар мавжуд. Бу статистик қабул қилишни назорат қилиш, технологик жараёнларни статистик назорат қилиш, ишончлилик ва синовдан ўтказиш, тажрибаларни режалаштириш каби усулларга тегишли. Маълумотларни таҳлил қилишнинг статистик усуллари деярли барча соҳаларда қўлланилади. Улар ҳар қандай ички хилма-хилликка ега бўлган гуруҳ (объектлар ёки субъектлар) тўғрисида ҳар қандай ҳукмларни олиш ва асослаш учун зарур бўлганда фойдаланилади. Маълумотларни таҳлил қилишнинг статистик усуллари соҳасида илмий ва амалий фаолиятнинг учта турини ажратиш кўрсатиш тавсия етилади (аниқ муаммоларга ботиш билан боғлиқ усулларнинг ўзига хослик даражасига кўра):

- а) қўллаш соҳасининг ўзига хос хусусиятларини ҳисобга олмасдан, умумий мақсадли усулларни ишлаб чиқиш ва тадқиқ қилиш;
- б) муайян фаолият соҳаси еҳтиёжларига мувофиқ реал ҳодиса ва жараёнларнинг статистик моделларини ишлаб чиқиш ва тадқиқ қилиш;

в) қўлланиладиган муаммоларни ҳал қилишда аниқ маълумотларни статистик таҳлил қилиш учун статистик усуллар ва моделлардан фойдаланиш, масалан, танлама сўровлар ўтказиш учун.

Амалий статистика тасодифий характердаги маълумотларни қайта ишлаш ҳақидаги фандир. Амалий статистика ва таҳлилнинг статистик усулларининг математик асосини еҳтимоллар назарияси ва математик статистика ташкил этади. Маълумотлар тури ва уни яратиш механизмининг тавсифи ҳар қандай статистик тадқиқотнинг бошланиши ҳисобланади. Маълумотларни тавсифлаш учун ҳам детерминистик, ҳам еҳтимоллик усуллари қўлланилади. Детерминистик усуллардан фойдаланиб, фақат тадқиқотчи учун мавжуд бўлган маълумотларни таҳлил қилиш мумкин. Масалан, уларнинг ёрдами билан корхона ва ташкилотлар томонидан тақдим етилган статистик ҳисоботлар асосида расмий давлат статистика органлари томонидан ҳисобланган жадваллар олинди. Олинган натижаларни кенгроқ популяцияга ўтказиш ва прогнозлаш ва назорат қилиш учун фақат еҳтимоллик-статистик моделлаштириш асосида фойдаланиш мумкин. Шунинг учун математик статистикага кўпинча еҳтимоллар назариясига асосланган усулларгина киритилади. Энг оддий ҳолатда, статистик маълумотлар ўрганилаётган объектларнинг баъзи характерли хусусиятларининг қийматлари ҳисобланади. Қадриятлар миқдорий бўлиши мумкин ёки объектни таснифлаш мумкин бўлган тоифани кўрсатиши мумкин. Иккинчи ҳолда, улар сифат белгиси ҳақида гапиришади. Бир нечта миқдорий ёки сифат кўрсаткичлари бўйича ўлчашда биз объект ҳақида статистик маълумот сифатида векторни оламиз. Бу маълумотларнинг янги тури сифатида кўриб чиқилиши мумкин. Бундай ҳолда, намуна векторлар тўпламидан иборат. Координаталарнинг бир қисми - рақамлар ва бир қисми - сифатли (тоифали) маълумотлар мавжуд, кейин биз ҳар хил турдаги маълумотларнинг вектори ҳақида гапирамиз. Намунанинг бир элементи, яъни бир ўлчови бутун функция бўлиши мумкин. Масалан, индикаторнинг динамикасини, яъни унинг вақт ўтиши билан ўзгаришини тавсифловчи беморнинг электрокардиограммаси ёки восита милининг уриш амплитудаси. Ёки маълум бир компаниянинг ишлаши динамикасини тавсифловчи вақт серияси. Кейин намуна бир катор хусусиятлардан иборат.

Намуна элементлари бошқа математик объектлар ҳам бўлиши мумкин. Масалан, иккилик муносабатлар. Шундай қилиб, экспертларни сўров ўтказишда улар кўпинча экспертиза объектларини - маҳсулот намуналарини, инвестиция лойиҳаларини, бошқарув қарорлари вариантларини тартиблашдан (тартиблашдан) фойдаланадилар. Эксперт тадқиқотининг қоидаларига қараб, танлама элементлари турли хил иккилик муносабатлар (тартиб, бўлиниш, бардошлик), тўпламлар, лойқа тўпламлар ва бошқалар бўлиши мумкин. Амалий статистиканинг турли масалаларида намунавий элементларнинг математик табиати жуда бошқача бўлиши мумкин. Шу билан бирга, статистик маълумотларнинг иккита синфини ажратиш мумкин - рақамли ва рақамли бўлмаган. Шунга кўра, қўлланиладиган статистика икки қисмга бўлинади - сонли статистика ва носонли статистика.



**Фойдаланилган адабиётлар:**

1. “Ички ишлар органлари тўғрисида”ги ЎРҚ-407 сонли қонуни
2. Ўзбекистон Республикаси Президентининг 2017 йил 10 апрелдаги «Ички ишлар органларининг фаолияти самарадорлигини тубдан ошириш; жамоат тартибини; фуқаролар ҳуқуқлари; эркинликлари ва қонуний манфаатларини ишончли ҳимоя қилишни таъминлашда уларнинг масъулиятини кучайтириш чора-тадбирлари тўғрисида»ги ПФ-5005 – сонли фармони
3. Ўзбекистон Республикаси Президентининг 2017-йил 10-апрелдаги “Ички ишлар органлари фаолияти самарадорлигини тубдан ошириш, жамоат тартибини, фуқаролар ҳуқуқлари эркинликлари ва қонуний манфаатларини ишончли ҳимоя қилишни таъминлашда уларнинг масъулиятини кучайтириш чора тадбирлари тўғрисида”ги ПФ-5005-сонли Фармони // URL: <http://www.lex.uz>
4. 2017 — 2021 йилларда Ўзбекистон Республикасини ривожлантиришнинг бешта устувор йўналиши бўйича Ҳаракатлар стратегияси;
5. Ўзбекистон Республикаси Президентининг 2017 йил 12 апрель кундаги ПҚ-2883-сонли "Ички ишлар органлари фаолиятини янада такомиллаштиришга доир ташкилий чора-тадбирлар тўғрисида"ги қарори; билан Ўзбекистон Республикаси Ички ишлар вазирлиги тўғрисида низом;
6. Ўзбекистон Республикаси Президентининг 2022 йил 28 январдаги “2022-2026 йилларга мўлжалланган Янги Ўзбекистон тараққиёт стратегияси тўғрисида”ги ПФ-60 сон фармони;
7. Ўзбекистон Республикаси Президентининг 2017 йил 1 май кундаги ПҚ-2940-сонли "Ички ишлар органларининг жамоат тартибини сақлаш ва жамоат хавфсизлигини таъминлаш соҳасидаги фаолиятини тубдан такомиллаштириш чора-тадбирлари тўғрисида"ги қарори
8. Ўзбекистон Республикаси Президенти Ш.М.Мирзиёев раислигида 2021-йилнинг 12 феврал куни Ички ишлар вазирлиги Ҳайъатининг кенгайтирилган тарзда ўтказилган йиғилишида сўзлаган нутқи // URL: <http://www.lex.uz>
9. Ўзбекистон Республикаси Президентининг 2017 йил 19 январдаги «Юридик хизмат фаолиятини тубдан такомиллаштириш чора-тадбирлари тўғрисида»ги ПҚ-2733-сонли Қарори
10. Ўзбекистон Республикаси Вазирлар Маҳкамасининг 2017 йил 1 майдаги «Ўзбекистон Республикаси Президентининг «Юридик хизмат фаолиятини тубдан такомиллаштириш чора-тадбирлари тўғрисида»ги 2017 йил 19 январдаги ПҚ-2733-сон қарори
11. Ўзбекистон Республикаси Президентининг 2023 йил 20 январдаги ПҚ-10 сон қарори
12. Ўзбекистон Республикаси Президентининг 2023 йил 20 январдаги ПҚ-10 сон қарори билан тасдиқланган “Ички ишлар органлари ходимларининг касбий маданият ва хизмат интизоми кодекси”
13. Ички ишлар органларида бошқарув ва ахборот-таҳлил фаолияти асослари: Дарслик / И. Исмаилов, Д.С.Мухамадалиев, Э.У. Азизов; масъул муҳаррир Б.А. Матлюбов. – Т.: Ўзбекистон Республикаси ИИВ Академияси, 2019. – 616 б.

**СТАТИСТИК МАЪЛУМОТЛАРНИНГ АҲАМИЯТИ ВА ИЧКИ ИШЛАР  
ОРГАНЛАРИ ФАОЛИЯТИНИ Т АШКИЛ ЭТИШДАГИ ЎРНИ ВА РОЛИ****Zohriddinov Ramziddin Munojiddin o'g'li***Ichki ishlar vazirligi akademiyasi**Tashkiliy shtab faoliyati**329-guruh kursanti*

**Аннотация:** Ушбу мақолада статистик маълумотларга бўлган талабларнинг пайдо бўлиши, яъни статистик маълумотларнинг пайдо бўлиши ва ривожланиши, статистик маълумотлардан фойдаланиш методикаси ҳамда уларнинг ички ишлар органлари фаолиятида нечоғлик аҳамиятга эга эканлиги тўғрисида қарашлар мавжуд ва бу орқали асосий мақсад ички ишлар органлари фаолиятини ташкил этиш ва тизим фаолиятини бошқаришда қандай маълумотларга таяниш лозим ва айнан қандай турдаги статистик маълумотлар тизим фаолиятига ижобий таъсир ўтказиши ҳақида фикрларни аниқлаштириб олиш ҳисобланади.

**Калит сўзлар:** статистика, анализ, синтез, таҳлил, тадқиқод, амалий статистика, статистик усуллар, кўрсаткичларни таҳлил қилиш.

**Аннотация:** В данной статье изложены взгляды на возникновение требований к статистическим данным, то есть на возникновение и развитие статистических данных, на методологию использования статистических данных и на то, насколько они важны в деятельности органов внутренних дел, и через это основная цель как организовать деятельность органов внутренних дел и как управлять деятельностью системы. необходимо опираться на данные и уточнять мнения о том, какие статистические данные окажут положительное влияние на работу системы.

**Ключевые слова:** статистика, анализ, синтез, анализ, исследования, прикладная статистика, статистические методы, анализ показателей.

**Annotation:** This article contains views on the emergence of requirements for statistical data, that is, the emergence and development of statistical data, the methodology of using statistical data and how important they are in the activities of internal affairs bodies, and through this, the main goal is how to organize the activities of internal affairs bodies and how to manage the system's activities. it is necessary to rely on the data and clarify the opinions about what kind of statistical data will have a positive effect on the system's operation.

**Keywords:** statistics, analysis, synthesis, analysis, research, applied statistics, statistical methods, indicator analysis.

**Кириш**

Янги Ўзбекистон бугунги кунда ўз ривожланишининг энг чўққисига кўтарилаётганини таъкидлаб ўтиш лозим. Республикасининг ҳар бир нуқтаси ва ҳар бир соҳасида ўзгаришлар ва ривожланишлар жадаллашмоқда. Бу борада давлатимиз раҳбарининг ташаббусларини эътироф этмасликнинг иложи бўлмаса керак. Мустақилликка эришгач олиб борилган сиёсатдан тортиб ҳозирга қадар айнан мана шу ислохотларнинг эътибор марказида қонун устуворлиги ва суд-ҳуқуқ тизимини

ривожлантириш мақсади ётганлиги мақтовга сазовордир. Ушбу ислохотлар айна мавзудаги турли тадқиқодларни талаб этиши аниқ. Шу нуқтаи назардан юқоридаги мавзу ҳам ривожланиб бораётган Янги Ўзбекистон ўзгаришларга бир ижобий таъсир бўлиши учун танлаб олинди. Ҳар қандай ривожланиш албатта, маълум ҳисоб-китоб асосида амалга оширилади. Бундай ҳисоб-китоб айна пайтда статистик маълумотларга таяниш кераклигини билдиради.

Статистика ўзи нима?

Аввало мана шундай саволга жавоб излаш лозим. Статистика сўзи инглизча “статистис сўзидан олиган бўлиб, ноаниқлик шароитида қарор қабул қилиш мақсадида маълумотларни йиғиш ва қайта ишлаш учун қўлланиладиган процедуралар ва тамойиллар тўпламини билдиради. Ушбу атаманинг олдинги талқини “ҳукуматнинг сиёсий шакли” деган маънони англатувчи “давлат” сўзидан келиб чиққан. 1935 йилгача пайдо бўлган статистик маълумотларнинг кўплаб қисми давлатнинг ўтмишдаги ва ҳозирги сиёсий ёки молиявий ҳолатининг тавсифи<sup>4</sup> ҳақида бўлган. Аммо бу ҳаммаси эмас, замонлар ўтиши билан инсонлар турли воқеа ва ҳодисаларга ҳам алоҳида эътиборда бўла бошладилар. Ва статистика (лотинча статусдан — ҳолат, ҳолат), оммавий ҳодисалар параметрларини, уларнинг ривожланиш тенденцияларини ёки фактлар асосида улар ўртасидаги муносабатлар мавжудлиги ҳақидаги фаразларни баҳолашнинг ўзига хос усулларини ишлаб чиқадиган фан ёки статистик маълумотларни йиғиш, таҳлил қилиш, шарҳлаш, тақдим этиш ва тартибга солиш бўйича амалий фаолият ёхуд ҳар қандай мавзу бўйича импирик маълумотлар массивлари каби турлича мулоҳазалар пайдо бўла бошлади. Статистика давлат, жамият ва иқтисодиёт еҳтиёжлари билан боғлиқ амалий масалаларни ҳал қилиш воситаси сифатида пайдо бўлди ва ривожланди. Бунинг асосий сабаби, давлатнинг солиққа тортиш ва бошқа давлат вазифаларини, масалан, армияни шакллантириш учун аҳоли, ҳосил ва даромадлар тўғрисидаги маълумотларга муҳтожлиги еди. Қадимги Хитойда давлат еҳтиёжлари учун статистик маълумотларни йиғиш амалиёти мавжудлиги тўғрисида далиллар мавжуд. Ю.Е.Янсон «биринчи аҳолини рўйхатга олиш милоддан аввалги 23-асрга тўғри келади», деб ёзган<sup>5</sup>. Дастлаб, статистик маълумотларни йиғиш муаммо туғдирган. Аммо, бу муаммолар ибтидоий усуллар ёрдамида ҳал қилинди. Масалан, Форс ҳукмдори Доро ўз кўшинини маълум бир жойга кўрсатиб, ҳар бир жангчи ўтиб кетаётганда, у ерга тош қўйишни буюрган ва кўшин миқдорини ҳосил бўлган тепаликнинг баландлигига қараб баҳолаган. Агар бу маълумот тўғри бўлса, у нафақат маълумотлар йиғиш усулларини ишлаб чиқиш, балки натижаларни визуаллаштиришнинг далили деб ҳисобланиши мумкин. Давлат маълумотларига бўлган еҳтиёжнинг ўсиши билан статистик фаолият ривожланди ва аста-секин давлат органларининг одатий вазифасига айланди. Қадимги Юнонистонда аллақачон тизимли аҳоли ёзувлари мавжуд еди. VI асрда Қадимги Римда Сервиус Туллиус муассасалари аҳолини рўйхатга олишни фуқароларнинг мулкани баҳолаш мақсадида рўйхатга олди, шунингдек, туғилиш ва ўлимни қайд етди ва катталар рўйхатини тузди. Бундай

<sup>4</sup> М.Я. Келберг, Й.М. Сухов “Еҳтимоллар назарияси ва математик статистиканинг асосий тушунчалари”

<sup>5</sup> Янсон. 1886. 7-бет)], Осурия ва бошқа қадимги давлатлар.

рўйхатга олишларни ўтказган ходимларни аллақачон профессионал статистиклар деб ҳисоблаш мумкин<sup>6</sup> эди. “Сенсус” атамаси ҳали ҳам инглиз тилида “Сенсус” тушунчасини ифодалаш учун ишлатилади. Аҳолини рўйхатга олиш ва бошқа статистик маълумотларни йиғиш учун масъул бўлган статистика агентлиги инглизча аҳолини рўйхатга олиш бюроси деб аталади. Унинг ривожланиши ҳозирги кунга қадар ҳам ривожланишдан тўхтамаяпти. Айни пайтда статистик маълумотларнинг аҳамияти бошқа давлат органларида бўлгани каби ички ишлар органларида ҳам катта аҳамиятга эга. Яъни, ички ишлар органлари ўз фаолиятини маълум бир турдаги маълумотларга таянган ҳолда белгилаб олади ёки муайян йўналишни танлаб олади. Собиқ иттифоқ давридаёқ ташкил этилган ички ишлар органларининг фаолияти мамлакатимиз мустақилликка эришган вақтларда тарихий тараққиётдан келиб чиқиб ўзининг йўналишларини белгилаб олди. Кейинги даврларда ушбу вазият такрорланишига тўғри келди. Бунга сабаб эса вақтнинг ўтиши билан ҳар қандан нарсга тараққий этгани каби мамлакатимизда содир этилаётган жиноятларнинг турлари ҳам уларни олдини олиш борасидаги чора-тадбирларнинг турлари ҳам ўзгариб борди. Масала ҳам мана шу ерда. Ушбу ўзгаришлар қандай аниқланади? Бу масалага аниқлик киритиш орқали ички ишлар органлари фаолияти учун зарур бўлган маълумот ёки бошқача айтганда статистик ахборотлар ҳақида тегишли билимларга эга бўлиш мумкин.

### ФЙДАЛАНИЛГАН АДАБИЁТЛАР

1. “Ички ишлар органлари тўғрисида”ги ЎРҚ-407 сонли қонуни
2. Ўзбекистон Республикаси Президентининг 2017 йил 10 апрелдаги «Ички ишлар органларининг фаолияти самарадорлигини тубдан ошириш; жамоат тартибини; фуқаролар ҳуқуқлари; эркинликлари ва қонуний манфаатларини ишончли ҳимоя қилишни таъминлашда уларнинг масъулиятини кучайтириш чора-тадбирлари тўғрисида»ги ПФ-5005 – сонли фармони
3. Ўзбекистон Республикаси Президентининг 2017-йил 10-апрелдаги “Ички ишлар органлари фаолияти самарадорлигини тубдан ошириш, жамоат тартибини, фуқаролар ҳуқуқлари эркинликлари ва қонуний манфаатларини ишончли ҳимоя қилишни таъминлашда уларнинг масъулиятини кучайтириш чора тадбирлари тўғрисида”ги ПФ-5005-сонли Фармони // URL: <http://www.lex.uz>
4. 2017 — 2021 йилларда Ўзбекистон Республикасини ривожлантиришнинг бешта устувор йўналиши бўйича Ҳаракатлар стратегияси;
5. Ўзбекистон Республикаси Президентининг 2017 йил 12 апрель кундаги ПҚ-2883-сонли "Ички ишлар органлари фаолиятини янада такомиллаштиришга доир ташкилий чора-тадбирлар тўғрисида"ги қарори; билан Ўзбекистон Республикаси Ички ишлар вазирлиги тўғрисида низом;
6. Ўзбекистон Республикаси Президентининг 2022 йил 28 январдаги “2022-2026 йилларга мўлжалланган Янги Ўзбекистон тараққиёт стратегияси тўғрисида”ги ПФ-60 сон фармони;

<sup>6</sup> Янсон. 1886. 8-бет)], Осурия ва бошқа қадимги давлатлар.

7. Ўзбекистон Республикаси Президентининг 2017 йил 1 май кундаги ПҚ-2940-сонли "Ички ишлар органларининг жамоат тартибини сақлаш ва жамоат хавфсизлигини таъминлаш соҳасидаги фаолиятини тубдан такомиллаштириш чора-тадбирлари тўғрисида"ги қарори

8. Ўзбекистон Республикаси Президенти Ш.М.Мирзиёев раислигида 2021-йилнинг 12 феврал кун Ички ишлар вазирлиги Хайъатининг кенгайтирилган тарзда ўтказилган йиғилишида сўзлаган нутқи // URL: <http://www.lex.uz>

9. Ўзбекистон Республикаси Президентининг 2017 йил 19 январдаги «Юридик хизмат фаолиятини тубдан такомиллаштириш чора-тадбирлари тўғрисида»ги ПҚ-2733-сонли Қарори

10. Ўзбекистон Республикаси Вазирлар Маҳкамасининг 2017 йил 1 майдаги «Ўзбекистон Республикаси Президентининг «Юридик хизмат фаолиятини тубдан такомиллаштириш чора-тадбирлари тўғрисида»ги 2017 йил 19 январдаги ПҚ-2733-сон қарори

11. Ўзбекистон Республикаси Президентининг 2023 йил 20 январдаги ПҚ-10 сон қарори

12. Ўзбекистон Республикаси Президентининг 2023 йил 20 январдаги ПҚ-10 сон қарори билан тасдиқланган “Ички ишлар органлари ходимларининг касбий маданият ва хизмат интизоми кодекси”

13. Ички ишлар органларида бошқарув ва ахборот-таҳлил фаолияти асослари: Дарслик / И. Исмаилов, Д.С.Мухамадалиев, Э.У. Азизов; масъул муҳаррир Б.А. Матлюбов. – Т.: Ўзбекистон Республикаси ИИВ Академияси, 2019. – 616 б.

**БАНК КАРТАЛАРИДАН ФОЙДАЛАНИШ БИЛАН БОҒЛИҚ  
ФИРИБГАРЛИК ЖИНОЯТЛАРИНИНГ КРИМИНАЛИСТИК ТАВСИФИ****Адилханов Аброр***Ўзбекистон Республикаси Ички ишлар вазирлиги**Академияси 304-гуруҳ курсанти*

**Анотация:** *Жиноятларни тез ва тўла очиб, айбдорларни фош этиш ҳамда одил судлов фаолиятида банк карталаридан фойдаланиш ҳамда картадан ноқонуний йўл билан пул ечиб кетиш билан боғлиқ фирибгарлик жинояти турларига қарши курашиш ва тергов қилишда бошқа соҳа хизматлари билан ҳамкорлик қилишни такомиллаштириш юзасидан таклиф ва тавсиялар ишлаб чиқиш ҳисобланади.*

**Калит сўзлар:** *фирибгарлик, жиноят, тезкор тадбир, жиноят иши,*

Президентимиз Шавкат Мирзиёев халқимиз азалдан юксак қадрлаб келадиган, ҳамма нарсадан устун кўядиган “адолат” туйғусини ҳаётимизда янада кенг қарор топтириш, биринчи даражали вазифа эканига алоҳида эътибор қаратмоқда. Жамиятимизда коррупция турли жиноятларни содир этиш ва бошқа ҳуқуқбузарлик ҳолатларига қарши курашиш, уларга йўл қўймастик, жиноятга жазо албатта муқаррар экани тўғрисидаги қонун талабларини амалда таъминлаш бўйича катъий чоралар кўриш зарурлиги таъкидланмоқда.

Шунингдек таъкидлаш керакки, мамлакатимиз иқтисодиёти ривожланиши билан бирга рақамли иқтисодиёт соҳасида ҳам янги турдаги ижтимоий хавфли қилмишлар ҳам юзага кела бошлади. Иқтисодиёт соҳасидаги жиноятлар қаторида, хусусан ўзгалар мулкни талон-тарож қилиш фаолияти соҳасидаги жиноятлар ичида кўпроқ содир этилаётган жиноят сифатида фирибгарлик жинояти ҳисобланади.

Қонунга кўра, алдаш ёки ишончни суистеъмол қилиш йўли билан ўзганинг мулкни ёки ўзганинг мулкига бўлган ҳуқуқни қўлга киритиш *фирибгарлик* дейилади.

Ўзбекистон Республикаси Олий суди Пленумининг

“Фирибгарликка оид ишлар бўйича суд амалиёти тўғрисида” ги 2017 йил 11 октябрь 35-сонли қарорида фирибгарликка қўйидагича таъриф берилган: “Фирибгарлик ўзганинг мулкни ёки мулкка бўлган ҳуқуқни алдаш ёки ишончни суистеъмол қилиш йўли билан ҳақ тўламай эгаллашда ифодаланиб, бунинг таъсирида мулк эгаси ёки бошқа шахс ёхуд ваколатли ҳокимият органи мулкни ёки унга бўлган мулкни бошқа шахсга беради ёки ушбу мулк ёки унга бўлган ҳуқуқ бошқа шахс томонидан олиб қўйилишига имконият беради”<sup>7</sup>.

Жиноят кодексининг 168 моддаси диспозициясига мувофиқ фирибгарликда алдаш деганда, айбдор томонидан, била туриб, ҳақиқатга тўғри келмайдиган ёлғон маълумотлар хабар қилиниши ёки иш ҳолати бўйича мулк эгаси ёки бошқа шахсга маълум қилиниши лозим бўлган ҳақиқий фактларни яшириш ёхуд мулк эгаси ёки

<sup>7</sup> Фирибгарлик жинояти учун жавобгарлик ўқув қўлланма

бошқа шахсни янглиштиришга қаратилган қасддан содир этилган ҳаракатлар тушунилади.<sup>8</sup> Фирибгарликда ёлгон маълумотларга жабрланувчини янглиштиришга олиб келиши мумкин бўлган ҳар қандай ҳолатлар, жумладан, юридик факт ва воқеалар, мулкнинг сифати, нархи, айбдорнинг шахси, унинг ваколати, нияти (масалан, айбдор шахс ўзини мансабдор шахс ёки ҳуқуқни муҳофаза қилувчи орган ходими сифатида кўрсатиши), пластик карта ва банк карталаридан ўзларини банк ходиман деб код ва паролларни олиб шахсларнинг ҳисобидаги пулларни ечиб олиш ҳолатлари тааллуқли бўлиши мумкин.

Фирибгарликда алдаш ёки ишончни суиистеъмол қилиш мулкни ёки унга бўлган ҳуқуқни айбдор мулкдорлиги ёки эгалигига ихтиёрий равишда берадиган ақли расо шахсга нисбатан содир этилган бўлиши шарт. Айбдор томонидан, била туриб, ақли норасо шахсни ёки воқелик моҳиятини англаш қобилиятига эга бўлмаган (масалан, ўта ёшлиги, руҳий жиҳатдан норасолиги алкоғол, гиёҳвандлик воситаси ёки психотроп модда таъсирида оғир даражада мастлиги туфайли) шахсни алдаш ва ундан мулкни олиш **фирибгарлик тариқасида эмас, балки ўғирлик сифатида квалификация** қилиниши лозим, чунки бундай ҳолларда шахс мулк унинг эгалигидан чиқиб кетаётганлигини англамайди.<sup>9</sup> Мулкни эгаллашга қаратилган фирибгарлик, мазкур мулк айбдор ёки бошқа шахсларнинг ғайриқонуний эгалигига ўтган ва улар ундан хоҳлаган тарзда фойдаланиш ёки тасарруф этиш реал имкониятига эга бўлган пайтдан тугалланган деб топилади. Қонунга кўра, шахс банкдаги пул маблағларини улар унинг банкдаги ҳисобварақасига келиб тушган (ўтказилган) пайтдан бошлаб реал тасарруф қилиш имкониятига эга бўлганлиги туфайли, жиноят бу маблағлар уларни маблағ эгаси ҳисоб варақасидан алдаш ёки ишончни суиистеъмол қилиш йўли билан олган шахснинг ёки бошқа шахснинг банкдаги ҳисоб варақасига ўтказилган пайтдан тугалланган деб топиш лозим.

Ўзганинг мулкига бўлган ҳуқуқни эгаллашга қаратилган фирибгарлик айбдорда ўзганинг мулкига эгалик қилиш ёки тасарруф этиш учун юридик жиҳатдан тасдиқланган имконият пайдо бўлган пайтдан (масалан, кўчмас мулкка нисбатан мулк ҳуқуқи ёки қонунга мувофиқ рўйхатга олинishi шарт бўлган бошқа мулкка нисбатан ҳуқуқ рўйхатга олинган пайтдан; шартнома тузилган вақтдан; мулкка нисбатан шахснинг ҳуқуқи тан олинган суд қарори учга кирган кундан; ваколатли давлат органи айбдорда ёки бошқа шахсларда мулкка нисбатан эгалик қилиш, фойдаланиш ёки тасарруф этиш учун асослар мавжудлиги тўғрисида қарор қабул қилган кундан) тугалланган ҳисобланади.

Фуқаролик ҳуқуқий муносабатлардан келиб чиқадиган мажбуриятлар (масалан, қонунга мувофиқ тузилган қарз, кредит, аренда, прокат, пудрат, омонат сақлаш ва ҳ.к.)ни бажармаганлик учун жавобгарлик, башарти шахснинг ҳаракатларида жиноят аломатлари мавжуд бўлмаса, **фуқаролик қонунчилиги нормалари** бўйича келиб

<sup>8</sup> Фирибгарлик жинояти бўйича Ўзбекистон Республикаси Олий суди Пленумининг қарорлари тўплами

<sup>9</sup> Ўзбекистон Республикаси Жиноят Кодекси дарслик махсус қисми

чиқади. Шу муносабат билан фуқаролик ҳуқуқий муносабатлардан келиб чиқадиган мажбуриятларни бажармаган шахсларга нисбатан ишларни кўришда, судлар жиноят ишини жиноий ҳодиса юз бермаганлиги сабабли тугатиш масаласи муҳокама этишлари ҳамда манфаатдор шахсларга бундай масалалар фуқаролик ёки хўжалик суд ишларни юритиш тартибида ҳал қилишнинг зарурлигини тушунтиришлари

**Фирибгарлик жиноятининг жиноий-ўқуқий тавсифи.** Фирибгарлик ўзганинг мулкини ёки мулкка бўлган ҳуқуқини алдаш ёки шончли суиистеъмом қилиш орқали ҳақ тўламай эгаллашда ифодаланиб, бунинг натижасида мулк эгаси ёки бошқа шахс ёхуд ваколатли ҳокимият органи мулкни ёки унга бўлган ҳуқуқни бошқа шахсга еради ёинки ушбу мулк ёки унга бўлган ҳуқуқ бошқа шахс омонидан олиб қўйилишига имкон беради.

Фирибгарлик жиноятининг **объекти** - ўзгалар мулки ёки мулкка ўлган ҳуқуқини таъминловчи ижтимоий муносабатлар.

Фирибгарлик жиноятининг предмети: 1) ўзганинг мулки; 2) ўзганинг мулкига бўлган ҳуқуқ ҳисобланади. Ўзганинг мулкига бўлган ҳуқуқ одатда турли хил ҳужжатларда (масалан, мулкни тасарруф илишга ҳуқуқ берувчи ишончномада) мустаҳкамланади.

Фирибгарлик жинояти **объектив томондан** ўзганинг мулкини қонунга хилоф равишда олиш мақсадида қилинган алдов ҳаракатларида ёки шу мақсадда жабрланувчининг ишончини суиистеъмом қилган олда мулкка бўлган ҳуқуқни қўлга киритишида намоён бўлади.<sup>10</sup>

Ишончли суиистеъмом қилиш, фирибгарликнинг иккинчи шакли-ни ташкил қилади. **Ишончли суиистеъмом қилиш деганда** айбдор томонидан мулк эгаси ёки мулкни учинчи шахсларга бериб юбориш тўғрисида қарор қабул қилишга ваколатли бўлган бошқа шахслар билан бўлган ишончли муносабатлардан ғаразли мақсадларда фойдаланиши тушунилиши лозим. Ишончга турли ҳолатлар, масалан, айбдор шахснинг хизмат мавқеи ёки унинг жабрланувчи билан шахсий ёки қариндош-уруғлик муносабатлари сабаб бўлиши мумкин. Ишончли суиистеъмом қилиш мустақил усул сифатида содир этилган фирибгарликда фаол алдов (ҳақиқатни бузиб кўрсатиш) ҳам, фаол бўлмаган алдов (ҳақиқатни яшириш) ҳам мавжуд бўлмасдан, фақат ўзаро ишончга асосланган муносабатларни суиистеъмом қилиш ҳолати мавжуд бўлади.

**Субъектив томондан** фирибгарлик жинояти тугри қасд билан содир этилади.

Жиноятнинг **субъекти** 16 ёшга тўлган ақли расо жисмоний шахсдир. **Фирибгарлик деганда** ўзгалар мулкини (давлат, жамоат ёки фуқароларнинг шахсий мулкларини) алдаш ёки ишончли суиистеъмом қилиш йўли билан қўлга киритиш тушунилади. Мазкур жиноятни тергов қилиш ўз хусусиятларига эга. Бу хусусиятларга қуйидагиларни киритиш мумкин: *биринчидан*, фирибгарлик жиноятининг содир этилиши бошқа жиноятлар содир этилишидан фарқ қилади. Жабрланувчилар фирибгарлар билан муайян вақт (10-15 кун, 1-2 ой) давомида, баъзи вақтларда узоқроқ муддат (6 ой ва ундан кўп вақт) давомида ўзаро муносабатда бўладилар. Шунинг учун

<sup>10</sup> Ўзбекистон Республикаси жиноят кодекси дарслик Махсус қисми Тошкент 2009.



хам жабрланувчилар жиноят содир этилгандан кейин фирибгарнинг ташқи кўриниши белгилари тўғрисида тўлароқ маълумот беришлари мумкин; *иккинчидан*, фирибгар ташқи кўриниши, ўзини тутиши, ақл-фаросати, дунёқараши, фикрлаш доираси ва хулқ-атвори билан бошқа турдаги ғаразли жиноятларни содир этувчи (ўғрилиқ, талончилик, безорилик) шахслардан фарқ қилади. У жиноятни содир этишда айёрлик ва чаптастлик қобилиятларини ишлатиб, одамларни ўзига жалб этади, уларда ўзларига нисбатан ишонч ва қизиқиш уйғотади;

*учинчидан*, фирибгарлик баъзи вақтларда фуқароларнинг ноўрин истаклари натижасида содир этилади. Жабрланувчилар фирибгарга нисбатан ўта ишонч ва очиқ кўнгиллик билдирадilar ва шу билан ўзларининг алданиб қолганликларини сезмай қоладилар.<sup>11</sup>

Фирибгарликнинг **криминалистик тавсифи қуйидаги элементлардан** иборат:

- жиноят содир қилингани тўғрисидаги дастлабки хабарлар;
- фирибгар шахси;
- фирибгарликнинг содир этилиш йўли, уни яшириш усуллари ва ўзига хос оқибатлари;
- жиноятнинг содир этилишига имкон берган сабаб ва шарт-шароитлар. Жиноят содир этилгани тўғрисидаги дастлабки ахборот. Аксарият ҳолларда дастлабки ҳужжатлардаги маълумотлар ўзида мазмунан ва ҳажмли тарзда жиноятнинг таркибига оид айрим элементлар жамлаган бўлади.<sup>12</sup> Фирибгарликдан жабрланган шахслар ёки уларнинг қариндошлари берган аризаларда, айрим ҳолларда эса давлат, нодавлат, нотижорат ташкилотлари, корхона ва муассасалардан келиб тушган ҳужжатларда жиноят содир этган шахс тўғрисида муайян маълумотлар қайд этилади. Шу билан бирга, жиноят ходисаси, унинг содир этилиш механизми, эпизодлари ва иш учун муҳим бошқа ҳолатлар тўғрисида етарли маълумотлар бўлмайди.

Дастлабки маълумотларни таснифлаш терговчига жиноят ишини қўзғатиш ёки кузғатишни рад қилиш тўғрисидаги масалани ҳал этишда, содир бўлган воқеанинг тавсифи, жиноятни содир қилиш йўли ва яшириш усуллари, жиноятчининг шахси тўғрисида асосли тусмол (версия)ларни ишлаб чиқишда ёрдам беради, натижада тергов вазиятига тўғри баҳо берилади, унинг йўналишини белгилаш ва фирибгарни излаб топиш ҳамда у

«қонунийлаштириб» ўзлаштирган мулкни топишда тўғри йўл кўрсатади.

Шундай қилиб, фирибгарлик жиноятини тергов қилишда исботланиши лозим ҳолатлар мавжуд бўлиб, уларга жиноятни содир этиш усули, жиноят содир этилишида жабрланувчининг роли, фирибгарлик жиноятининг содир этилишига имкон яратган шарт-шароитлар киради.

Алдаш жабрланувчида мулкни айбдор эгалигига ўтказишида, ташқи томондан қонуний асослар мавжуд бўлгани ҳолда келишувга олиб келиши мумкин. Масалан: айбдорлар солиқ ёки банк ходими кийимини кийиб қалбаки ҳужжатларни намоиш қилган ҳолда жабрланувчининг хонадони сизнинг солиқ қарздорлигингиз бор ёки

<sup>11</sup> **Фирибгарлик жинояти бўйича Ўзбекистон Республикаси Олий суди Пленумининг қарорлари тўплами**

<sup>12</sup> **Фирибгарлик жиноятини тергов қилиш Ўқув қўлланма – Тошкент 2012й**

нафақа пуллари пластика берилади деб алдаб муайян қимматликларга эга бўлган мулкларни олиб, мулкни олиб қўйиш тўғрисида байоннома тузади ёки шахсга доир малумотларни олиб ўғли ёки қизингизни пластикига пул ташлаб берамиз деб алдаб малумотларни олиб банк карталаридан пулларни ўзлаштириш.<sup>13</sup>

Айтилганларнинг барчаси ҳуқуқни муҳофаза қилувчи орган ходимларидан мазкур турдаги жиноятларни тергов қилиш ва унга қарши кураш чораларини белгилашда ушбу жиноятнинг криминалистик хусусиятларига алоҳида аҳамият беришлари лозимлигини тақозо этади.

Қуйидагилар фирибгарлик жинояти бўйича дастлабки маълумотлар манбаи бўлиб, хизмат қилади:

- жабрланувчиларнинг арзлари
- махсус тезкор қидирув тадбирлар ўтказилиши натижасида олинган фактлар;
- жиноят шохидларнинг кўрсатмалари (хабарлари);
- мансабдор шахслар хабарлар;

Банк карталаридан пул маблағларини жиноятчилар томонидан фирибгарлик усулида ечиб олиб ўзларидан қолдириладиган излар жуда ҳам ранг-баранг бўлиб, улар жиноятнинг турлари, шунингдек, содир этиш усулларига боғлиқдир. Ушбу турдаги фирибгарлик жиноятлари асосан компьютер тармоқларидан ҳамда ўзларини банк ходими деб таништириш бундан ташқари пластик карталардан банкamatларда смс хабарномага улаб бераман деб ёки пластик картадан фойдаланиш учун олиб туриб уни ичидаги пулларни ечиб олиш ёки пластик карта рақамларни ўзларини телефонларига улаб олиш орқали содир этилиб ечиб олинган пулларни бошқа бир нечта картага ташлаб жиноятчи ўз изидан янглиштирмоқчи бўлади. Ушбу турдаги Жиноятларни очиш, фош қилишни ташкил этиш ва тергов қилишни ташкиллаштиришнинг самарадорлигини таъминлаш учун: тергов-тезкор гуруҳининг ҳодиса рўй берган жойга имкон борича, тезроқ етиб келиши, жиноят иши қўзғатиш ва дастлабки тергов ишларини бошлаш тўғрисида тезкорлик билан қарор қабул қилиш, барча зарур куч ва воситаларни кечиктирмай ишга жалб этиш, ўтказиладиган тергов ҳаракатлари ва тезкор-қидирув тадбирларни танлаб олиш, тезкор қидирув тадбирларининг, тезкорлиги, узлуксизлигига риоя қилиб, уларни барча тергов-тезкор гуруҳининг таркибидан фойдаланган ҳолда кенг миқёсда ўтказиш, ўта кам вақт сарфлаган ҳолда имкон борича кўпроқ маълумотлар йиғиш ва уларни тўплаш, бирга иш юритаётган органларга ва ҳамкор ташкилотларга тезкорлик билан малумотлар йиғиш тезкор тадбирини ўтказиш, муайян маълумотдан хабардорларни тезда топиш ва улар билан сўров тадбирларини тезликда ўтказиб улардан тушунтиришлар олиш тезкор равишда тезкор кузатув тадбирларини амалга ошириш орқали жиноятчини топиш жиноятни фош этиш амалга ошириш лозим.

Ўзининг мазмуни бўйича жиноий ҳолатлари ҳар-хил бўлиши мумкин. Тезкор қидирув ходими жиноий ҳодиса ҳолатидан келиб чиққан ҳолда, жиноий ҳодиса

<sup>13</sup> Ўзбекистон Республикаси Олий суди Пленумининг қарорлари тўплами

юзасидан тактик қарорларни қабул қилиш, мисол учун тезкор ходим ходиса гувоҳ шохидлар яқин атрофдаги шахслар билан сўров тадбирларини ўтказиб жиноятчи шахс хақида малумот олиб ушбу шахсни топишда малумотлар йиғиш тезкор тадбир ўтказиб ҳамкор органларга сўров йубориб малумотлар йиғиш тадбирини ўтказди, жабрланувчининг банк картасидан талон тарож қилинган пулларни малумотлар тўплаш учун кибержиноятчиликка қарши кураш бошқармаларига сўровлар юборилади бундан ташқари банк карта ўтказмалар тарихини олиш учун банкка хабарнома жўнатилиб банк сири бўлган ўтказмалар тарихи олинади, бундан ташқари телефон апаратларига телефон қилинган рақамларни топиш бўйича мисол учун телефондан чиқилган қўнғироқлар тарихи ва телефонга қаердан чиқилганлигини аниқлаш учун кибержиноятчилик марказларига жўнатилиб телефон малумотлари кўтартирилиб ушбу малумотлар орқали қидирув тадбирлари ўтказилади ва жиноят содир етган шахсни топиб қонуний чора кўрилади. Бундан ташқари банк карталаридан ноқонуний пул ечиш жиноятини содир этиш вақти ва жойи тўғрисидаги маълумотларни тадқиқ этиш, банк карталаридан олинган ўтказмалар тарихидан қаратлар пул айлантирган фирибгар пулларни қандай доимий бир хил карталарга ташлашини ҳисоблаш, орқали такроран содир етилаётган жиноий ходиса ва ҳолатлар юзасидан, бундан ташқари жабрланувчилардан телефон қилиб ўзларини банк ходими деб таништирган шахсларга қонуний чора қўйиш сўраган мурожатлари бўйича тезкор қидирув ходими тезкор қидирув излов кузатув тадбирини ўтказиш чорасини кўриб жиноят содир етмоқчи бўлган шахсларга сўраётган вақтда телефон апарат рақамлари қаерда жойлашганлигини билиш учун овоз ёзиб олиб телефон қайта қилишини сўраб ўзи телефон яна қилишини кутиб туриб телефон малумотларидан уни қидириб излаб топиш вақтида тезкор гуруҳ томонидан ашёвий далилар билан ушлаш чораларини кўради ва жиноят такроран содир етишга чек қўйиш. Шунингдек ички ишлар органларининг тезкор ходимлари ва бошқа соҳавий хизматлар ишларини тўғри ташкиллаштириш орқали жиноятни жиловлашга ҳаракат қилиш, мисол учун ОАВларда чиқиш фуқароларни ҳуқуқий онг ва маданиятини ошириш ҳар хил реклама ва шахсларга ишониб қолишларини олдини олиш орқали тезкор кузтувлар натижасида содир етилиши мумкин ёки содир етилаётган жиноятларга иссиқ изидан очиш уларни фош этиш муҳим аҳамият касб этади.

Хулоса қилиб айтганда банк карталаридан фирибгарлик йўли билан жиноятлар содир етиб жабрланувчига айланиб жиноятчи шахс топилмай қолиши айбдорлар номалумлигича қолиб кетади шундай вазиятларда тергов ва тезкор қидирув ходимлари тезкор равишда жиноятларни фош етишга киришиб тезкор қидирув тадбирлар ўтказиб жиноят иссиқ изидан фош етиб жиноят содир етган шахсга қонуний чоралар кўрилади.

#### FOYDALANILGAN ADABIYOTLAR:

1. Mamirovich, B. A., & Kamoliddinovich, N. M. (2023). JANUARY 14 IS THE DAY OF DEFENDERS OF THE FATHERLAND. YANGI O‘ZBEKISTON, YANGI TADQIQOTLAR JURNALI, 1(1), 98-104.

2. Halilovich, M. S. (2023). O‘ZBEKISTON RESPUBLIKASI QUROLLI KUCHLARINING YARATILISH SABABLARI. YANGI O ‘ZBEKISTON, YANGI TADQIQOTLAR JURNALI, 1(1), 105-108.

3. Ortiqovich, U. A., & Abduraupovich, P. B. (2023). QUROLLI KUCHLAR YARATILISHINING QONUNY NEGIZLARI. YANGI O ‘ZBEKISTON, YANGI TADQIQOTLAR JURNALI, 1(1), 109-112.

4. Polvonova, M. (2023). LANGUAGE AND CULTURE. YANGI O ‘ZBEKISTON, YANGI TADQIQOTLAR JURNALI, 1(1), 113-120.

5. Shaxzoda, R., & Qurbonov, D. R. (2023). OILADA MULKNING SHARTNOMAVIY KO‘RINISHLARINING KAFOLATI. YANGI O ‘ZBEKISTON, YANGI TADQIQOTLAR JURNALI, 1(1), 121-126.

6. Abdupattoevich, K. R., & Musajonovich, X. M. (2023). TALABA-YOSHLARNI HARBIY VATANPARVARLIK TARBIYASINI SPORT MUSOBAQALARI VOSITASIDA RIVOJLANTIRISH. YANGI O ‘ZBEKISTON, YANGI TADQIQOTLAR JURNALI, 1(1), 127-129.

7. Kamolitdinovich, N. M., & Ibragimjanovich, T. I. (2023). BO ‘LG ‘USI CHQBT O ‘QITUVCHILARINI HARBIY VATANPARVARLIK TARBIYASINI MUSTAXKAMLASHGA QARATILGAN IMKONIYATLARI VA ISTIQBOLLARI. YANGI O ‘ZBEKISTON, YANGI TADQIQOTLAR JURNALI, 1(1), 130-133.

8. Marg‘uba, M. (2023). INGLIZ TILI DARSLARIDA INTERFAOL METODLARDAN FOYDALANIB DARSLARNI TASHKIL ETISHNING SAMARALARI. YANGI O ‘ZBEKISTON, YANGI TADQIQOTLAR JURNALI, 1(1), 134-136.

9. Abdullajonovna, M. N. (2023). BOSHLANG ‘ICH SINFI O ‘QUVCHILARINING TA‘LIM-TARBIYASIDA OILANING RO ‘LI. YANGI O ‘ZBEKISTON, YANGI TADQIQOTLAR JURNALI, 1(1), 137-140.

10. Sunnatovna, O. D. (2023). TARBIYA JARAYONIDA OILA, MAHALLA VA TA ‘LIM MUASSASALARINING O ‘ZARO HAMKORLIGI. YANGI O ‘ZBEKISTON, YANGI TADQIQOTLAR JURNALI, 1(1), 141-144.

11. Абдулладжанов, Ж. Н. (2023). ТУРКИЯ РЕСПУБЛИКАСИДА ҚИШЛОҚ СУҒУРТАСИ ФАОЛИЯТИ АСОСЛАРИ ВА ЎЗБЕКИСТОНДАГИ ИСТИҚБОЛЛАРИ. YANGI O ‘ZBEKISTON, YANGI TADQIQOTLAR JURNALI, 1(1), 145-148.

12. Ibragimovich, T. I. (2024). IMPROVING OF PEDAGOGICAL SKILLS OF STUDENTS OF PEDAGOGY AND PSYCHOLOGY DURING CONTINUOUS PEDAGOGICAL PRACTICE. JOURNAL OF INTERNATIONAL SCIENTIFIC RESEARCH, 1(2), 92-94.

13. Damirovich, M. R., Ibragimovich, T. I., & Sattarovich, A. U. (2022). The Role Of Spiritual And Educational Events In Promoting The Ideas Of Religious Tolerance And International Health. Brazilian Journal of Implantology and Health Sciences, 4(5), 42-47.

14. DAMIROVICH, M. R., IBRAGIMJANOVICH, T. I., & UGLI, K. N. K. (2021). The role of family, community and education in the development of patriotic spirit in youth. JournalNX, 7(1), 311-314..

**TRANSPORT OBEKTLARIDA SODIR ETILADIGAN JINOYATLARNI OLDINI OLISH VA FOSH ETISH**

**Azizov Kamron Shuxrat o‘g‘li**  
*IIV Akademiyasi 304-guruh kursanti*

Transport xavfsizligi bosh boshqarmasi transport vositalarini qo‘riqlash, yo‘lovchilar, operatorlar va aholi xavfsizligini ta‘minlashda hal qiluvchi rol o‘ynaydi. Jinoiy taktikalar va xavfsizlikka tahdidlarning jadal rivojlanishi bilan ushbu agentlikdagi tezkor vakillar jinoyatlarning oldini olish va aniqlash bo‘yicha innovatsion strategiyalarni qo‘llashlari shart. Ushbu maqolada Transport xavfsizligi bosh boshqarmasi tezkor vakillari tomonidan transport vositalaridagi jinoyatlarga qarshi kurashda qo‘llaniladigan taktikalar ko‘rib chiqilib, faol choralar va turli manfaatdor tomonlar bilan hamkorlik qilish muhimligi ta‘kidlangan. Profilaktik profilaktika strategiyalari: Operativ vakillar tomonidan qo‘llaniladigan asosiy taktikalardan biri bu proaktiv oldini olish strategiyalarini amalga oshirishdir. Bunga transport vositalaridagi potentsial zaifliklarni aniqlash uchun muntazam ravishda xavflarni baholashni o‘tkazish va ularni bartaraf etish uchun mustahkam xavfsizlik protokollarini ishlab chiqish kiradi. Tezkor kuzatuv tizimlari, kirishni nazorat qilish choralari va biometrik identifikatsiya usullari kabi ilg‘or texnologiyalardan foydalanish jinoiy faoliyatning oldini olishga va transport vositalarining umumiy xavfsizlik holatini yaxshilashga yordam beradi. Xodimlar va xavfsizlik xodimlari uchun shubhali xatti-harakatlarni aniqlash va xavfsizlik hodisalariga samarali javob berish bo‘yicha o‘quv dasturlari ham proaktiv oldini olish harakatlarining muhim tarkibiy qismidir. Razvedka ma‘lumotlarini yig‘ish va tahlil qilish: Jinoyatlarning oldini olish va fosh etishning yana bir hal qiluvchi taktikasi bu tezkor ma‘lumotlarni yig‘ish va tahlil qilishdir. tezkor vakillar huquq-tartibot idoralari, qidiruv xizmatlari va xavfsizlikning boshqa manfaatdor tomonlari bilan yuzaga kelayotgan tahdidlar va jinoiy harakatlar haqida tegishli ma‘lumotlarni to‘plash uchun yaqindan hamkorlik qiladi. Ushbu razvedka ma‘lumotlarini tahlil qilish va naqshlar yoki tendentsiyalarni aniqlash orqali operativ vakillar xavfsizlik xavflarini faol ravishda hal qilishlari va potentsial jinoiy faoliyatni ular sodir bo‘lishidan oldin to‘xtatishlari mumkin. Prognozli tahlil va tahdidlarni baholash vositalaridan foydalanish razvedka operatsiyalari samaradorligi va samaradorligini oshirishda muhim rol o‘ynaydi.

Hamkorlik va ko‘p agentliklarni muvofiqlashtirish: Transport vositalaridagi jinoyatlarga qarshi kurashda turli manfaatdor tomonlar o‘rtasida samarali hamkorlik va muvofiqlashtirish muhim ahamiyatga ega. Transport xavfsizligi Bosh boshqarmasining tezkor vakillari xavfsizlik choralarini kuchaytirish bo‘yicha axborot, resurslar va ilg‘or tajribalarni almashish uchun transport organlari, huquqni muhofaza qilish idoralari, xususiy sektor sub‘ektlari va mahalliy hamjamiyatlar bilan hamkorlik qiladi. Qo‘shma o‘quv mashqlari, stol usti simulyatsiyalari va ma‘lumot almashish platformalari xavfsizlik hodisalari yoki favqulodda vaziyatlarda uzluksiz muvofiqlashtirish va javob berishga yordam beradi. Kuchli hamkorlikni yo‘lga qo‘yish va hamkorlik madaniyatini oshirish orqali operativ vakillar transport vositalarini yaxshiroq himoya qilish va jinoyatlarning oldini olish uchun jamoaviy tajriba va resurslardan foydalanishlari mumkin.

Bugungi tez sur'atlar bilan rivojlanayotgan dunyoda transport vositalari har kuni millionlab odamlarning qatnovi uchun zarurdir. Biroq, har qanday boshqa jamoat joylari kabi, avtobuslar, poezdlar, aeroportlar va metrolar kabi transport vositalari ham jinoyatlarga duch kelishi mumkin. Cho'ntak o'g'irligi va ta'qibdan tortib o'g'irlik, hujum va hatto terrorizm kabi jiddiy jinoyatlargacha - bu jinoyatlar yo'lovchilar va xodimlarning xavfsizligi va xavfsizligini buzishi mumkin. Bu jinoyatlarni fosh etish huquqbuzarlarning javobgarligini ta'minlash va kelgusida sodir bo'ladigan hodisalarning oldini olishda muhim ahamiyatga ega. Ushbu maqolada biz ushbu jinoyatlarni transport vositalarida qanday fosh qilish mumkinligi haqida ba'zi taktikalarni muhokama qilamiz.

Transport vositalaridagi jinoyatlarni fosh etishning eng samarali taktikalaridan biri kuzatuv kameralaridan foydalanish hisoblanadi. Ko'pgina transport ob'ektlari jinoiy harakatlarni suratga olishga yordam beradigan videokuzatuv kameralari bilan jihozlangan. Rasmiylar gumonlanuvchilarni aniqlash va dalillar to'plash uchun ushbu yozuvlarni ko'rib chiqishi mumkin. Bundan tashqari, odamlar gavjum kutish joylari, chiptalar va avtoturargohlar kabi mumkin bo'lgan faol nuqtalarga kameralarni o'rnatish jinoyatchilarni oldini olishga yordam beradi va har qanday noxush hodisalar yuz berganda qimmatli dalillarni taqdim etadi. Yana bir taktika - yo'lovchilar va xodimlarni o'zlari guvoh bo'lgan har qanday shubhali harakatlar yoki jinoyatlar haqida xabar berishga undashdir. Ko'pgina transport vositalarida odamlar har qanday hodisalar haqida osongina xabar berishlari mumkin bo'lgan maxsus ishonch telefonlari, mobil ilovalar va elektron pochta tizimlari mavjud. Yo'lovchilar o'rtasida jinoyatlar to'g'risida tezkor xabar berish muhimligi to'g'risida xabardorlikni shakllantirish zarur. Xabar tarqatuvchi dasturlar va anonim maslahatlar odamlarni qasos olishdan qo'rqmasdan ma'lumot bilan chiqishga undashda ham samarali bo'lishi mumkin. Bundan tashqari, huquq-tartibot idoralari, xavfsizlik xodimlari va jamoat tashkilotlari bilan hamkorlikni yo'lga qo'yish transport vositalaridagi jinoyatlarni fosh etish borasidagi sa'y-harakatlarni kuchaytirishi mumkin. Mahalliy politsiya bo'lumlari bilan hamkorlik qilish va jinoiy harakatlar, naqshlar va gumonlanuvchilar haqida ma'lumot almashish tezroq va samaraliroq tergovga olib kelishi mumkin. Qo'riqchilar va transport xodimlari bilan yaqindan hamkorlik qilish, shuningdek, potentsial tahdidlarni aniqlash va ular sodir bo'lishidan oldin jinoyatlarning oldini olishga yordam beradi. Transport vositalaridagi jinoyatlarni fosh etishda aholi o'rtasida olib borilayotgan targ'ibot va targ'ibot dasturlari ham muhim ahamiyatga ega. Jinoyatlarning keng tarqalgan turlari, xavfsizlik bo'yicha maslahatlar va favqulodda tartib-qoidalar haqida ma'lumot berish yo'lovchilarga hushyor bo'lishga va har qanday shubhali xatti-harakatlar haqida xabar berishga yordam beradi. Transport vositalarida varaqalar, plakatlar va broshyuralarni tarqatish kengroq auditoriyani qamrab olish va jinoyatlar haqida xabar berishning ahamiyati haqida xabardorlikni oshirishga yordam beradi. Xulosa qilib aytganda, transport vositalarida sodir etilgan jinoyatlarni fosh etish yo'lovchilar va xodimlar xavfsizligi va xavfsizligini ta'minlashda muhim ahamiyatga ega. Kuzatuv kameralari, hisobotlarni rag'batlantirish, hamkorlikni yo'lga qo'yish va jamoatchilikni ma'rifat qilish kabi taktikalardan foydalanib, biz jinoiy harakatlarni samarali ravishda fosh qilishimiz va kelajakdagi voqealarning oldini olishimiz mumkin. Barcha manfaatdor tomonlar, jumladan, transport organlari, huquqni muhofaza qilish idoralari, yo'lovchilar va xodimlar uchun jinoyatlarga qarshi birgalikda kurashish va hamma uchun xavfsizroq muhit yaratish juda muhimdir.

Bugungi tez sur'atlar bilan rivojlanayotgan dunyoda xavfsizlik korxonalar, jamoalar va jismoniy shaxslar uchun ustuvor vazifa hisoblanadi. Jinoyatchilik darajasi va xavfsizlikka tahdidlarning ortishi bilan faoliyatni kuzatish va potentsial jinoyatchilarni oldini olish uchun samarali kuzatuv tizimlarini joriy etish muhim bo'lib qoldi. Asosiy hududlarda yuqori sifatli kuzatuv kameralarini o'rnatish va qorong'u yoki tanho joylarda to'g'ri yoritishni ta'minlash xavfsizlik va xavfsizlik choralari sezilarli darajada oshirishi mumkin. Kuzatuv tizimlari sodir bo'layotgan voqealarni real vaqt rejimida suratga olish orqali jinoyatlarning oldini olish va ularni ochishda hal qiluvchi rol o'ynaydi. Avtoturargohlar, kirish joylari va umumiy foydalanish joylari kabi muhim sohalardagi faoliyatni kuzatish orqali korxonalar va jamoalar shubhali xatti-harakatlarni tezda aniqlashlari va ularga javob berishlari mumkin. Bundan tashqari, kuzatuv kameralari potentsial jinoyatchilarning kuzatilayotganini bilganlarida jinoyat sodir etish ehtimoli kamroq bo'lgan shaxslardan to'xtatuvchi vosita bo'lib xizmat qiladi. Kuzatuv kameralarini o'rnatish haqida gap ketganda, aniq video tasvirlar va ishonchli ishlashni ta'minlaydigan yuqori sifatli uskunani tanlash muhimdir. Zamonaviy kuzatuv tizimlari harakatni aniqlash, tunda ko'rish va masofadan kirish kabi ilg'or funksiyalarga ega bo'lib, foydalanuvchilarga istalgan vaqtda istalgan joydan o'z mulklarini kuzatish imkonini beradi. Ishonchli kuzatuv texnologiyasiga sarmoya kiritib, korxonalar va jamoalar umumiy xavfsizlik va xotirjamlikni yaxshilashlari mumkin. To'g'ri yoritish samarali kuzatuv tizimining yana bir muhim jihati hisoblanadi. Qorong'i yoki tanho joylar jinoiy harakatlarga ko'proq moyil bo'ladi, chunki ular bosqinchilarni himoya qiladi. Ushbu hududlarda etarli yoritishni ta'minlash orqali korxonalar va jamoalar ko'rinishni oshirishi va potentsial jinoyatchilarning oldini olishlari mumkin. Yaxshi yoritilgan joylar kuzatuv kameralariga aniq tasvirlarni olishga yordam beradi, bu esa shaxslar va hodisalarni aniqlashni osonlashtiradi. Xulosa qilib aytganda, kuzatuv tizimlari xavfsizlik choralari kuchaytirish va jinoiy faoliyatdan himoya qilishda bebaho vositadir. Asosiy hududlarda yuqori sifatli kameralar o'rnatish va to'g'ri yoritishni ta'minlash orqali korxonalar va jamoalar faoliyatni samarali kuzatib borishlari va jinoyat sodir etilishidan oldin ularning oldini olishlari mumkin. Kuzatuv texnologiyasiga sarmoya kiritish nafaqat aqlli qaror, balki jismoniy shaxslar va aktivlarning xavfsizligi va farovonligini ta'minlashga qaratilgan faol yondashuvdir.

Xavfsizlik masalalari har qachongidan ham ko'proq tarqalgan asrda jamoat transporti tizimlaridan foydalanayotgan shaxslar xavfsizligini birinchi o'ringa qo'yish zarur. Xavfsizlik xodimlarining, jumladan, qo'riqchilar, politsiya xodimlari va tranzit marshallarining mavjudligi transport vositalari ichida va atrofida xavfsiz muhitni yaratishda juda muhimdir. Bu mutaxassislar nafaqat potentsial jinoyatchilarga ko'rinadigan to'siq bo'libgina qolmay, balki yuzaga kelishi mumkin bo'lgan favqulodda vaziyatlarga zudlik bilan javob berishda muhim rol o'ynaydi. Transport vositalarida xavfsizlik choralari kuchaytirish muhimligini ta'kidlab bo'lmaydi. Har kuni millionlab odamlar jamoat transportidan foydalanadi, yo'lovchilar xavfsizligi va himoyasini ta'minlashga doimiy ehtiyoj bor. Xavfsizlik xodimlarining borligi yo'lovchilar uchun taskin beruvchi omil bo'lib, belgilangan manzilga borishda ularga xotirjamlik baxsh etadi. Bundan tashqari, ularning ko'rinishi yomon niyatli odamlarni to'xtatuvchi vosita bo'lib, ular sodir bo'lishidan oldin jinoyatlarning oldini oladi. Xavfsizlik xodimlari shubhali xatti-harakatlarni aniqlash, gavjum joylarni kuzatish va har qanday xavfsizlik tahdidlariga tezda javob berish uchun o'qitiladi. Ularning mavjudligi

xavflarni kamaytirishga va o'g'irlik, vandalizm yoki yo'lovchilar o'rtasidagi janjal kabi hodisalarning oldini olishga yordam beradi. Baxtsiz hodisalar, tibbiy favqulodda vaziyatlar yoki zo'ravonlik harakatlari kabi favqulodda vaziyatlarda xavfsizlik xodimlari vaziyatni samarali va samarali hal qilish uchun jihozlangan bo'lib, barcha ishtirok etgan shaxslarning xavfsizligini ta'minlaydi. Bundan tashqari, xavfsizlik xodimlari va huquqni muhofaza qilish organlari o'rtasidagi hamkorlik transport vositalarida xavfsizlik masalalarini boshqarishda muvofiqlashtirish va aloqani yaxshilashga olib kelishi mumkin. Birgalikda ishlash orqali ushbu mutaxassislar axborot almashishlari, xavfsizlik protokollarini amalga oshirishlari va mumkin bo'lgan tahdidlarni o'z vaqtida bartaraf etishlari mumkin. Ularning birgalikdagi sa'y-harakatlari yo'lovchilar, xodimlar va keng jamoatchilik uchun xavfsiz va xavfsiz muhitni yaratishga hissa qo'shadi. Transport organlari transport vositalari va uning atrofida xavfsizlik xodimlarini joylashtirishga ustuvor ahamiyat berishlari shart. Ularning mavjudligini ko'paytirish, tegishli tayyorgarlikni ta'minlash va zarur resurslar bilan jihozlash orqali biz umumiy xavfsizlik infratuzilmasini yaxshilashimiz va yo'lovchilar farovonligini himoya qilishimiz mumkin. Oxir oqibat, xavfsizlik xodimlariga sarmoya kiritish jamoat xavfsizligi va jamoat transporti tizimlarining uzluksiz ishlashiga sarmoyadir. Birgalikda biz hamma uchun xavfsizroq va xavfsizroq muhitni yaratishimiz mumkin.

Bugungi jadal rivojlanayotgan dunyoda transport tizimlarida yo'lovchilar va xodimlarning xavfsizligi va xavfsizligini ta'minlash muhim ahamiyatga ega. Xavfsiz muhitni saqlashning asosiy komponentlaridan biri cheklangan hududlarga ruxsatsiz kirishni cheklash uchun mustahkam kirishni nazorat qilish choralari amalga oshirishdir. Klaviaturaga kirish tizimlari va biometrik skanerlar kabi murakkab texnologiyalardan foydalangan holda transport organlari xavfsizlik protokollarini sezilarli darajada yaxshilashi va muhim infratuzilmani potentsial tahdidlardan himoya qilishi mumkin. Aeroportlar, vokzallar va avtovokzallar kabi transport markazlarini himoya qilishda kirishni nazorat qilish choralari hal qiluvchi rol o'ynaydi. Cheklangan hududlarga kimning kirishini nazorat qilish orqali rasmiylar jinoiy faoliyat, terrorizm va boshqa xavfsizlik tahdidlari bilan bog'liq xavflarni samarali boshqarishi va minimallashtirishi mumkin. Transport vositalarining nozik joylariga ruxsatsiz kirish operatsiyalarda uzilishlarga olib kelishi, yo'lovchilar xavfsizligini buzishi va katta moliyaviy yo'qotishlarga olib kelishi mumkin. Klaviaturaga kirish tizimlari transport organlariga kirishni nazorat qilish va o'z ob'ektlari ichidagi harakatni kuzatish imkonini beruvchi ilg'or texnologiyadir. Klaviaturaga kirish tizimlari maxsus kirish ruxsatnomalari bilan dasturlashtirilgan shifrlangan kartalardan foydalanadi, bu esa vakolatli shaxslarga ruxsatsiz shaxslarni cheklab, belgilangan hududlarga kirishga imkon beradi. Ushbu tizimlar kirish darajalarini boshqarish, kirish va chiqish vaqtlarini kuzatish va xavfsizlik hodisalariga tezkor javob berishning qulay va samarali usulini taklif etadi. Biometrik skanerlar transport tizimlarida xavfsizlikni kuchaytiruvchi yana bir ilg'or kirishni boshqarish texnologiyasini taqdim etadi. Biometrik skanerlar shaxslarning shaxsini tekshirish va xavfsiz hududlarga kirish imkonini berish uchun barmoq izlari, yuzni tanish yoki iris naqshlari kabi noyob jismoniy xususiyatlardan foydalanadi. Biometrik skanerlarni kirishni nazorat qilish tizimlariga integratsiyalash orqali transport organlari autentifikatsiya jarayonlarini kuchaytirishi, shaxsni o'g'irlashning oldini olishi va faqat vakolatli xodimlarning kirishiga ruxsat berilishini ta'minlashi mumkin. Bundan tashqari, kirishni nazorat qilish choralari kuzatuv tizimlari bilan birlashtirish transport vositalari uchun keng



qamrovli xavfsizlik yechimini ta'minlashi mumkin. Kirish nazorati tizimlarini videokuzatuv kameralari bilan bog'lash orqali rasmiylar real vaqt rejimida kirish nuqtalarini kuzatishi, shubhali harakatlarni aniqlashi va xavfsizlik buzilishiga proaktiv javob berishi mumkin. Ushbu integratsiyalashgan yondashuv vaziyatdan xabardorlikni oshiradi, xavfsizlikka tahdidlarni tezda aniqlash imkonini beradi va favqulodda vaziyatlarda muvofiqlashtirilgan javob berishni osonlashtiradi.

Bugungi tez sur'atlar bilan rivojlanayotgan dunyoda jamoat xavfsizligi butun dunyo bo'ylab transport tizimlari uchun tobora ortib borayotgan tashvishga aylandi. Aeroportlardan tortib vokzallargacha, avtovokzallargacha yo'lovchilar va xodimlarning xavfsizligi va xavfsizligini ta'minlash muhim ahamiyatga ega. Favqulodda vaziyatlarda tezkor va samarali aloqa potentsial tahdidlarning oldini olish va boshqarish uchun juda muhimdir. Transport tizimlarida favqulodda vaziyatlarda aloqani kuchaytirishning usullaridan biri vahima tugmalari, yordam stollari yoki favqulodda telefon liniyalari kabi turli tizimlar va protseduralarni amalga oshirishdir. Vahima tugmalari strategik ravishda transport markazlarida joylashtirilishi mumkin bo'lgan qimmatli vosita bo'lib, odamlarga bir tugmani bosish orqali favqulodda vaziyatlar haqida hokimiyatni ogohlantirish imkonini beradi. Ushbu ehtiyotkor qurilmalar xavfsizlik buzilishi yoki tibbiy favqulodda vaziyat kabi yuqori stressli vaziyatlarda darhol yordam ko'rsatishi mumkin. Vahima tugmalari, ayniqsa, voqea sodir bo'lgan joyga yaqin bo'lgan va tezda xabar berishi kerak bo'lgan xodimlar uchun foydali bo'lishi mumkin. Favqulodda vaziyatlarda aloqa qilishning yana bir samarali usuli - bu transport vositalarida yordam stollarini tashkil etishdir. Ushbu maxsus yordam stollari yo'lovchilar va xodimlar uchun jinoyatlar, shubhali harakatlar yoki boshqa favqulodda vaziyatlar haqida xabar berish uchun markaziy aloqa nuqtasi bo'lib xizmat qilishi mumkin. Ushbu yordam stollarida o'qitilgan xodimlar vaziyatni baholashlari, tegishli resurslarni jo'natishlari va favqulodda vaziyatlarga javob berish jarayoni davomida yo'lovchilarni xabardor qilishlari mumkin. Yordam stollari, shuningdek, favqulodda bo'lmagan vaziyatlarda ma'lumot va yo'l-yo'riq ko'rsatish, transport tizimida umumiy mijozlarga xizmat ko'rsatishni yaxshilash uchun qimmatli manba bo'lib xizmat qilishi mumkin. Bundan tashqari, favqulodda telefon liniyalari transport markazlari ichidagi favqulodda vaziyatlar haqida xabar berish uchun to'g'ridan-to'g'ri va an'anaviy aloqa vositasidir. Ushbu ajratilgan telefon liniyalariga yo'lovchilar va xodimlar osongina kirishlari mumkin, bu ularga baxtsiz hodisalar, tartibsizliklar yoki jinoiy harakatlar kabi hodisalar haqida xabar berish imkonini beradi. Favqulodda telefon liniyalari orqali tez va samarali aloqa rasmiylarga zudlik bilan javob berish va jamoat xavfsizligiga potentsial xavflarni kamaytirish imkonini beradi. Vahima tugmalari, yordam stollari va favqulodda telefon liniyalarining kombinatsiyasini amalga oshirish orqali transport tizimlari favqulodda aloqa imkoniyatlarini oshirishi va yo'lovchilar va xodimlar uchun umumiy xavfsizlik va xavfsizlikni yaxshilashi mumkin. Ushbu faol choralar jinoiy faoliyatning oldini olishga, favqulodda vaziyatlarga javob berish harakatlarini tezlashtirishga va transport tizimidagi barcha shaxslar uchun xavfsizroq va xavfsizroq muhitni ta'minlashga yordam beradi. Texnologiyalar rivojlanishda davom etar ekan, transport organlari potentsial tahdidlardan oldinda turish va ularning xizmatlariga tayanadiganlarning farovonligini himoya qilish uchun samarali favqulodda aloqa tizimlarini moslashtirish va joriy etishda hushyor bo'lishlari kerak.

Jamoat transporti kundalik hayotimizning ajralmas qismiga aylangan bugungi shiddatli dunyoda yo‘lovchilar va xodimlar xavfsizligi va xavfsizligini ta‘minlash muhim ahamiyat kasb etadi. Huquqbuzarliklarning oldini olish bo‘yicha ta‘limning ahamiyatini e‘tiborsiz qoldirib bo‘lmaydi, chunki u odamlarni xavfsizlikni ta‘minlash va jinoyat qurboni bo‘lish xavfini kamaytirish uchun bilim va vositalar bilan ta‘minlaydi. Huquqbuzarliklarning oldini olish bo‘yicha ta‘lim-tarbiya ishlarining muhim yo‘nalishlaridan biri ham yo‘lovchilar, ham xodimlar o‘rtasida muntazam tushuntirish ishlari olib borish, o‘quv dasturlarini o‘tkazishdan iborat. Ushbu kampaniyalar turli jinoyatlarning oldini olish choralari, jumladan, hodisalar haqida xabar berish, transport vositalarida xavfsiz bo‘lish va jinoiy harakatlar qurboni bo‘lmaslik bo‘yicha shaxslarni o‘rgatish uchun platforma bo‘lib xizmat qiladi. Huquqbuzarliklarning oldini olish bo‘yicha ta‘limning asosiy jihatlaridan biri bu hodisalar haqida qanday qilib samarali xabar berish haqida odamlarning xabardorligini oshirishdir. Yo‘lovchilar va xodimlar favqulodda vaziyatlarda yoki jinoyat guvohi bo‘lgan taqdirda kimga murojaat qilish kerakligini bilishlari juda muhimdir. Voqealarni zudlik bilan xabar qilish muhimligi to‘g‘risida xabardorlikni shakllantirish rasmiylar tomonidan tezkor choralar ko‘rishga yordam beradi va keyingi jinoiy faoliyatning oldini oladi. Bundan tashqari, transport vositalarida xavfsizlikni ta‘minlash bo‘yicha o‘quv dasturlarini taqdim etish yo‘lovchilar va xodimlarning farovonligini ta‘minlashda juda muhimdir. Bunga odamlarni ogoh bo‘lish, izolyatsiya qilingan joylardan qochish va ularning atrofidan ehtiyot bo‘lish kabi asosiy xavfsizlik choralariga o‘rgatish kiradi. Shaxslarga ushbu bilimlarga ega bo‘lish orqali ular o‘zlarini himoya qilish va jinoyat qurboni bo‘lish xavfini kamaytirish uchun faol choralar ko‘rishlari mumkin. Bundan tashqari, jamoat transportida umumiy xavfsizlik va xavfsizlikni ta‘minlashda shaxslarni jinoyat qurboni bo‘lmaslik bo‘yicha o‘rgatish muhim ahamiyatga ega. Bu shaxsiy xavfsizlik bo‘yicha maslahatlar berishni o‘z ichiga olishi mumkin, masalan, qimmatbaho narsalarni himoya qilish, cho‘ntak o‘g‘rilaridan xabardor bo‘lish va shaxsiy ma‘lumotlarni begonalar bilan baham ko‘rmaslik. Ushbu profilaktika choralari qo‘llash orqali shaxslar jinoiy harakatlar qurboni bo‘lish ehtimolini kamaytirishi mumkin. Xulosa qilib aytganda, jamoat transporti tizimida yo‘lovchilar va xodimlar xavfsizligi va xavfsizligini ta‘minlashda huquqbuzarliklarning oldini olish bo‘yicha ta‘lim muhim rol o‘ynaydi. Muntazam xabardorlik kampaniyalari va o‘quv dasturlarini o‘tkazish orqali shaxslar o‘zlarini himoya qilish, hodisalar haqida samarali xabar berish va hamma uchun xavfsizroq muhit yaratishga hissa qo‘shish uchun zarur bilim va ko‘nikmalar bilan jihozlanishi mumkin. Transport organlari va manfaatdor tomonlar jamoat transporti tizimlarining umumiy xavfsizligi va xavfsizligini oshirishda faol chora sifatida huquqbuzarliklarning oldini olish bo‘yicha ta‘limga ustuvor ahamiyat berishlari shart.

Xulosa qilib aytish mumkinki, jamoatchilik ishtiroki transport vositalarida xavfsizlikni oshirishda ijobiy o‘zgarishlar uchun katalizator bo‘lib xizmat qiladi. Jamiyat va manfaatdor tomonlarning jamoaviy sa‘y-harakatlari va resurslaridan foydalanish orqali biz hamma uchun tegishlilik, ishonch va farovonlik hissini uyg‘otadigan qo‘llab-quvvatlovchi va xavfsiz muhitni yaratishimiz mumkin. Keling, transport vositalarimiz va ular xizmat qiladigan jamoalar uchun xavfsiz kelajak qurish uchun qo‘l qovushtirib, birgalikda harakat qilaylik.

---

**FOYDALANILGAN ADABIYOTLAR:**

1. Ibragimjanovich, T. I., & Kurbanbay o'g'li, X. J. (2023). O 'RTA TA'LIM O 'QUV YURLARIDA VA MUDOFAA-SPORT SOG 'LOMLASHTIRISH OROMGOHLARIDA OMMAVIY-MUDOFAA ISHLARINI TASHKILLASH VA O 'TKAZISH USLUBIYOTI. World of Science, 6(5), 631-636..

2. Ibragimjanovich, T. I., & Kurbanbay o'g'li, X. J. (2023). HARBIY-VATANPARVARLIK TARBIYASI VA OMMAVIY-MUDOFAA ISHLARINI TASHKILLASH VA O 'TKAZISHDA HARBIY TA'LIM RAHBARINING VAZIFALARI. Новости образования: исследование в XXI веке, 1(10), 1202-1206.

3. Ibragimjanovich, T. I., Komiljon o'g'li, O. D., & Raxmatjon o'g'li, X. D. (2023). YOSHLARNI VATANPARVARLIK RUHIDA TARBIYALASHDA TARIXIY, MA'NAVIY VA MADANIY MEROSIMIZNING O 'RNI VA ROLI. Scientific Impulse, 1(9), 1425-1427.

4. Ibragimjanovich, T. I., Komiljon o'g'li, O. D., & Raxmatjon o'g'li, X. D. (2023). YOSHLARNI VATANPARVARLIK RUHIDA TARBIYALASHDA TARIXIY, MA'NAVIY VA MADANIY MEROSIMIZNING O 'RNI VA ROLI. Scientific Impulse, 1(9), 1425-1427.

5. Ibragimjanovich, T. I., & Kurbanbay o'g'li, X. J. (2023). YOSHLARGA HARBIY-VATANPARVARLIK TARBIYASINI SINGDIRISH. JOURNAL OF INNOVATIONS IN SCIENTIFIC AND EDUCATIONAL RESEARCH, 6(4), 1209-1213.

6. Hamrayeva, O. F., & Yo'ldasheva, F. R. (2023). OLIY TA'LIM MUASSASASIDA EKOLOGIK TARBIYANI RIVOJLANTIRISH. YANGI O 'ZBEKISTON, YANGI TADQIQOTLAR JURNALI, 1(1), 37-40.

7. Hamrayeva, O. F., & Boltaboyev, N. (2023). TA'LIM JARAYONLARIDA O'QUVCHILARDA KOMUNIKATIV KOMPITENTLIKNI TAKOMILLASHTIRISH. YANGI O 'ZBEKISTON, YANGI TADQIQOTLAR JURNALI, 1(1), 41-45.

8. Juraali o'g'li, F. N. (2023). ABDURAHMON JOMINING TALIMIY AXLOQIY QARASHLARI. YANGI O 'ZBEKISTON, YANGI TADQIQOTLAR JURNALI, 1(1), 48-53.

9. Mamurzoda, K. X. (2024). TARBIYA JARAYONINING MOHIYATI VA MAZMUNI TARBIYA QONUNIYATLARI VA TAMOYILLARI. JAMOA TARBIYA OBYEKTI VA SUBYEKTI SIFATIDA. Ta'lim innovatsiyasi va integratsiyasi, 17(4), 171-175.

10. Ibrohimovna, T. N., & Uktamovich, G. I. (2023). THE COLLOQUIAL SPEECH IN ENGLISH LINGUISTICS. YANGI O 'ZBEKISTON, YANGI TADQIQOTLAR JURNALI, 1(1), 76-78.

11. Абдурахмонов, А. Т. (2023). БАТАННИ СЕВМОҚ ИЙМОНДАНДИР!. YANGI O 'ZBEKISTON, YANGI TADQIQOTLAR JURNALI, 1(1), 79-84.

12. Lazizbek G'ayratjon o'g, O. (2023). PROFILAKTIKA INSPEKTORINING FUQAROLIK JAMIYATI INSTITUTLARI BILAN HAMKORLIGINING O 'ZIGA XOS XUSUSIYATLARI. YANGI O 'ZBEKISTON, YANGI TADQIQOTLAR JURNALI, 1(1), 85-90.

**AXBOROT TEXNOLOGIYALARI SOHASIDAGI JINOYATLARNING  
BUGUNGI KUNDAGI HOLATI****Bobomurodov Rafael Isroil o‘g‘li***Ichki ishlar vazirligi Tezkor qidiruv faoliyati yo‘nalishi  
304-guruh kursanti*

**Annotatsiya:** *Maqolada dunyoda hozirgi kunda tez rivojlanib borayotgan axborot texnologiyalari sohasidagi jinoyatchilik sodir etilish turlari va jamiyatni axborot texnologiyalaridan jinoiy maqsadlarda foydalanishdan samarali himoya qilish muammolari haqida so‘z boradi.*

**Kalit so‘zlar:** *Axborot texnologiyalari, axborot, kiberjinoyatchilik, kiberhujum, axborot tashuvchi qurilmalar, komputer, axborot makoni*

**KIRISH:** Hozirgi rivojlangan XXI-asrda hayotimizni zamonaviy axborot texnologiyalarisiz tasavvur qilishimiz qiyin shu jumladan yashash tarzimizni osonlashtirgan, foydali taraflari ko‘p bo‘lgan bilan albatta foydasiz taraflari ham bor. Dunyoda, aniqrog‘i, insoniyat hayoti faoliyati davomida axborot texnologiyalari sohasi keng tarqalganligi bilan bir qatorda, tez sur‘atlarda rivojlanmoqda. Bu esa, o‘z navbatida, jamiyatni axborot texnologiyalaridan jinoiy maqsadlarda foydalanishdan samarali himoya qilish muammosini keltirib chiqarmoqda.

Globalashuv va raqamlashtirish dunyo hamjamiyati iqtisodiyoti va ilm-fani uchun rivojlantiruvchi vosita bo‘libgina qolmay, balki jinoyatlarni, jumladan, kibermakondagi jinoyatlarni, sodir etish bo‘yicha zamonaviy mexanizmlarnirivojlantirish uchun imkoniyat yaratadi.

Yevropol ekspertlarining tadqiqoti natijalari shuni ko‘rsatadiki, raqamli makonda jinoyatlar ko‘lami tobora oshib, kibertahdidlar ro‘yxatitobora kengayib bormoqda. Xususan, hozirgi paytda, huquqbuzarlar kompyuter texnologiyalari yordamida konkret jinoyatlarni (fishing, spam tarqatish, kompyuter ma‘lumotlariga noqonuniy (ruxsatsiz) kirish, kompyuter sabotajiva boshqalar) ham kibernetik bo‘lmagan boshqa og‘ir jinoyatlarni (noqonuniydaromadlarni legallashtirish, giyohvand moddalar savdosi, odam savdosi qurollar savdosi va boshqalar) ham sodir etishlari mumkin.

Axborot texnologiyalari yordamida bank faoliyati, iqtisodiyot, havo kemalarini boshqarish amalga oshirilmoqda, katta hajmli ma‘lumotlarni yaratish, to‘plash, saqlash, qayta ishlash va uzatish bilan bog‘liq komputer sohasida ishlatilmaydigan biror-bir faoliyat turi qolmadi. Axborot texnologiyalari nafaqat ma‘lumot, u yoki bu hodisa to‘g‘risida bilim olish, balki butun jamiyatni boshqarishning asosiy vositalaridan biriga aylanib bormoqda.

Hozirgi kunda “axborot makoni” degan tushuncha vujudga kelgan va bu makonda asosiy o‘rinni kompyuter tizimlari egallaydi. Chunki ular yordamida turli manbalardagi ma‘lumotlarni integratsiyalash va qayta ishlash imkoni mavjud. Axborot texnologiyalarining rivojlanishi bilan bu sohada jinoyatchilikning yangi turlari vujudga kelishi ham tabiiy hol.

Axborot texnologiyalari rivojining hozirgi bosqichida, axborot texnologiyalari kun sayin hayotimizning barcha jabhalarini qamrab olayotgan bir sharoitda mazkur sohani

tartibga soluvchi ijtimoiy munosabatlarni muhofaza qilish dolzarb masala bo‘lib qolmoqda. Chunki, axborot texnologiyalari tizimi rivojlangani sayin huquqbuzarliklarning ham yangi turlari kirib kelmoqda.

**MUHOKAMA:** Axborot texnologiyalarining jadal rivojlanishi va Internetdan keng foydalanish kundalik faoliyatning barcha sohalarida, ishlab chiqarish jarayonida, savdo, ta'lim, ko‘ngilochar xizmatlar sohasida va hatto zamonaviy odamning fikrlash tarzida inqilobiy o‘zgarishlarga olib keldi. Hayotimiz sifatini yaxshilaydigan ushbu o‘zgarishlar bilan bir qatorda, jinoyatchilikning yangi shakllari rivojlanishiga yordam beradigan shart-sharoitlar paydo bo‘ldi. Jinoyatning ushbu yangi shakllari odatda “Axborot texnologiyalari jinoyatlari” deb nomlanadi.

Avtomatlashtirilgan axborot tizimlari va axborotni boshqarish va qayta ishlash texnologiyalarining joriy etilishi, komp'yuter dasturlari yordamida amalga oshiriladigan xatti-harakatlarga qonuniy kuch berib, ushbu jarayonlardan jinoiy harakatlarni amalga oshirishda foydalanish uchun zarur shart-sharoitlarni yaratdi va shuning uchun ularni himoya qilishni, shu jumladan, jinoiy huquq usullaridan foydalanishni kuchaytirish zaruriyatini tug‘dirdi.

Axborot texnologiyalari sohasidagi jinoyatlarga internet orqali zararli viruslarning tarqalishi, parollarni buzish, bank kartalari raqamlari va boshqa bank ma'lumotlarini o‘g‘rilash, fishing, noqonuniy ma'lumotlarni tarqatish (tuhmat, pornografik materiallar, etnik va diniy adovatni qo‘zg‘atadigan materiallar va boshqalar), Shuningdek, turli xil tizimlarning ishlashiga komp'yuter tarmoqlari orqali zararli oqibatga olib keladigan darajada aralashish kiradi.

Axborot texnologiyalari sohasidagi jinoyatlar zararli viruslarni tarqatish, parollarni buzish, kredit karta raqamlarini o‘g‘irlash va noqonuniy ma'lumotlarni tarqatish (tuhmat, pornografik materiallar, millatlararo va mazhablararo adovatni qo‘zg‘atadigan materiallar va boshqalar) Internet tarmog‘iga kiradi. .

Bundan tashqari, firibgarlik Internetdan foydalangan holda sodir etilgan eng xavfli va keng tarqalgan jinoyatlardan biridir. Shunday qilib, Qimmatli qog‘ozlar bozori bo‘yicha Federal komissiyasining 2000 yil 20 yanvardagi IB-02/229-sonli xatida Internetdan foydalangan holda xorijiy fond bozorlariga mablag ‘qo‘yish har xil firibgarlik sxemalarida ishtirok etish xavfini tug‘diradi. .

Firibgarlikning yana bir misoli - bu onlayn-kim oshdi savdosi, sotuvchilar kim oshdi savdosi predmeti narxini ko‘tarish bo‘yicha takliflar berishadi.

Xorijiy mamlakatlarda, xususan, Qo‘shma Shtatlarda domen nomlarini sotish bilan bog‘liq firibgarliklar keng tarqaldi: ommaviy elektron pochta xabarlarini yuboriladi, ular, masalan, noma'lum shaxslarning manzilga o‘xshash domen nomlarini ro‘yxatdan o‘tkazishga urinishlari haqida xabar beradi. manzil egalariga tegishli bo‘lgan veb-saytlarning va veb-sayt egalarining domen nomini ro‘yxatdan o‘tishga, ushbu shaxslardan ustun bo‘lishiga taklif qilinadi. Shunday qilib, 2001 yil 11 sentyabrdagi teraktlardan ko‘p o‘tmay, AQSh Federal savdo komissiyasi mavjud bo‘lmagan "AQSh" zonasida domen nomlarini ommaviy sotish faktini qayd etdi.

Rossiya Federatsiyasining amaldagi jinoiy qonunchiligiga muvofiq kompyuter axborot sohasidagi jinoyatlar deganda, axborot jarayonlari sohasida sodir etilgan va axborot

xavfsizligini buzuvchi harakatlar tushuniladi, ularning predmeti axborot-kompyuter vositalari hisoblanadi.

Ushbu tajovuzlar guruhi jinoyat qonunchiligining alohida qismining muassasi bo'lib, ularni sodir etish uchun javobgarlik Rossiya Federatsiyasi Jinoyat kodeksining 28-moddasi. Birinchi marta 1996-yilda Rossiya Federatsiyasining Jinoyat kodeksi mustaqil muassasa sifatida ajratib ko'rsatildi. va "Jamoat xavfsizligi va jamoat tartibiga qarshi jinoyatlar" subinstitutiga tegishli. Ko'rib chiqilayotgan jinoyatlarning o'ziga xos ob'ekti kompyuterlardan foydalangan holda axborot va axborotni qayta ishlash tizimlarining xavfsizligi bilan bog'liq jamoatchilik bilan aloqalardir.

Axborot texnologiya sohasidagi jinoyatlarga qarshi kurashdagi MDH mamlakatlari huquqni muhofaza qilish organlarining tajribasi shuni ko'rsatmoqdaki, mazkur jinoyatlar osonlik bilan amalga oshirilayotgan bo'lsa-da, ularni ochish (fosh etish) nihoyatda murakkabdir. Shuningdek, mazkur jinoyatlarni tergov qilish (JK Maxsus qismi XXI bob normalariga O'zbekiston Respublikasi Oliy sudi Plenumini tomonidan rasmiy sharhlar amalga oshirilmaganligi sababli) ham murakkablashmoqda. Ushbu turdagi jinoyatlarga qarshi kurash bo'yicha xorijlik hamkasblarning tajribasini tahlil etish foydadan holi bo'lmaydi. Bularning barchasi kiberjinoyatchilikka qarshi kurash va oldini olishda samaradorlikka erishishga xizmat qiladi.

#### TAHLIL VA NATIJALAR:

Ma'lumotlarga qaraganda, kiberjinoyatchilik bir yilda dunyo iqtisodiyotiga o'rtacha 26 milliard dollar miqdorida zarar yetkazmoqda. Bugun internetdan foydalanuvchilar soni 3,5 milliarddan oshgan. Shuningdek, 20 milliardga yaqin qurilmalar internetga ulangan holda ishlaymoqda. Bu esa kiberhujumlarning qanchalik jiddiyligini ko'rsatadi.

Kiberhujumning keng tarqalgan ko'rinishlaridan biri bu firibgarlik yo'li bilan plastik kartochkalardan pul o'marish, kimlarnidir qaqshatib, osongina mo'may daromadga ega bo'lish hisoblanadi. Yaqinda Buyuk Britaniyaning tadqiqot kompaniyasi tomonidan kiberxavfsizlik darajasi nisbatan yuqori bo'lgan 60 ta davlat reytingi e'lon qilindi. Yaponiya yetakchi bo'lgan ushbu ro'yxatda O'zbekiston 56-o'rinni egallagan. Bu borada yurtimizda birgina o'tgan 2021 yilda 2700 dan ortiq, joriy yilda 300 dan ortiq murojaatlar bo'lgan, kiberjinoyatchilikka qarshi muayyan choralar ko'rilmogda.

Axborot-kommunikatsiya texnologiyalarining rivojlanishi odamlar salomatligi va hayotiga bo'lgan tahdidlarning yangi turlarini, shu jumladan jabrlanuvchilarga psixologik ta'sirning yangi usullarini paydo bo'lishiga olib keldi.

Internet yordamida, jinoyatchilar qurbonlarning ruhiyatiga ta'sir qilib, ularni o'z joniga qasd qilishga undaydi. Bunday holatlarga moyilligi eng yuqori bo'lgan qurbonlar toifasi — bu bolalar va o'smirlardir.

Yuqoridagilardan kelib chiqib axborot texnologiyalari sohasidagi jinoyatlarning xavfi shundaki, mudofaa, ishlab chiqarish, iqtisodiy, bank va boshqa maqsadlardagi murakkab kompyuter tizimlarining boshqaruv sensorlari bilan bog'liq harakatlar uchun muhim bo'lgan ma'lumotlarning yo'q qilinishi, bloklanishi, modifikatsiyasi odamlarning o'limiga va ularning sog'lig'iga zarar yetkazishi, mulkni yo'q qilishi, kata miqyosda iqtisodiy zarar yetkazishi mumkin.

**XULOSA:** Xulosa o'rnida XXI asrda texnologiyalarning tezkor rivojlanishi oqibatida jinoyatlarning ham yangi ko'rinishlari paydo bo'lmoqda. Bugungi kunda ildamlik bilan

rivojlanayotgan jinoyat turi bo‘lgan kiberjinoyatlar butun dunyo bo‘ylab tarqalayotgan transmilliy tahdidga aylandi.

Mazkur jinoyat turi to‘siq va chegaralarni bilmaydi. Yoshi, kelib chiqishi, yashash joyidan qat’i nazar, har kim kiberjinoyatlar qurboni bo‘lishi mumkin. Onlayn-jinoyatlarning transmilliyligi, miqyosi hamda eksterritorial raqamli dalillarning mavjudligi kiberjinoyatlarni tergov qilishda mutaxassislardan maxsus bilimlarni talab qiladi.

Internet foydalanuvchilari uchun ularga nisbatan sodir etilishi mumkin bo‘lgan noqonuniy huquqbuzarliklarni oldini-olish bo'yicha ba'zi tavsiyalarni berish mumkin: Internetga kirish, zararli faoliyatga qarshi kurashish uchun mo'ljallangan maxsus dasturiy ta'minotga ega qurilmalardan foydalaning, ularni o'z vaqtida yangilab turing;

- himoyalanganlik darajasi bugungi kun talabiga javob beradigan operatsion sistemalarni o'rnatish va uning xavsizlik sozlamalrini doimo kuzatib boring.

- siz kirmoqchi bo'lgan veb saytlarning havolalarini diqqat bilan ko'rib chiqib uning aynan shu ekanligiga ishonch hosil qiling, internetdan foydalanganingizda reklama tarzida kelgan har xil havolalardan foydalanmang;

- shaxsiy ma'lumotlaringizni faqat xavfsiz protokollardan foydalanadigan veb-saytlarga kiriting; har xil norasmiy veb saytlarga va ilovalarga shaxsiy ma'lumotlaringizni bermang;

#### FOYDALANILGAN ADABIYOTLAR:

1. Salayev N.S., Ro`ziyev R.N Kiberjinoyatchilikka qarshi kurashishga oid milliy va xalqaro standartlar. Monografiya .

2. Anorboyev A.U Kiberjinoyatchilik, unga qarshi kurashish muammolari va kiberxavfsizlikni ta`minlash istiqbollari. Monografiya – T.: Milliy gvardiya instituti, 2020. – 324 b.

3. «Axborot erkinligi prinsiplari va kafolatlari to'g'risida»gi 2002 yil 12 dekabrda N 439-II sonli O'zbekiston Respublikasining qonuni.

4. «Axborotlashtirish to'g'risida»gi 2003 yil 11 dekabrda N 560-II sonli O'zbekiston Respublikasining qonuni.

5. Харкевича М.В. — М.: «Аспект Пресс», 2013.

6. Ibragimjanovich, T. I., & Kurbanbay o'g'li, X. J. (2023). HARBIY-SPORT MUSOBAQALARINI TASHKILLASH VA O 'TKAZISH. PEDAGOG, 6(5), 780-781.

7. Ibragimovich, T. I. (2024). IMPROVING OF PEDAGOGICAL SKILLS OF STUDENTS OF PEDAGOGY AND PSYCHOLOGY DURING CONTINUOUS PEDAGOGICAL PRACTICE. JOURNAL OF INTERNATIONAL SCIENTIFIC RESEARCH, 1(2), 92-94.

8. Damirovich, M. R., Ibragimovich, T. I., & Sattarovich, A. U. (2022). The Role Of Spiritual And Educational Events In Promoting The Ideas Of Religious Tolerance And International Health. Brazilian Journal of Implantology and Health Sciences, 4(5), 42-47.

9. DAMIROVICH, M. R., IBRAGIMJANOVICH, T. I., & UGLI, K. N. K. (2021). The role of family, community and education in the development of patriotic spirit in youth. JournalNX, 7(1), 311-314..

---

10. Ibragimovich, T. I. (2024). PEDAGOGICAL PROCESSES AND IMPORTANT ASPECTS OF ITS CREATION. JOURNAL OF INTERNATIONAL SCIENTIFIC RESEARCH, 1(1), 56-62.

11. Ibragimjanovich, T. I., & Kurbanbay o'g'li, X. J. (2023). HARBIY-SPORT MUSOBAQALARINI TASHKILLASH VA O‘TKAZISH. PEDAGOG, 6(5), 780-781.

12. Ibragimovich, T. I. (2024). IMPROVING OF PEDAGOGICAL SKILLS OF STUDENTS OF PEDAGOGY AND PSYCHOLOGY DURING CONTINUOUS PEDAGOGICAL PRACTICE. JOURNAL OF INTERNATIONAL SCIENTIFIC RESEARCH, 1(2), 92-94.

13. Sirojiddinova, S. Z. (2023). USING INTERNET RESOURCES IN PERFORMING LABORATORY EXERCISES IN ATOMIC PHYSICS. YANGI O‘ZBEKISTON, YANGI TADQIQOTLAR JURNALI, 1(1), 91-94.

14. Mamirovich, B. A., & Kamoliddinovich, N. M. (2023). JANUARY 14 IS THE DAY OF DEFENDERS OF THE FATHERLAND. YANGI O‘ZBEKISTON, YANGI TADQIQOTLAR JURNALI, 1(1), 98-104.

15. Halilovich, M. S. (2023). O‘ZBEKISTON RESPUBLIKASI QUROLI KUCHLARINING YARATILISH SABABLARI. YANGI O‘ZBEKISTON, YANGI TADQIQOTLAR JURNALI, 1(1), 105-108.

16. Ortiqovich, U. A., & Abduraupovich, P. B. (2023). QUROLI KUCHLAR YARATILISHINING QONUNYIY NEGIZLARI. YANGI O‘ZBEKISTON, YANGI TADQIQOTLAR JURNALI, 1(1), 109-112.



**ИЧКИ ИШЛАР ОРГАНЛАРИНИНГ ТАШКИЛИЙ ВА ТАҲЛИЛИЙ  
ФАОЛИЯТИДАГИ АСОСИЙ ПРИНЦИПЛАРНИ ҚЎЛЛАШДА ХОРИЖИЙ ВА  
МАҲАЛЛИЙ ТАЖРИБА****Xoldorov Asadbek Juraboy o‘g‘li***Ichki ishlar vazirligi akademiyasi kursanti*

**Аннотация:** Ушбу битирув малакавий ишида тадқиқот мавзусининг долзарблиги, ички ишлар органлари фаолиятини ташкил этиши чора-тадбирлари ва уни қўллаш асослари бўйича тушунчалар ички ишлар органлари фаолиятини ташкил этиши чора-тадбирларининг бугунги кундаги ҳолати ва амалга оширишининг ўзига хос хусусиятлари. Бундан ташқари ички ишлар органлари фаолиятини ташкил этиши чора-тадбирларини амалга ошириш фаолиятини ташкил этиши доирасидаги нормаларнинг амалиёт таҳлили ҳамда ушбу фаолият доирасида юритиладиган процессуал ҳужжатлар, ушбу фаолиятдаги муаммо ва камчиликлар, шунингдек, айрим турдаги мавжуд муаммо ва камчиликларни бартараф этиш бўйича бир қатор таклифлар. Ички ишлар органлари фаолиятини ташкил этиши чора-тадбирларини амалга ошириш фаолиятини ташкил этиши бўйича бошқа хорижий давлатларнинг илгор хорижий тажрибаси ҳамда миллий қонунчилигимиздан фарқли ва ўхшаш томонлари, шунингдек, юқорида келтириб ўтилган жиҳатлари фойдаланган ҳолда ушбу фаолиятни такомиллаштириш йўналишлари ёритиб ўтилган.

**Калит сўзлар:** статистика, анализ, синтез, таҳлил, тадқиқод, амалий статистика, статистик усуллар, кўрсаткичларни таҳлил қилиш.

**Аннотация:** В данной дипломной работе раскрывается актуальность темы исследования, мероприятия по организации деятельности органов внутренних дел и принципы его применения, современное состояние мероприятий по организации деятельности органов внутренних дел и особенности их реализации. Кроме того, оперативный анализ норм в рамках организации деятельности органов внутренних дел, а также процессуальных документов, проводимых в рамках этой деятельности, проблемы в этой деятельности и недостатки, а также некоторые существующие проблемы и ряд предложений по устранению недостатков. Рассмотрен передовой зарубежный опыт других стран по реализации мероприятий по организации деятельности органов внутренних дел и различные и схожие аспекты нашего национального законодательства, а также направления совершенствования этой деятельности с использованием указанных аспектов, выделено.

**Ключевые слова:** статистика, анализ, синтез, анализ, исследования, прикладная статистика, статистические методы, анализ показателей.

Янги Ўзбекистон бугунги кунда ўз ривожланишининг энг чўққисига кўтарилаётганини таъкидлаб ўтиш лозим. Республикасининг ҳар бир нуқтаси ва ҳар бир соҳасида ўзгаришлар ва ривожланишлар жадаллашмоқда. Бу борада давлатимиз

рахбарининг ташаббусларини эътироф этмасликнинг иложи бўлмаса керак. Мустақилликка эришгач олиб борилган сиёсатдан тортиб ҳозирга қадар айнан мана шу ислохотларнинг эътибор марказида қонун устуворлиги ва суд-ҳуқуқ тизимини ривожлантириш мақсади ётганлиги мақтовга сазовордир. Ушбу ислохотлар айти мавзудаги турли тадқиқотларни талаб этиши аниқ. Шу нуқтаи назардан юқоридаги мавзу ҳам ривожланиб бораётган Янги Ўзбекистон ўзгаришларга бир ижобий таъсир бўлиши учун танлаб олинди. Ички ишлар органлари бошқарувини ахборот билан таъминлаш уни таъминлашдаги такомиллаштириш йўллари орқали амалга оширилади. Умумназарий ва амалий тадқиқотлар натижаларининг кўрсатишича, ахборот билан таъминлашни мақбул даражада ташкил этишнинг асосий шarti уни ички ишлар органлари бажарадиган функция ва вазифаларнинг хусусиятига, уларнинг норматив мустақамланган ваколатларига ва бунда улар қўллайдиган бошқарувнинг аниқ усулларига қатъий мувофиқ равишда йўлга қўйишдан иборат<sup>14</sup>. Ушбу принципларга риоя этмаслик кераксиз ахборотнинг тўпланишига, айти пайтда ҳақиқатан ҳам фойдали ахборотнинг бўлмаслигига, шунингдек унинг тартибсиз ҳаракатда бўлишига олиб келади. Шу боис ички ишлар органларида бошқарувни ахборот билан таъминлашнинг биринчи ва асосий шarti органнинг ахборот фондини ҳамда ахборотнинг ҳаракатланиш тартибини ҳар бир бўлинма ёки хизматнинг зиммасига юклатилган вазифаларнинг хусусияти ва ҳажмига қатъий мос тарзда тузишдир. Мазкур вазифалар уларнинг бошқарувнинг иерархик тузилишидаги ўрнига, органнинг тузилишига ҳамда улар фаолиятини баҳолашнинг тегишли мезонларига мувофиқ келиши керак.

Айти пайтда, статистик маълумотлар жиноятларни очиш ва тергов қилишнинг ёмонлашганидан далолат беради. Ички ишлар органлари терговчилари томонидан жиноят содир этишга алоқадор шахсларни аниқлаш бўйича олиб борилаётган ишларда салбий динамика қайд этилган<sup>15</sup>. Бошқа омиллар қаторида, бу бошқарув жараёнларини ташкил этишдаги нотўғри ҳисоб-китоблар, дастлабки тергов аппаратлари фаолиятини ахборот-таҳлилий таъминлаш даражаси ва сифати билан боғлиқ бўлиб, улар ортиб бораётган талаблардан орқада қолмоқда ва ҳар доим ҳам тубдан янги чақириқ ва таҳдидларга мос келмайди. жамоат хавфсизлигини таъминлаш соҳасида.

Жиноятларнинг олдини олиш ва олдини олиш бўйича самарали чора-тадбирларни ишлаб чиқиш ва тасдиқлаш ички давлат сиёсатининг асосий вазифалари ва устувор йўналишларидан бири, шунингдек, Россия Федерацияси Ички ишлар вазирлигининг устувор йўналишларидан биридир. Ички ишлар соҳасида қарор қабул қилиш жараёнининг тўғрилиги ва натижаси кўп жиҳатдан ахборот таъминоти сифатига боғлиқ. Бошқарув соҳасида самарали ахборот-таҳлилий таъминот муайян бошқарув

<sup>14</sup> Распоряжение Правительства Российской Федерации от 22 октября 2021 г. № 2998-р «Об утверждении стратегического направления в области цифровой трансформации государственного управления» // СПС «КонсультантПлюс».

<sup>15</sup> <https://doi.org/10.24412/2687-0185-2022-3-24-28> NIION: 2007-0083-3/22-118 MOSURED: 77/27-005-2022-03-317 “Основные направления развития информационно-аналитического обеспечения административной деятельности органов внутренних дел” Ирина Викторовна Потапенкова<sup>1</sup>, Елена Николаевна Ярмонова<sup>2</sup> 1, 2 Московский университет МВД России имени В.Я. Кикотя, Москва, Россия

қарорлари натижаларини (тезкор қидирув, ҳимоя, тергов, ҳужжатлаштириш ва текшириш фаолияти ва бошқалар) тўғри башорат қилиш ёки уларни ўз вақтида тузатиш қобилиятига ёрдам беради. Шу билан бирга, Россия Федерациясининг ички ишлар органлари (бундан буён матнда РФ ИИБ деб юритилади) каби ижтимоий ташкилий-техник тизимнинг жинойтчиликка қарши курашда, шахсий хавфсизликни таъминлашда, хавфсизликни таъминлашда, хавфсизликни таъминлашда ишлаш самарадорлигини ошириш. жамоат тартибини ва мулкнинг барча шаклларини муҳофаза қилишни таъминлаш, ички ишлар органлари ходимларининг касбий, хизмат ва жисмоний тайёргарлигининг яхши йўлга қўйилган, доимий равишда мавжуд ва жадал ривожланиб бораётган тизими.

Юқоридаги йўналишларни батафсил таҳлил қилиш учун концептуал аппаратни тушуниш ва уларнинг моҳиятини аниқлашга ҳаракат қилиш лозим.

Бошқарув соҳасида самарали ахборот-таҳлилий таъминот муайян бошқарув қарорлари натижаларини (тезкор қидирув, ҳимоя, тергов, ҳужжатлаштириш ва текшириш фаолияти ва бошқалар) тўғри башорат қилиш ёки уларни ўз вақтида тузатиш қобилиятига ёрдам беради<sup>16</sup>. Шу билан бирга, Россия Федерациясининг ички ишлар органлари каби ижтимоий ташкилий-техник тизимнинг жинойтчиликка қарши курашда, шахсий хавфсизликни таъминлашда, хавфсизликни таъминлашда, хавфсизликни таъминлашда ишлаш самарадорлигини ошириш. жамоат тартибини ва мулкнинг барча шаклларини муҳофаза қилишни таъминлаш, ички ишлар органлари ходимларининг касбий, хизмат ва жисмоний тайёргарлигининг яхши йўлга қўйилган, доимий равишда мавжуд ва жадал ривожланиб бораётган тизим<sup>17</sup>. Ахборот-таҳлил ишлари ички ишлар органлари тизимининг барча бўғинларига кириб боради, унинг барча даражаларида, барча хизмат ва бўлинмалар томонидан амалга оширилади.

### Фойдаланилган адабиётлар:

1. Сарабеков Х.Д. Ички ишлар органларида режалаштириш фаолиятини ташкил этиш: Ўқув-амалий қўлланма / ўзбекистон Республикаси ИИБ Академияси бошлиғи, генерал-лейтенант Б.А. Матлюбов умумий таҳрири остида. – Т.: ўзбекистон Республикаси ИИБ Академияси, 2019. – 211 б.
2. Каримов И.А. Юксак маънавият – енгилмас куч. –Т., 2008.– 176 б.
3. Каримов И.А. Ўзбекистон Мустақилликка эришиш остонасида. – Т., 2011. – 440 б.
4. Каримов И.А. Она юртимиз бахту иқболи ва буёқ келажаги йўлида хизмат қилиш – энг олий саодатдир. – Т., 2015. – 304 б.

<sup>16</sup> Глушченко А. Н. Ички ишлар органларида ахборот-таҳлилий таъминотнинг моҳияти ва мазмуни тўғрисида. // Ёш олим. - 2021. - Но 34 (272). - 151-152-бетлар.

<sup>17</sup> Килин А.Р., Колобова D.V., Чистякова О.V. Россия Федерациясининг таъсис субъектларининг давлат органларида ахборот-таҳлил фаолияти: дарслик. нафақа; Россия Таълим ва фан вазирлиги. Федерация, Урал. федерал унив. - Екатеринбург: Урал нашриёти. Университет, 2014. - 154 б

5. Мирзиёев Ш.М. Танқидий таҳлил, қаттиқ тартиб-интизом ва шахсий жавобгарлик – ҳар бир раҳбар фаолиятининг кундалик қондаси бўлиши керак / Ш.М.Мирзаев; – Тошкент: «Ўзбекистон» НМИУ, 2017. 104-б.
6. Мирзиёев Ш.М. Буюк келажакимизни мард ва олийжаноб халқимиз билан бирга қураимиз. – Тошкент: «Ўзбекистон» НМИУ, 2017. 485-б.
7. Мирзиёев Ш.М. Янги Ўзбекистон стратегияси. – Тошкент: «O‘zbekiston» нашриёти, 2021. - 464 б.
8. Ўзбекистон Республикасининг Конституцияси. – Т., 2017. – 72 б .
9. Ўзбекистон Республикасининг «Давлат ҳокимияти ва бошқаруви органлари фаолиятининг очиқлиги тўғрисида»ги 2014 йил 5 майдаги қонуни. // Ўзбекистон Республикаси қонун ҳужжатлари тўплами. – 2014. – № 19 (623). – 209-м.
10. Ўзбекистон Республикасининг «Парламент назорати тўғрисида»ги 2016 йил 11 вапрель қонуни // Ўзбекистон Республикаси қонун ҳужжатлари тўплами. – 2016.
11. Ўзбекистон Республикасининг “Ёшларга оид давлат сиёсати тўғрисида”ги 2016 йил 14 сентябрь қонуни. // Ўзбекистон Республикаси қонун ҳужжатлари тўплами. – 2016. ЎРҚ-406-сон
12. Ўзбекистон Республикасининг «Ички ишлар органлари тўғрисида»ги 2016 йил 16 сентябрь қонуни // Ўзбекистон Республикаси қонун ҳужжатлари тўплами. – Т., 2016. – № 38. – 438-м.
13. Ўзбекистон Республикасининг “Жисмоний ва юридик шахсларнинг мувожаатлари тўғрисида”ги 2017 йил 11 сентябрдаги Қонуни.
14. Ўзбекистон Республикасининг «Коррупцияга қарши курашиш тўғрисида»ги 2017 йил 3 январдаги қонуни // Ўзбекистон Республикаси қонун ҳужжатлари тўплами.
15. Ўзбекистон Республикасининг “Жамоатчилик назорати тўғрисида”ги 2018 йил 2 февраль қонуни. // Ўзбекистон Республикаси қонун ҳужжатлари тўплами. – 2018. ЎРҚ.
16. Ўзбекистон Республикаси Президентининг 2018 йил 19 июлдаги «Тошкент шаҳрида жамоат тартибини таъминлаш, ҳуқуқбузарликлар профилактикаси ва жиноятчиликка қарши курашиш самарадорлигини ошириш бўйича қўшимча чора-тадбирлар тўғрисида»ги ПҚ-3786-сон қарори.
17. Ўзбекистон Республикаси Президентининг 2018 йил 23 августдаги «Ички ишлар органлари бошқарув, назорат ва шахсий таркиб билан ишлашнинг самарали тизимини жорий этиш бўйича чора-тадбирлар тўғрисида»ги ПҚ-3919-сон Қарори.
18. Ўзбекистон Республикаси Президентининг 2018 йил 24 декабрдаги “Жамоат хавфсизлигини таъминлаш самарадорлигини ошириш бўйича қўшимча чора-тадбирлар тўғрисида”ги ПҚ-4075-сонли Қарори.
19. Ўзбекистон Республикаси Президентининг 2019 йил 6 мартдаги “Транспорт ва туризм объектларида жамоат хавфсизлигини таъминлашнинг самарали тизимини жорий этишга оид қўшимча чора-тадбирлар тўғрисида”ги ПҚ-4229-сонли Қарори.

---

**THE MAIN PROBLEMS OF TRANSLATION STUDIES****Abduvaliyeva Farangizxon Saloxiddin qizi***Student of Fergana State University*[Baxtiyorovafarangiz9@gmail.com](mailto:Baxtiyorovafarangiz9@gmail.com)

**Abstract:** *A instrument for promoting friendship, fraternity, and cooperation as well as the growth of relations in the fields of science, business, literature, and culture between many peoples is translation. Translation is regarded as one of the most crucial components of the linguistics area as it develops. "The theory of translation" is a subject that teaches translation. Numerous scientists looked at this notion and discovered its flaws as a result. Thus, the background of translation, including how linguists defined it and various issues with it, are the main topics of this article, which also provides a thorough analysis of those issues with several examples.*

**Key words:** *linguistic differences, cultural differences, ideological differences, technological limitations, translation equivalence, translation loss, translator bias, ethical considerations, translation norms, translation quality, translation theory, translation practice, translation pedagogy, language evolution, globalization, intercultural communication, digital translation, machine translation.*

**INTRODUCTION.**

Translation theory explains the laws and principles, boundaries and conventions of the broad daily practice of translation through a critical and scientific analysis of the ideas, opinions, observations, and vivid experiences linked with it. The notion of translation stands for: translation is a science and a topic. It is the outcome of a scientific and practical procedure (the translation of great writers' works).

Rome was the birthplace of the earliest theoretical concepts pertaining to theory translation.

Prolific Greek and Latin speakers Aristotle, Cicero, and Horace maintained that words should not be translated word for word but rather that their meanings should be assessed before translation. linguistic standing of the source tongue.

Furthermore, linguists contend that translation ought to be the focus of scientific investigation. It ought to concentrate on the analysis and harmonization process on in the text, what details are required, and what should be the main focus to reach the objective.

The literary process, linguistics, psychology, culture, and other elements are all involved in the intricate process of translation. From a linguistic perspective, translation is considered a form of communication, when one individual wishes to be translated into a different language. This is referred to as the linguistic translation process, or labor done between two different languages.

Finding methods for translating various text kinds is the primary objective of translation theory.

The theory provides information on various scholarly ideas and viewpoints as well as guidance on selecting the best version for the material that is being presented. It offers details on several natural, general, and specialized areas of translation theory and culture.

The theory's foundation is the translation process, which includes many translation-related works and materials. Many academics believe that translating presents a variety of challenges, including issues with lexicon, culture, grammar, and other issues. Different cultural consequences (genders of inanimate objects) and application forms (Mr., Mrs.) Translation issues will increase when language evolves into a unique phenomena (flora and fauna) and is used for cultural reasons. Determining the lexical equivalent of an item or event is one of the trickiest translation processes. The interpreter compares two languages while also taking into account the cultures of the two languages. When translating geography, habits, beliefs, and other cultural elements, translators sometimes struggle to find suitable vocabulary equivalents due to differences across cultures. The inability to interpret grammar correctly is the first issue with it. Languages often differ in terms of word meanings and grammatical patterns. Use the term "logos" as an illustration. There isn't an analogous term in the English language.

### **THE MAIN FINDINGS AND RESULTS**

The most noteworthy findings in linguistics, literary criticism, and the linguistic theory of translation have been made in the area of communicative equivalency in translation. Texts for interlocutors are acknowledged as communicatively equivalent during verbal conversation and merged into a single unit; the translated text is acknowledged as communicatively equivalent to the original text. Ensuring cross-language communication in a text written in the recipient's language (the "target language") is the duty of translation. This text might completely replace the original text (the "source language") in terms of functional, structural, and content relationships. It can be difficult since the texts that make up the same message are written in different linguistic systems and have units that are inconsistent in both form and content. The capacity of multilingual texts to be communicatively comparable during the information-sharing process dictates the likelihood of translated patterns. When the original material is reproduced in a different language and delivered through translation, the original and target texts are equivalent. The translator must faithfully translate the original text's structure and substance, without purposeful structural modifications. Both the original and translated texts must have the same number of sections and other elements. When a concept is introduced in the original text, it should also be introduced in the translation at the same point, etc. If the translator makes structural modifications to the text, it can only be done to improve the original content's communication (Gasparov, 2001). Literary translation is therefore a type of linguistic mediation in which the produced text is communicatively and structurally equal to the source on functional and contextual levels. Translation takes the place of the original and fully represents the original work for the recipient. The height of literary translation is linked to contemporary theories of literary translation. The category of literary text transferability and the resulting translation accuracy form its core ideas. The translation approach, the reader's proficiency, and the examination of cultural variations create the texts' communicative equivalency. The demand from readers shapes the translation service. The concept of communicative equivalency between an original and translated text has been expanded upon by a number of publications in contemporary translation theory and practice. Diverse viewpoints, often diametrically opposed and contentious, exist about the issues surrounding national translation theory and practice. For example, translations by F.

Sologub and A. Strelnikova have been studied with respect to the concepts of translation competency and reader kinds.

### **RESULTS AND DISCUSSION**

Additionally, translation of literary works is a historical field. The material of various historical eras varies, as do perceptions of how they relate to the source literature. Nearly every culture's translation history, from antiquity to the present, has been shaped by two, perhaps incompatible criteria. Either the target text had to be modified to the reader's perception, or the maximum transmission distance had to be kept near to the original. Every age has its own literary work recipient and style, according to Bakhtin. One need that stands out in the history of literary translation is its prevalence. The foundation of any analysis of translation quality should be the reader's level of competency along with the translation methodologies. The emergence of national literatures altered not just the conditions surrounding literary translation but also how readers saw the translation of texts in the context of cultural norms and aesthetic ideas. The emergence of national literatures was marked by the exponential rise in translation, which readers saw as being on par with original artistic creations. The realization of translated works of many cultures coincides with a significant turning point in the development of national literature, namely the emergence of plays, short stories, and novels. Therefore, from the perspective of translation techniques, the quality of literary translation as a factor of its admission into the target language culture was evaluated. The national school of literary translation has the roots of the contemporary notion of communicative equivalency between the source and target texts as standards of accuracy, as well as the development of the category of transferability. One of the key ideas in translation studies, transferability, demonstrated how the notions of untranslatability gave way to those of accuracy as a standard for literary translation equivalency. The idea of translatability is now taken for granted.

### **CONCLUSION.**

In conclusion, despite its relatively recent inception, the discipline of Translation Studies confronts many obstacles in its quest to comprehend and facilitate the intricate process of meaning transmission across linguistic and cultural boundaries. Translators encounter new challenges and issues on a regular basis, ranging from the intrinsic constraints of language to the continuously changing social and technical environments. The linguistic, cultural, ideological, and technological issues listed above may appear to be an impassable barrier, yet they really serve as a rich source of continual study and innovation. Translation studies may advance and contribute to a more complex understanding of language, culture, and the fundamental basis of meaning itself by tackling these issues head-on.

The ultimate objective is to promote acceptance and understanding between people, not to eradicate differences. Translation studies play a vital role in bridging cultural divides and promoting a more inclusive and peaceful world as technology develops and global connection increases. By aggressively tackling the subject's current issues, we may advance towards a future in which the field has enormous promise for bridging the gap between languages and cultures.

**REFERENCES:**

1. Marinetti, C. ‘Cultural Approaches’. Handbook of Translation Studies (vol. 2). Eds. Luc Van Dorsalaer & Yves Gambier (Amsterdam: John Benjamins, 2011)
2. Бахтикерева У.М. Переводоведение в Казахстане.- М.: Тезаурус, 2009. 49 с.
3. Гаспаров М.Л. Экспериментальные переводы. –СПб.: Гиперион 2003. 347 с
4. Xodjayeva D.I. et al. Training problem in foreign language teaching, continuation in their typology and exercise // Theoretical & Applied Science, 2020. № 6. P. 158-161.
5. Ashurovna A.R. Paralinguistic means of speech // International Journal on Integrated Education, 2019. T. 2. № 6. P. 227-230.



---

## USING TEXT TYPOLOGY THEORY TO TRANSLATE PSYCHOLOGICAL WORKS FOR CHILDREN

**Abduvaliyeva Farangizxon Saloxiddin qizi**

*Student of Fergana State University*

[Baxtiyorovafarangiz9@gmail.com](mailto:Baxtiyorovafarangiz9@gmail.com)

**Abstract:** *The mental health of children has progressively gained attention from the general public in recent years. The British psychologist James Sully's book Children's Ways: Being Choices from the Author's Studies of Childhood serves as the source material for this translation endeavor. The purpose of this project is to offer some references for the subject of child psychology research. This research used "text typology theory" to examine the original text, which is a work of popular scientific literature. Katharina Reiss's "text typology theory" serves as the foundation for this commentary, which examines the text type, audiences, goal, and function of translation. Based on the analysis presented above, appropriate translation procedures are developed.*

**Key words:** *text typology, children's literature, psychological works, translation theory, genre analysis, target audience, language adaptation, cultural adaptation, age-appropriate language, cognitive development, emotional development, readability, accessibility, literary translation, cross-cultural understanding, children's psychology.*

### INTRODUCTION.

The focus of this study is on how Katharina Reiss's "text typology theory" was used to the translation of Children's Ways: Being Selections from the Author's Studies of Childhood, a popular scientific work. The psychological traits of children, including language, conduct, thinking, and so forth, are primarily examined in this work. In China, child psychology research got its start in the 1920s. Renowned Chinese child educator and psychologist Chen Heqin used data from an 808-day follow-up study of his own kids to write the 1925 book Research on Children's Psychology. In China, this book is the first on developmental psychology. Nine years after Huang Yi's 1933 publication of Child Psychology, Xiao Xiaorong released Experimental Child Psychology. The translation of children's books on psychology will be crucial for researchers studying children's literature and psychology. The current state of children's books on the market differs greatly in terms of quality. China Press and Publication Administration recently discovered 62 books were unqualified and alerted of a batch of children's books teaching materials that did not fulfill the standards. Children's psychological literature aids in the supervision of children's books on the market and offers direction to scholars in this subject. Reiss has overcome the conventional equivalency and text classification kinds in order to fulfill the demands of translation work and provide it an objective, scientific theory and model to guide translation behavior. A translation criticism model based on the functional link between the source and target texts is created by combining text functions, translation aims, translation techniques, and evaluation criteria. Text types are categorized based on their primary use. In order to determine the purpose for translation procedures, Reiss' "text typology theory" examines the language function, linguistic characteristics, communication context, and information focus

of the text. This theory breaks free from the constraints of text-centered "equivalency theory," surpasses the level of pure language, and offers a more impartial theoretical foundation for the decision.

### **THE MAIN FINDINGS AND RESULTS**

Scientific texts may be categorized into three types: popular science articles, technical texts, and scientific publications. But scientific papers and technical writings use different writing styles than popular science publications. Their writings need to be simple, accessible, and adaptable because the majority of their readers are the general public with just a cursory understanding of science and technology. Consequently, this establishes that the majority of these texts must not only present impartial and objective factual information, but also convey the information using vibrant language forms in order to improve language appeal, popularize knowledge, and elicit strong feelings from readers. As a result, the study of popular scientific text translations has theoretical relevance to advance and expand science as well as practical significance to encourage the popularization of science. The majority of translation studies of literature in popular science concentrate on the investigation of translation techniques. Simultaneously, research must be done on popular science text translation techniques that emphasize comprehension, expressiveness, and adaptability. Understanding, expressing, and adapting are the processes involved in translation. Translation begins with understanding; it requires expression; it requires adaptation; and it is accomplished through means of translation. These three are necessary components for finishing translation tasks. Popular science text translations actively contribute to the introduction of sophisticated foreign scientific and technological information into China, facilitate the sharing of relevant technical knowledge, and raise public scientific literacy. Works in the popular science genre are a subset of scientific and technological writing, sharing some of its lexical and grammatical characteristics. Popular scientific publications have a few technical phrases in their lexicon that are crucial for correctly conveying the information within a particular discipline. "Translation is a speech and thinking activity as an intermediate link of cross language communication, which takes the transformation of language symbols as a means and aims at the complete transmission of the function, content and style of the original text as far as possible." Translations of informative texts should accurately convey the purpose and meaning of the source material so that readers of the target language will gain a basic understanding of the subject matter. I wish to concentrate on two categories of terms in this section: "technical" and "historical".

### **RESULTS AND DISCUSSION**

To begin with, the technical phrase is distinct from everyday language in that it pertains to things that are objective and professional. The distinction is internal and content rather than exterior. "Initial terms" were employed to convey notions that were common knowledge, and subsequent understanding was more refined, according to the link between scientific growth and language expression.

83As a result, certain names have developed into "quasi terms" in the professional lexicon and have turned into "terms" as science has advanced. In terms of language, style, and form, English for Science and Technology (EST) embodies rigorous, professional, scientific, and objective traits. Rather than only stating translation abilities, it is vital to

consider the related translation techniques in light of the features of scientific and technical style. In English, clauses and conjunctions come in a variety of forms, with the main goal being to convey meaning through structure. However, formal connections are seldom, if ever, used in Chinese, therefore context-specific analysis of the language's grammatical meaning and logical relationships is frequently required. It won't take too long to read because of the intricate structure of English sentence patterns. It is required to separate the statement before connecting it in the Chinese translation since if the original sentence is translated directly, it would look unclear. Tree-structured sentences must be converted into linear ones in order to avoid long sentences. Sentence breaking is the most efficient method; the secret is knowing when to use punctuation, paragraphs, and logical connections. Because English modifiers are sometimes overly complex, translated phrases that do not follow Chinese linguistic conventions are frequently lengthy. First, think about suitably decreasing words. Second, in order to accomplish the goals of lowering sentence levels and decreasing the length of sentence components, we can alter the word order or sentence components of English sentences to suit the requirements of Chinese logic. Examples of these modifications include turning them into adverbials, predicates, etc. Thirdly, they may be translated into comparable forms of coordinated or subordinative compound sentences by applying Chinese thinking logic to examine them and add the linking parts that are needed.

#### CONCLUSION.

In conclusion, a few common characteristics of popular science articles demonstrate how they differ stylistically from scientific publications and technical literature. The popular scientific article should employ flexible, popular, and creative storytelling strategies to present the facts, statistics, and author's opinions while also providing a long list of objective facts and data to support the text's objectivity. It is challenging to categorize the text kinds of popular scientific publications due to this stylistic characteristic. The informational, expressive, and operative functions of texts should all be given equal weight when translating popular science literature. The influence of "popular" or "science" on popular science will be undervalued if just one viewpoint is highlighted.

#### REFERENCES:

1. Reiss K. 1989. Text types, translation types and translation assessment. Readings in translation theory, 105-115.
2. Reiss K. 2000. Translation Theories Comments on Translation Criticism: The Potentials and Limitations. London:Routledge.
3. Zhang JP. 2009. A study of text types in non-literary translation. Journal of Northwest University, 39(6):182-184.
4. Reiss K. 2000. Translation Criticism-The Potentials and Limitations: Categories and Criteria for Translation Quality Assessment. Manchester: St. Jerome Pub.
5. Nord C. 2014. Text type and translation method: an objective approach to translation criticism. The Translator, 2(1):81-88.
6. Newmark PA. 2001. Text Book of Translation. Shanghai:Shanghai Foreign Language Education Press, 39-42

---

**THE MAIN ASPECTS OF TRANSLATION AND TRANSLATION CRITICISM****Abduvaliyeva Farangizxon Saloxiddin qizi***Student of Fergana State University*[Baxtiyorovafarangiz9@gmail.com](mailto:Baxtiyorovafarangiz9@gmail.com)

**Abstract:** *Two widely held but diametrically opposed perspectives on translation have arisen in the twenty-first century: the first holds that translation is a very informal and simple activity that hardly calls for any special knowledge, and the other is about translation as a vital part of comprehending the modern world, in which more than ever before, cultures, literatures, belief systems, and ideologies are communicating with one another quickly. The perception of translation as a very mechanical and simple procedure that can be completed by anybody with knowledge of two languages, with the aid of different online translation tools accessible, has been shaped by the introduction of online translation tools and other technical advancements.*

**Key words:** *translation process, translation strategies, translation theory, translation criticism, linguistic analysis, cultural analysis, translation quality assessment, translation ethics, translation norms, translation history, translation studies, comparative literature, intercultural communication, language and culture, translation pedagogy.*

**INTRODUCTION.**

The first approach, which is very problematic, has become widely accepted in part because academic discourse on translation has stayed confined to a relatively narrow subset of the field. For a very long period, the academic community also paid little attention to theorizing translation as a discipline. Theory and practice go hand in hand in translation, just like they do in any other subject. On the one hand, although translation has been practiced for hundreds of years in English and other European languages, it was not until the late twentieth century that translation theory needed to be developed and established as a subject. It is certainly not reasonable to expect the development of a practice of critiquing translations into or out of a language when there has been little to no effort made to theorize translation in that language. For instance, when it comes to Uzbek, there appears to be a general lack of interest in offering criticism on translations, particularly when it comes to literature that are translated from Uzbek into English. There are two main issues when this important technique is not followed. The first is the issue of translation criticisms not being available, which leads to really inadequate or inappropriate translations being passed off as excellent translations. It should be mentioned that in Uzbek, the custom of proofreading translations is highly developed. The lack of significance or recognition given to the translator is the second issue. It is imperative to problematize the translator's job in order to promote the practice of translation even further. Translation is "essentially an act of collaboration...with the translator playing the role of a prime collaborator," according to Anisur Rahman. Therefore, the translator is at the center of the translation process as they are always negotiating not just between two languages but also between two civilizations and literatures. Translators are those who, while being faithful to the original text, its author,

and the source language, carry a text into an unfamiliar language and appropriate it within the linguistic, cultural, and literary sphere of that language.

### **THE MAIN FINDINGS AND RESULTS**

Despite being so important to the translation process, translators are frequently disregarded by both readers and critics. Seldom is a translation seen as the result of the author's and translator's combined efforts. Rarely is the translator's name listed next to the author's, disregarding the collaborative aspect of translation. The survival of the translation critic seemed unattainable in a situation where the translator is so marginalized. The translator "will be less valued than the original writer and the critic criticizing that translation will be even less valued," according to renowned translator and critic Raman Soni. Actually, we have internalized this way of thinking. Therefore, it is imperative to recognize not only the translator's crucial role in the translation process but also the existence of a translation critic whose goal is to produce in-depth analyses of translated texts by looking at the translation process from an impartial and holistic perspective. The paper's subsequent sections will address the topics of translation criticism, particularly as they relate to Uzbek-English translations, and will also provide an example of a critique of an English translation of a Uzbek short story. It is crucial to address terminology like analysis, evaluation, assessment, and evaluations of translations before starting a conversation about the nature of translation criticism. The underlying propensity to evaluate translations and hence give them a value is what unites all of these ideas. Such conceptions frequently lack a thorough examination of a translation and all of its facets. Translation criticism, on the other hand, aims to provide thorough critiques of translated texts by examining a translated text's components, settings, and translation process from an impartial standpoint. Beyond "trashing a translator's work on the basis of isolated instances," Translation Criticism seeks to go beyond. It typically achieves a balance that might give translation complaints more validity and comprehensiveness. In addition to analyzing the translated text in relation to and in contrast with the source text, translation criticism should concentrate on analyzing a translation as a text in and of itself, fulfilling a particular purpose in the target language, literature, and culture at large. Provide comprehensive, elusive analysis on the nature of translation and related subjects is one of the main purposes of translation criticism. It is necessary to talk about translation reviews with the translation-related data that is currently accessible. The fact that "most reviews in dailies or periodicals are commissioned, either by the publishers of the books or by the publications which carry the review," is another problem with translation reviews. In addition to the reviewer's obligation to endorse the book, space issues exist. It is clear that reviewers are frequently constrained by these outside circumstances and are not always apathetic toward translations. Nonetheless, the feedback on translations is typically unfavorable and demeaning, even in cases where the reviewer is not unaffected by the process and nature of translation. The majority of the time, it appears that these reviewers lack objective standards for appraisal or criticism.

### **RESULTS AND DISCUSSION**

To begin with, these are a few ideas and methods of Translation Criticism that address different facets of translation.

However, no universal theory of translation that considers every issue pertaining to the linguistic and cultural transfer of meaning can be developed, given the multitude of

variables that any translation process must deal with. It is clear that the lack of a general theory of translation is the primary cause of the lack of a single framework or theoretical approach to translation. One could argue that the idea of putting forth a single, comprehensive theory of translation is a little overly ambitious and even unachievable. The explanation for this is that translation is not a unique occurrence that takes place in a vacuum. Instead, it depends on many other elements, including language, literature, culture, society, and history, to mention a few. It also involves a multitude of players, each of whom contributes in a different way—for example, as an author, translator, reader, reviewer, translation critic, etc. One theory or framework of translation criticism that can address the broad scope of translation seems unworkable and even restrictive. Due to its distinct identity and qualities, every translated work requires a different set of critical approaches related to its specific traits. An optimal collection of methods for critiquing a specific translation does not exist. The range of methods would rely on the standards that the critic had established. A cultural critique of a translation, for instance, would undoubtedly address a distinct set of methodologies than those employed in a semantic review. Whatever the criteria and tools, it is crucial for a critic to carefully select his or her set of approaches because it not only provides a solid basis for criticism but also serves as a guide for a translator critic navigating the intricate and complex maze of a translation, particularly a literary translation. It is crucial to take a quick look at some of the underlying themes of current Uzbek translation practices before discussing the practice of translation criticism in relation to Uzbek-English translation. Many well-known and important writings that were translated from English and other European and Indian languages have enhanced Uzbek. Nonetheless, the majority of this translation work has been unidirectional; that is, there are comparatively few writings translated from Uzbek into English compared to the quantity of materials that have arrived in Uzbek from English and other European languages through English. We would all harbor deep regret for this one-way translation flow. Speaking of the story's narrative structure, it is important to point out that, despite the fact that conversational language is used in most of the story's unfinished sentences, the narrative's overall structure does a great job of capturing the subject. In order to preserve the essence of the original text in the translation, the translator also decides to keep the narrative's somewhat conversational form.

### CONCLUSION

In conclusion, Language, culture, and interpretation are the threads that weave together to form the tapestry of translation. Meaning transfer is a multilayered process that is revealed by this intricate interplay, which is examined via the lenses of translation and translation criticism. Both professions contribute to a fuller knowledge of the challenges involved in bridging language and cultural barriers, from the painstaking investigation of linguistic structures to the thorough examination of cultural subtleties. The fundamentals of translation, which include the methodology, approaches, and theoretical frameworks, offer a basis of knowledge for negotiating the complexities of translation. Translation critique is a critical voice that elevates the field and promotes continuous improvement, and it also provides an essential lens through which to evaluate the impact and efficacy of translation.

**REFERENCES:**

1. BAKER, MONA, & GABRIELA SALDANHA. 2011. Routledge Encyclopedia of Translation Studies. London: Routledge.
2. KOTHARI, RITA. (ed.). 2006. Introduction. In *Speech and Silence: Literary Journeys by Gujarati Women*. New Delhi: Zubaan, an imprint of Kali for Women.
3. Ayala, F. (1965). *Problemas de la traducción*. Madrid: Taurus Ediciones.
4. Bausch, K.R. (1963). *Verbum und verbale Periphrase im Französischen und ihre Transposition im Englischen, Deutschen und Spanischen*. Phil. Diss. Tübingen.
5. Benjamin, W. (1955). *Die Aufgabe des Übersetzers*. In Adorno, T. W. & Adorno, G. (Eds.), *Schriften*, vol. 1 (p. 40-54). Frankfurt: Suhrkamp (1923).

---

## METHODOLOGY OF TEACHING FOREIGN LANGUAGES IN GENERAL SECONDARY SCHOOLS

**Abduvaliyeva Farangizxon Saloxiddin qizi**

*Student of Fergana State University*

[Baxtiyorovafarangiz9@gmail.com](mailto:Baxtiyorovafarangiz9@gmail.com)

**Abstract:** *As a result, the school is set up to offer a particular degree of fluency in a foreign language, which may allow to continue its studies both on an independent basis and throughout college and graduate school. The approach of a foreign language instructor and his capacity to apply a variety of contemporary techniques within the framework of addressing particular educational issues are critical factors in training effectiveness. The system of knowledge about the rules governing the process of teaching a foreign language and the techniques to maximize it is known as the methodology of teaching foreign languages. The patterns of teaching a foreign language are revealed and supported by the approach of teaching that language.*

**Key Words:** *general methodology, foundational ideas, procedures, objectives, subject matter, principles, approaches, strategies, instructional aids, and structured teaching formats.*

### INTRODUCTION.

Throughout history, two distinct approaches have emerged: general and particular procedures. Generally speaking, the general process is

committed to the investigation of the traits and patterns of the foreign language teaching process, irrespective of the target language. Thus, the guidelines for choosing instructional materials, allocating a similar amount of time for oral and written communication during the course of a class, and other similar learning environments will apply equally to all Western European languages taught in our nation's general education institutions. However, when a teacher encounters the unique characteristics of a particular foreign language, their understanding of the broad rules governing foreign language instruction becomes inadequate. Therefore, the techniques for learning the verbal forms of continuous are unique to the English language, laborious composition models, the declension of nouns and adjectives are typical of the German language; in contrast, the French language has different techniques for creating numbers, uses of diacritical marks, abbreviations for articles, and the partitive article. There are notable variations in phonetics: triphthongs and diphthongs in English are distinctive, whereas nasal vowels are seen in French. Experience and practice demonstrate that the instructor must create and use instructional strategies, methods, and forms that help students quickly grasp the related specific phenomena in a given foreign language. As a result, a private foreign language teaching methodology, when seen as an independent methodology, looks at how to teach speech and language phenomena unique to the foreign language being studied.

There are connections between general and particular procedures. The knowledge gained from using private techniques enhances the general methodology. Conversely, the private approach reflects the regularities of the general one. These are the patterns of the process of



learning a foreign language. The topic of the technique of teaching foreign languages is the collected information about the item, a variety of theories that imitate the learning process.

The methodology's fundamental ideas are as follows: process, goals, content, principles, methods, techniques, means, and organizational training formats.

### **THE MAIN FINDINGS AND RESULTS**

Not The following are regarded as the fundamental categories of the technique:

The method is a set of deliberate activities of the instructor and the instructional activities of the pupils, respectively.

Technique is a simple, deliberate act that is used at a specified point in the lesson to solve particular challenges. The technique is applied within a framework of methods. The following strategies use the communication-oriented teaching method:

The role-based communication technique; the technique for forming students' approximate abilities; the techniques for teaching speech interaction; the methods for systematizing speech knowledge; the methods for deepening and expanding content; the methods for increasing the level of independent work; and the methods for encouraging speech thinking activity. - Standardized control techniques.

The technique serves as a standard point of departure from which the researcher thinks about most of his other roles. The link between the approach and the technique is still up for debate. Both local methodologists and the majority of international academics hold the view that the teaching strategy is the primary concept upon which the new method is based and plays a crucial role. The approach and technique work together and are dependent on one another; they also constantly interact.

Researchers reach the unanimous conclusion that different approaches, principles, and components of different methods must be combined while taking into account the unique characteristics of learning. They also express the opinion that there is no one perfect and effective method for all learning conditions.

### **RESULTS AND DISCUSSION**

Additionally, The foreign language teaching approach is linked to several different disciplines, both fundamental and allied sciences. The foundational sciences include communication theory, linguistics, psychology, education, and psycholinguistics. The approach makes use of data from associated fields to guarantee the efficacy and dependability of their investigation.

The methodological relationship with linguistics is significant and essential.

Teaching speech activities based on linguistic material is the focus of the program.

Conversely, linguistics characterizes the primary systemic features of a given language and formulates them into rules that the methodology actively employs in the creation of certain training models. The method and psychology are strongly associated. The technique makes use of psychology science data on the characteristics of perception in the context of teaching a foreign language, the function of thought and how it relates to language, the interplay between the conscious and unconscious (consisting of awareness and imitation combined with voluntary and involuntary attention), the development of skills and abilities, the purpose of educational activities, etc. The methodology's provisions are based on research by L.S. Vygotsky, S.L. Rubinstein, and A.N. Leont'ev, which developed the theory of activity, specifically mental activity. The research also takes into account the theory of

attitudes and draws on data on speech mechanisms, memory issues, the development of speech skills, and speech problems. Scientists who dedicated their attention to the development of the approach made a significant contribution to the evolution of foreign language instruction difficulties. The contribution of psychologists like V.A. Artemova, B.A. Belyaev, and others is noteworthy as they not only supported speech as a training object but also offered a psychological rationale for the necessity of teaching speech in all its forms in a foreign language. The approach uses data on the psychological aspects of speech, both oral and written, external and internal, and is based on general psychology, educational psychology, and psychology of teaching foreign languages.

### CONCLUSION.

In conclusion, the foreign language teaching approach offers chances to broaden the foundation of didactics, the theoretical elements of which are mostly based on research on teaching science fundamentals; that is, where students' cognitive activity is the major focus. The methods used to teach foreign languages examine how pupils behave in both communicative and cognitive domains. Through the use of a foreign language, the technique not only addresses issues related to instruction but also those related to upbringing that are outside the purview of didactics. A particular position is reserved for didactics, which shares the educational process as its research object with methodology. The distinction is that didactics examines technique and this process in connection to a particular academic subject. A broad theory's link to a specific form of its application on the subject matter of a particular subject can be used to characterize the nature of the relationship between these sciences.

### REFERENCES:

1. Bakirova H.B. Formation of terminological competence in ESP education. Novateur publications. Journal NX- A Multidisciplinary Peer Reviewed Journal, ISSN No: 2581 – 4230 VOLUME 6, ISSUE 11, India.-2020. P 63.
2. Bim I.L. Methods of teaching foreign languages as a science and problems of aschool textbook. - M.: Russian language,1977.
3. Passov E.I., Kuznetsova E.S., Formation of lexical skills, Voronezh: Interlingua,2002 - 40 p
4. Azimbayeva R.Y. Effective methods of working with video materials. Web ofscientist: International scientific research journal. Vol. 2 No. 04 (2021): WOS. 454p